

ХМЕЛЬНИЦЬКИЙ НАЦІОНАЛЬНИЙ УНІВЕРСИТЕТ
ФАКУЛЬТЕТ ТЕХНОЛОГІЙ І ДИЗАЙНУ
Кафедра дизайну

ДИПЛОМНИЙ ПРОЄКТ

Другий (магістерський)

Освітній рівень

РОЗРОБКА КОМПЛЕКСНОГО ДИЗАЙН-ПРОЄКТУ КОЛЕКЦІЇ ЖІНОЧОГО
ОДЯГУ ПІД ДЕВІЗОМ «ЛОВИ МОМЕНТ»

Галузь знань

02 Культура і мистецтво

Шифр і назва галузі знань

Спеціальність

022 Дизайн

Шифр і назва спеціальності

Шифр ДПДЗ. 12016117.01.15.ПЗ

Виконала: студентка 2 курсу, гр. ДЗмз 20-1

Підпис

С.В. Шевчук

Ініціали, прізвище

Керівник:

Підпис

І.М. Баннова

Ініціали, прізвище

Нормо-контролер:

Підпис

Е.В. Базилюк

Ініціали, прізвище

До захисту допускаю:

Зав. кафедри дизайну

Підпис

Е.В. Базилюк

Ініціали, прізвище

_____ 2021 р.

АНОТАЦІЯ

Дипломного проєкту другого магістерського освітнього рівня
на тему: «Розробка комплексного дизайн-проєкту колекції жіночого
одягу під девізом «Лови момент»

студентки групи ДЗмз 20-1 Шевчук С.В.,
керівник – к.т.н., проф. Баннова І.М.

Обсяг пояснювальної записки – 84 стор., 22 ілюстрації, 13 таблиць, 23 стор.
додатків, 22 джерела згідно з переліком посилань

Обсяг графічної частини – 1 баннер (розмір 200x150см), художній проєкт
(ф. А2), кресленики модельних конструкцій (2 аркуші ф. А1)

ДЕТАЛІ, КОЛЕКЦІЯ ОДЯГУ, НЮАНС, ОБРАЗНІСТЬ, ОЗДОБЛЕННЯ,
СТИЛІЗАЦІЯ, ТРАНСФОРМАЦІЯ, ФОТОПЛІВКА

У дипломній роботі розроблено комплексний дизайн-проєкт авторської колекції жіночого одягу під девізом «Лови момент» та за джерелом творчості – фотоплівка.

На основі композиційного аналізу джерела творчості для проєктування моделей одягу в системі «колекція» обрано композиційні елементи, принципи та засоби їх зв'язку. Виконано стилізацію композиційних елементів та трансформацію джерела творчості у форми жіночого одягу. Розроблено 20 моделей-ідей, на основі яких створено варіанти-пропозиції колекцій, з яких обрано і обґрунтовано авторську колекцію, що оформлена у художньому проєкті та виконана у матеріалі.

Колекція складається з п'яти комплектів жіночого одягу костюмно-платтяного асортименту та доповнень до комплектів у вигляді аксесуарів.

ABSTRACT

Diploma project of the second master's educational level
on the topic: "development of a comprehensive design project for a women's
clothing collection under the motto "seize the moment"

students of the Dzmz 20-1 group Shevchuk S. V.,
supervisor-candidate of technical sciences, professor I. M. Bannova

The volume of the explanatory note is 84 pages., 22 illustrations, 13 tables, 23
pages. appendices, 22 sources according to the list of references

The volume of the graphic part is 1 banner (size 200x100cm), an art project
(F. A2), drawings of model structures (2 sheets of F. A1)

DETAILS, CLOTHING COLLECTION, NUANCE, IMAGERY, DECORATION,
STYLIZATION, TRANSFORMATION, FILM

In the thesis, a comprehensive design project of the author's collection of women's
clothing was developed under the motto "seize the moment" and behind the source
of creativity-photographic film.

Based on the compositional analysis of the source of creativity, compositional
elements, principles and means of their connection are selected for designing
clothing models in the "collection" system. Stylization of compositional elements
and transformation of the source of creativity into forms of women's clothing are
performed. 20 models-ideas were developed, based on which variants-proposals of
collections were created, from which the author's collection was selected and

Justified, which is designed in an art project and executed in the material.

The collection consists of five sets of women's clothing from the suit and dress
range and additions to the sets in the form of accessories.

(date)

(developer's signature)

ЗМІСТ

	С.
Вступ	7
1 Композиційна частина.....	10
1.1 Дослідження проектної ситуації.....	10
1.1.1 Історія розвитку процесу проектування колекції одягу.....	10
1.1.2 Композиційний аналіз джерела творчості.....	13
1.1.3 Характеристика досягнень відомих дизайнерів.....	21
1.1.4 Розробка і обґрунтування концепції дизайн-об'єкту.....	24
1.2 Композиційна проробка джерела творчості.....	26
1.2.1 Вибір та стилізація композиційних елементів джерела творчості..	26
1.2.2 Вибір можливих композиційних принципів і засобів зв'язку.....	32
1.2.3 Трансформація форми джерела творчості у форми одягу	34
1.3 Вибір та обґрунтування вихідних даних до проектування колекції одягу...	36
1.3.1 Вибір та характеристика типу колекції.....	36
1.3.2 Загальні вимоги до проектування виробів колекції.....	39
1.3.3 Вибір і характеристика пакета матеріалів.....	43
1.3.4 Складання пакета вихідних даних до проектування колекції одягу.	47
2 Творча розробка моделей-ідей комплектів одягу.....	49
2.1 Розробка ескізів моделей-ідей та їх загальна характеристика.....	49
2.2 Порівняльний аналіз варіантів-ідей, вибір головної та розробка варіантів-пропозицій.....	52
2.3 Розробка ескізів доповнень до одягу.....	53
2.4 Композиційний аналіз гармонійності розробленого художнього проекту....	53
3 Конструкторсько-технологічна частина.....	56
3.1 Розробка конструкцій до комплекту одягу.....	56

					ДРДЗ. 12016117.01.15.ПЗ			
Зм.	Лист	№ докум.	Підпис	Дата	Розробка комплексного дизайн-проекту колекції жіночого одягу під девизом «Лови момент»	Лит.	Лист	Листів
Розроб.		Шевчук С.В.					5	
Провір.		Баннова І.М.						
Реценз		Селезньова А.В.						
Н. Контр.		Базилюк Е.В.						
Затверд.		Базилюк Е.В.			ХНУ, гр. ДЗмз 20-1			

3.2 Вибір технологічних рішень.....	67
3.3 Нормування матеріалів та визначення вартості комплекту одягу.....	73
4 Захист інтелектуальної власності.....	77
Висновки.....	80
Перелік джерел посилання.....	83
Додаток А.....	85
Додаток Б.....	98
Додаток В.....	104

					<i>ДПДЗ. 12016117.01.15.ПЗ</i>	Лист
Зм.	Лист	№ докум.	Підпис	Дата		

ВСТУП

Дизайн – це творчий метод, результат та сам процес художньо-технічного проектування виробів, їх систем та комплексів, який орієнтований на досягнення повної відповідності створюваних об'єктів і середовища в загальному потребам людини, як утилітарних, так і естетичних [1].

Концептуальний дизайн – це основа для визначення ідеї, що лежить в основі дизайну, і плану її візуального вираження. Це, перш за все, сила ідеї, а не матеріалу. У концептуальному дизайні концепція важливіша за фізичне вираження.

Авторські творчі концепції дизайнерів, як правило, не існують поза загальними тенденціями розвитку проектної культури і «вписуються» в ті чи інші загальні концепції, що існують в дизайні [2].

Актуальність теми. Фешн покази дизайнерів-модельєрів засвідчують постійні пошуки та експерименти в царині дизайну одягу. Формування на етапі проектування виразного художнього образу костюма набуває сьогодні все більшого значення, бо саме костюм є найбільш інформативним чинником візуального сприйняття людини. Високий рівень конкуренції спонукає шукати різні варіанти інновацій зовнішнього вигляду моделей одягу, одним з яких є застосування джерел творчості. Дослідження можливостей формоутворення одягу, використання декоративних елементів, поєднанням різних тканин, пошук джерел натхнення спонукає дизайнерів до подальших творчих експериментів.

Актуальність проблематики, потреба подальшого її вивчення та розвинення зумовила вибір теми для дипломного проекту: «Розробка комплексного дизайн-проекту колекції жіночого одягу під девізом «Лови момент»».

Метою дипломного проекту є розробка нових моделей одягу в художній системі «колекція» за обраним джерелом творчості, на основі застосування законів композиції, методів художнього та технічного моделювання виробів. Для досягнення поставленої мети слід вирішити такі завдання:

- аналіз джерела творчості;

					Лист
Зм.	Лист	№ докум.	Підпис	Дата	ДПДЗ. 12016117.01.15.ПЗ

композиційних елементів джерела творчості;

- розроблено порівневу структурну схему трансформації форми обраного джерела творчості у форми сучасного одягу з використанням на п'ятому рівні стилізованих елементів джерела творчості.

Практичне значення отриманих результатів полягає в:

- застосуванні комплексного процесу розробки нових колекцій, як однієї з актуальних практик дизайнера одягу;
- можливому використанні наукових та практичних результатів роботи, як інформаційної бази, в подальшому навчанні нинішніх та майбутніх студентів;
- практичній образній розробці авторської колекції одягу за джерелом творчості та виготовлення її в матеріалі.

Апробація результатів дослідження:

- Міжнародна науково-практична інтернет-конференція молодих вчених та студентів - 2021 «Ресурсозберігаючі технології легкої, текстильної і харчової промисловості» (тези доповіді);
- заявка на видачу патенту на авторське право;
- планується виступ на Всеукраїнському конкурсі молодих дизайнерів одягу «Барви Поділля – 2022».

					<i>ДПДЗ. 12016117.01.15.ПЗ</i>	Лист
Зм.	Лист	№ докум.	Підпис	Дата		

1 КОМПОЗИЦІЙНА ЧАСТИНА

1.1 Дослідження проектної ситуації

1.1.1 Історія розвитку процесу проєктування колекції одягу

Швейна промисловість є складовою легкої промисловості, що спеціалізується на виробництві непродовольчих товарів народного споживання.

Традиції швейної промисловості безпосередньо пов'язані з кравецьким ремеслом і сягають до часів Русі. За середньовіччя, як і пізніше, кравецтво було широко розвинене на українських землях (цехи), і ще до 1918 року основною формою виробництва були дрібні кустарні підприємства, що нерідко працювали для більших торгових фірм. Кравецтво було найбільш розвинене по більших містах України, передовими осередками швейної промисловості були: Київ, Харків, Одеса, Львів, Чернівці та інші.

У середині ХІХ століття на зміну кустарному прийшло масове виробництво одягу, що з'явилося вперше у Франції. У Парижі в 1820 році кілька підприємливих лахмітників вирішили скупити за низькими цінами товари у кравців, які залежалися, і продати їх на ринку. Натхнені прибутком лахмітники на цьому не зупинилися. Вони набрали майстрів, які і почали шити в їх ательє одяг. Так зародилася нова форма виготовлення одягу [3].

Після розпаду СРСР стався розвал всієї економіки, включаючи і швейну промисловість. При переході на ринкову економіку були розірвані зв'язки між виробниками і кінцевими споживачами, підприємства втратили збутову мережу. По підприємствах так само вдарила інфляція, залишивши багато виробництв без оборотних коштів і викликавши їх закриття або перепрофілювання. Крім того, на пострадянський ринок хлинула дешева (найчастіше неякісна, а іноді й просто небезпечна для здоров'я) продукція з Китаю.

З промислово розвинених сучасних країн найбільш велику швейну промисловість мають США, Італія, Німеччина, Франція, Великобританія, Японія. У більшості з них спостерігається значний спад у цій галузі промисловості

					ДПДЗ. 12016117.01.15.ПЗ	Лист
Зм.	Лист	№ докум.	Підпис	Дата		

(головним чином через зростання виробництва в Азії).

Мода почалася, коли люди почали носити одяг. Цей одяг зазвичай шили з рослин, шкур тварин і кісток. До середини XIX всі предмети жіночого одягу, крім самих основних, були пошиті на замовлення кравчинами і швачками, які працювали безпосередньо з клієнтом. Найчастіше кроїли і шили одяг в домашніх умовах. Коли з'явилися магазини, що торгують готовим одягом, ця потреба зникла з домашнього навантаження.

Дизайн одягу ставав все більш популярним завдяки набивним малюнкам, особливо з Парижа, які були поширені по Європі. Джерелом дизайну був одяг, який розробляли наймодніші особистості, зазвичай при дворі, разом з їх швачками і кравцями. Одягнені ляльки, як реклама моди, поширювалися з Франції з XVI століття, а потім Авраам Боссе створив гравюри моди в 1720-х роках, і темпи змін прискорилися. У 1780-х роках збільшилась кількість публікацій французьких гравюр, що ілюстрували новітні стилі Парижа, за якими послідували журнали мод, такі як *Cabinet des Modes*.

На початку 20 століття журнали мод стали публікувати фотографії і стали ще більш впливовими. У всьому світі ці журнали користувалися великим попитом і мали величезний вплив на суспільний смак [3].

Протягом перших десятиліть XX століття висока мода зародилася в Парижі і, в меншій мірі, в Лондоні. Журнали мод з інших країн відправляли редакторів на покази мод в Парижі. Універмаги також відправляли покупців на паризькі виставки, де вони купували одяг для копіювання (і відкрито крали стильові лінії і деталі обробки у інших). І салони за індивідуальним замовленням, і відділи готового одягу відображали останні тенденції Парижа, адаптовані до уявлень магазинів про спосіб життя і гаманці своїх цільових клієнтів.

Зміни в одязі під час Першої та Другої світової війни були продиктовані скоріше необхідністю, ніж модою. Оскільки все більше і більше жінок були змушені працювати, їм потрібен одяг, який краще підходить для їх нової діяльності.

В кінці 20 століття мода стала швидко перетинати міжнародні кордони.

					<i>ДПДЗ. 12016117.01.15.ПЗ</i>	Лист
Зм.	Лист	№ докум.	Підпис	Дата		

останні десятиліття стало широке використання комп'ютерних технологій. Комп'ютери та спеціалізовані програми конструювання прийшли на допомогу дизайнерам в процесі створення моделей, а також подальшого виробництва виробів на їх основі, дозволяючи швидко і легко втілювати в реальність найнесподіваніші фантазії [4].

1.1.2 Композиційний аналіз джерела творчості

Творчим джерелом при проектуванні одягу можуть бути будь-які предмети чи об'єкти, явища природи, об'єкти різних видів мистецтв, події у суспільстві, що оточують дизайнера [5].

Такими джерелами можуть виступати:

- твори архітектури, інженерні спорудження, предмети побуту, рослинні форми;
- морозні малюнки на склі, блиск льоду, форма калюжі на асфальті, краплі дощу.
- художня література, кіно, театр, цирк, події у світі;
- космічні асоціації;
- історичний, народний костюм, ретро мода.

Джерело натхнення для дизайнера одягу сьогодні є першочергова відправна при будь-якій розробці. Саме джерело, творчий прообраз є визначним фактором у формуванні стильових, образно-емоційних і формоутворювальних характеристик в задуманому автором костюмі [5].

Не існує єдино прийнятої теорії щодо опрацювання джерела творчості в дизайнерській роботі, а для дизайнера одягу – тим більше. Є загальноприйняте для всіх дизайнерів одягу – це першоджерело, що є поштовхом для створення творчої колекції. Особливості естетичного сприйняття джерела натхнення залежать від знань і досвіду, здібностей і смаку, психологічного та емоційного сприйняття

					ДПДЗ. 12016117.01.15.ПЗ	Лист
Зм.	Лист	№ докум.	Підпис	Дата		

навколишньої дійсності.

Творці одягу повинні відрізнитися надзвичайною чутливістю, сприйнятливістю, допитливістю.

Але у Хмельницькому національному університеті було створено систему досягнення композиційної гармонії при художньому проектуванні предметів дизайну []. Згідно цієї системи можна грамотно виконувати композиційний аналіз елементів джерела творчості з подальшим його застосуванням в дослідженнях творчої трансформації елементів у сучасний одяг.

Дослідження джерела творчості з метою його подальшої трансформації в нові форми модного одягу має свої певні етапи: спочатку об'єкт розглядається візуально і вивчаються його характерні риси; потім виконується композиційний аналіз джерела за формою, лінією, кольором, фактурою, рисунком, матеріалами, конструкцією тощо — та визначаються ті, що можуть бути головним елементом при розробці варіантів нових ідей-пропозицій для колекції одягу; далі проводять стилізацію цих елементів і визначають можливість їх застосування в трансформованих формах одягу. При цьому важливо зберегти обраний асоціативний зв'язок з першоджерелом.

Як правило, в дослідженнях з дизайну одягу йдеться про те, що при створенні колекції одягу творчими джерелами може бути що завгодно, і тому із зорового, слухового і чутливого досвіду витягується інформація, яка може бути повноцінно втілена в колекціях одягу, взутті або аксесуарах.

Для дизайнера одягу дуже важливо донести в костюмі цілісне сприйняття системи «людина – образ – одяг», де все буде взаємопов'язане і підпорядковане змісту художнього образу костюма [5].

Головне у створенні одягу — це новизна та виразність, і для цього дизайнер повинен бути сміливим експериментатором, новатором, вміти використовувати мову символів і знаків, оскільки костюм є системою символів і знаків різного ступеня інформативності, що викликають образні асоціації у людей.

Нерідко джерелом творчості для створення колекцій одягу служить

					ДПДЗ. 12016117.01.15.ПЗ	Лист
Зм.	Лист	№ докум.	Підпис	Дата		

кінематограф. Є кінофільми, які змінили історію моди — “Завтрак у Тиффани”, “Дикарь”, “Бабетта идет на войну”.

В даній роботі джерелом творчості обрано не кінофільми, а фото- і кіноплівку, як об’єкт, який “ловить” мить з життя людини і фіксує її на довгі роки. Плівка тут розглядається як форма і структура для трансформації її у форму і оздоблення одягу.

Фотоплівка – фотоматеріал на гнучкій полімерній підкладці, призначений для різних видів фотографії (рис. 1.1). Вона являє собою прозору основу з нанесеною на неї світлочутливою фотоемульсією. В результаті експонування в емульсії формується приховане зображення, яке при подальшій хімічній обробці перетворюється в видиме.

В результаті хімічної обробки фотоплівки в ній може утворюватися негативне або позитивне зображення. У першому випадку Фотоплівка служить в якості проміжного носія, з якого ведеться фотодрук позитивів на фотопапері, позитивної фотоплівці або діапозитивних фотопластинках.

Крім того, з плівкового негативу може бути отриманий цифровий файл зображення після сканування фільм-сканером [5].

Аналіз фото- та кіноплівок в ретроспективі показав велику кількість їх видів за призначенням, структурою, матеріалами, форматами та інформаційною ємністю. Але всі ці різновиди можна звести до обмеженої кількості показників, які є спільними для всіх плівок і можуть бути базисом для проектування колекції одягу.

Так, обране джерело творчості має загальну форму стрічки, яка поділена на частини у вигляді прямокутників з перфорацією по краях.

Характер форми — лінійний, площини гладкі з рівною поверхнею, кольорова гама — специфічна, побудована на нюансних відношеннях.

До того, як була винайдена фотоплівка, фотографування було долею професіоналів. Це було пов'язано з тим, що камери були великими і важкими, а експозиція кожного знімка тривала більше 10 секунд. Фотограф міг працювати тільки в студії, а щоб зробити якісний портрет, людей потрібно було фіксувати спеціальними пристроями, просити затримувати дихання і не моргати.

					ДПДЗ. 12016117.01.15.ПЗ	Лист
Зм.	Лист	№ докум.	Підпис	Дата		

професійні апарати середнього і малого формату. У фотоапаратах "Leica" стали застосовувати перфоровану кіноплівку формату 35 мм (аналогічну сучасній фотоплівці за форматом).

В середині 30-х у «Кодак» починає продаж триколірної плівки «Кодахром». Процес проявлення був технічно складним, тому ним також займалася компанія "Eastman Kodak", куди фотографи відправляли відзняті плівки, отримуючи назад готові слайди.

Ситуація змінилася вже до 1936 року, коли німецькою фірмою Agfa була випущена позитивна кольорова Фотоплівка «Agfacolor» з уже нанесеними кольоровими компонентами (рис.1.2). Це нововведення дало фотографам можливість проявляти кольорову плівку самостійно, а також друкувати фотографії в будь-якій кількості.

Перші фотоплівки як і фотопластинки чутливі тільки до синьо-фіолетового випромінювання видавали лише чорно-білі зображення на виході. Здатність відображати весь видимий спектр кольорів Фотоплівка отримала завдяки німецькому вченому Бенно Гомулка в 1905 році: він відкрив речовину, здатне реагувати на кольори червоного спектра. Роком пізніше Фредерік Бріттен і Генрі Уейнрайт спробували налагодити масовий випуск кольорових фотоплівок, проте популярність вони придбали дещо пізніше, так як вартість їх була занадто висока. Крім проблеми скручування для перших фотоплівок була характерна більш швидка втрата світлочутливості, ніж у фотопластинок.

В кінці 1920-х років з'явилися малоформатні і середньоформатні фотокамери професійного класу (рис. 1.3). У порівнянні з пластинковими камерами, такі фотоапарати дозволяли носити з собою значно більший запас фотоматеріалу, який, до того ж, був нечутливий до ударів і більш зручний у використанні: швидкість перемотування фотоплівки в сотні разів перевищувала тривалість заміни фотопластинки, що було важливо, наприклад, при репортажній зйомці.

					ДПДЗ. 12016117.01.15.ПЗ	Лист
Зм.	Лист	№ докум.	Підпис	Дата		

також плівка, що відноситься до проміжного класу. Аматорські плівки відрізняються більш насиченим кольором, а також вони мають підвищений контраст. Що стосується колірної балансу, то професійні плівки точніше передають колір і, що найцікавіше, поведуться стабільніше в проявниках різних виробників. Професійні плівки діляться на класи за призначенням: портретні, загального призначення, високочутливі, мають підвищену насиченість кольору. Позитивна (або Фотоплівка для слайдів) також ділиться на класи по насиченості передачі кольору, а також по колірній температурі.

Аматорські фотоплівки краще зберігаються, не вимагають зберігання в холодильнику, а також зберігають експоноване зображення протягом тривалого часу. Професійні плівки мають менше зерно. Професійні плівки слід зберігати в холодильнику, а проявити якомога швидше після зйомки.

Багато хороші професійні об'єктиви мають високий контраст. Тому з аматорськими, більш контрастними плівками може вийти зайвий контраст. У разі, якщо для фотозйомки використовується малоконтрастний об'єктив, то краще Аматорська Фотоплівка. Невисокий контраст має більшість старих об'єтивів без багатошарового просвітлення, а також об'єктиви компактних камер (мільниць).

Найбільш універсальні плівки, якими можна знімати все-це аматорські. Серед професійних фотоплівок найбільш універсальні Fuji Reala 100, Kodak Ektar 100, Fuji Provia 400x і Fuji Provia 100F, а також Kodak E100G.

Чим же так значимий винахід фотоплівки? В першу чергу, без цього еволюція фототехніки пішла б іншим шляхом, можливо, більш складним і витратним за часом. Плівка допомогла камерам стати компактніше, фотографам-швидше, а клієнтам нетерплячіше. Великою заслугою можна вважати той факт, що поява гнучкої фотоплівки сприяло створенню кінематографа: перша 35-мм кіноплівка для «кінетографа» була виготовлена Едісоном з рулону 70-міліметрової фотоплівки, яку він розрізав уздовж [5].

Обране джерело творчості має загальну форму стрічки, яка поділена на частини у вигляді прямокутників. Ця характеристика може бути використана у одязі

					ДПДЗ. 12016117.01.15.ПЗ	Лист
Зм.	Лист	№ докум.	Підпис	Дата		

у вигляді прямих простих форм, прямого силуету.

Характер форми та її площин у джерела творчості статичний, одноманітний, форма поділена на однакові за розміром сегменти, площини одного кольору або кількох кольорів на нюансі, площа прямокутної форми.

Лінії прямі. Силует витягнутий, видовжений, геометричної форми.

Джерело має модулі, які розташовані у вигляді поділеної на однакові сегменти фотоплівки. Вони розташовані у метричному ритмі.

Основні кольори – відтінки сепії. А у проявленій фотоплівці це коричневий, чорний, молочний, зелений, білий.

Фактура у обраного джерела гладка, цупка.

Орнамент та рисунок може з'являтися у проявленій фотоплівці, де є зображення фото. Конструкція одноманітна, пряма.

Розмірність – статична, повторюваність у формах.

Фізико-механічні та пластичні властивості матеріалів у джерела творчості, це: гнучкість, закручуваність, гладкість поверхні, відблиск.

Аналіз джерела творчості дозволив виділити притаманні йому характерні риси: прямолінійність, модульність, обмеженість прямими лініями, закручуваність, гладкість поверхні. Ці риси повинні бути використані при розробці моделей-ідей і в подальшому в колекції одягу.

1.1.3 Характеристика досягнень відомих дизайнерів

Мода є однією з найприбутковіших сфер бізнесу, яка постійно розвивається. Відповідно – зростає конкуренція в модному бізнесі і відбувається постійна активна боротьба за споживача. Тому важливим моментом в сучасному виробництві одягу є розробка нових колекцій, які б відповідали високій якості, модним тенденціям і мали доступну ціну. Сучасна мода багата різноманітністю форм та надає широкий асортимент швейних виробів. Розмаїття вимог сучасних споживачів та їх прагнення

					ДПДЗ. 12016117.01.15.ПЗ	Лист
Зм.	Лист	№ докум.	Підпис	Дата		

Отримавши першу премію в області дизайну 2013 року, Карен Джессен розробила третю перероблену колекцію Esprit. Ця колекція продавалася в роздріб на дев'яти ринках Азії та Європи. Карен розробляє дизайн для Venu Berlin, стійкого бренду жіночого одягу, який вона запустила в 2012 році, зосередивши увагу на методи реконструкції та сучасного дизайну, а також на маніпуляціях з матеріалами, щоб перетворити вуличний одяг у носяться твори мистецтва. Бачення бренду полягає в тому, щоб реінтегрувати швейне ремесло в Берлін і продемонструвати діагональне пропозицію про моду для свідомого способу споживання.

Карен продовжує створювати хвилі в індустрії моди. Її бренд був представлений на Берлінській тижня моди, Паризької тижня моди та Салоні VOGUE на Берлінській тижня моди. Карен раніше читала лекції в ESMOD Berlin, а зараз викладає у берлінській школі медіаколеджа. Карен має ступінь з дизайну одягу і дизайну малюнків в ESMOD Berlin.

Для своєї колекції Redress Design Award (раніше-премія EcoChic Design Award) Карен реконструювала джинси і футболки, придбані в магазинах вживаних товарів в Німеччині [7].



Рисунок 1.6 – Карен Джессен, колекція «Redress Design Award»

Концептуальні костюми прет-а-порте завжди відображають рівень

					ДПДЗ. 12016117.01.15.ПЗ	Лист
Зм.	Лист	№ докум.	Підпис	Дата		

розвитку технічної бази моделювання костюма. У той час як арт-об'єкти, не переслідуючи завдання подальшого серійного відтворення, можуть створюватися з нетрадиційних матеріалів або дуже дорогого інноваційного Текстилю, проектування одягу прет-а-порте завжди обмежена рамками середньої цінової категорії костюма. У лінії костюмів “шматок тканини” (A-POC, а Piece of Cloth – шматок тканини) І. Міяке створює одяг з плоского трубоподібного полотна із застосуванням комп'ютерних технологій. Дизайнер підкреслює, що новаторський спосіб створення костюма в порівнянні з іншими методами виготовлення костюма виступає найекономічнішим варіантом проектування костюма [7].



Рисунок 1.7 – І. Міяке “A-POC, a Piece of Cloth”

Особливістю дизайну концептуального костюма є те, що увага дизайнерів-концептуалістів зміщується з пластичної форми костюма на сам процес її створення, на процес виникнення смислів в костюмі і на його зв'язку з культурними або конкретними контекстами [7].

					ДПДЗ. 12016117.01.15.ПЗ	Лист
Зм.	Лист	№ докум.	Підпис	Дата		

1.1.4 Розробка і обґрунтування концепції дизайн-об'єкту

Творча концепція визначає ціннісний, смисловий зміст проекту. Зміст і характер творчої концепції пов'язані не тільки з індивідуальним світоглядом його автора, а й з основними тенденціями розвитку проектної культури і суспільства в цілому. Концепції в дизайні, як правило, відображають важливі проблеми, які хвилюють людину і суспільство в ту чи іншу епоху.

Концепції, що існують в дизайні одягу, як правило, знаходяться в руслі основних проблем дизайну свого часу і пов'язані із загальними тенденціями зміни способу життя. Але ці загальні тенденції втілюються в різноманітних авторських концепціях в дизайні, тобто, різні дизайнери по-різному ставляться до функції речі, є прихильниками різних концепцій гардероба, вдаються до різних способів формоутворення, призначають свій одяг людям, які ведуть різний спосіб життя, тощо. Крім того, специфіка дизайну одягу полягає в тому, що концепції знаходять своє втілення, насамперед, у візуальній формі, а не у вигляді тексту.

Традиції сезонного ритму зміни моди призвели до того, що основною формою реалізації творчої концепції в дизайні одягу є демонстрація моделей - модний показ [8].

Авторська колекція жіночого одягу, що розробляється, має назву “Лови момент”.

Carpe diem (Карпе діем, з лат. - “лови день”) - стійкий латинський вислів, Що означає “живи справжнім”, “лови момент”. Створення надзвичайно популярної в Середні століття, та й в наші дні, фрази Carpe diem приписують римському поетові Горацию (65-8 року до н.е.). Однак ідея "ловлі моменту" і проживання сьогодення, замість минулих спогадів і майбутньої невідомості, була далеко не нова в Стародавньому Римі.

Латинське дієслово “carpe” дослівно означає “зривати, збирати (плоди)”. І тому натякає на збір врожаю в теперішньому моменті, тобто, робити все найкращим

									Лист
Зм.	Лист	№ докум.	Підпис	Дата					

ДПДЗ. 12016117.01.15.ПЗ

чином саме зараз. Це співвідноситься з буддійською практикою усвідомленості, жити, відповідаючи за свої дії в поточну мить, не тікаючи думками в майбутнє і не затримуючись в минулому. Минуле і майбутнє – причини страждань, усвідомлення себе в сьогодні веде до звільнення.

Ця філософія стверджує, що страждання людини походять не від реальності як такої, а від того уявлення, яке у нас є про неї. Мета, таким чином, полягає в тому, щоб звільнитися від своїх помилкових уявлень і покластися на те саме основне, що не обдурить, – природу. Або ж, якщо мова йде про окрему людину, – на тіло і його відчуття. Жити в сьогодні при такому розумінні зводиться до того, щоб жити відповідно до природи, покладаючись на своє тіло, прислухаючись до нього і слідуючи його схильності до «простих і необхідних радощів».

Життя швидкоплинне, варто не упустити момент. З плином років світ змінюється, і те, що було у вживанні ще двадцять років назад, сьогодні майже не використовується. Так і з фотоплівкою, користування якою зведено до мінімуму, адже з технологічним прогресом виникли більш сучасні та зручні моделі фотоапаратів, де фотоплівка уже не потрібна. На самій ній закарбовані фото – моменти із життя, впіймані в кадр. Моменти важливих подій, які zostалися позаду, але ще деякий час назад ці події відбувалися “тут і зараз”. І ось, момент пройшов, залишившись у спогадах та на фото.

У колекції одягу, що проектується, втілено цю концепцію за допомогою елементів фотоплівки, яка буде використана під час проектування одягу та аксесуарів. Фотоплівка – те, що вже минуло, але вона натякає: кожен момент, що відбувається з нами – безцінний. Варто не тільки помітити його, але й насолодитись – життя одне. Тому не упустити момент!

1.2 Композиційна проробка джерела творчості

1.2.1 Вибір та стилізація композиційних елементів джерела творчості

					ДПДЗ. 12016117.01.15.ПЗ	Лист
Зм.	Лист	№ докум.	Підпис	Дата		

Кожен костюм створюється на основі низки виражальних засобів, які використані за певними правилами. Він має свою композицію, елементами якої є силует, лінії, пропорції, колір, маса, оздоблення виробу, властивості матеріалу, з якого він зроблений, тощо. Тож, композицією костюма є поєднання всіх елементів його форми в єдине гармонійне ціле за рахунок композиційних засобів зв'язку для вираження певного образного та ідейно-художнього змісту [9].

У дипломній роботі для проектування моделей колекції одягу, композиційну виразність можна створити за допомогою таких композиційних елементів:

- форма;
- лінії;
- оздоблення;
- деталі;
- силует.

Стилізацію обраних композиційних елементів буде виконано на основі виділених рис джерела творчості – форми, деталей, оздоблення – характерних для фотоплівки.

Форма – це зовнішній вигляд, зовнішнє обрис предметів, яке може бути представлено малюнком, кресленням, або макетом. У швейній промисловості під формою одягу розуміють об'ємно-просторову структуру виробу, одягненого на людину.

Форма володіє сукупністю об'єктивних фізичних властивостей, що викликають у глядача ті чи інші відчуття. До них відносяться:

- величина форми: це співвідношення її розмірів з розмірами інших форм при їх зіставленні.

- геометричний вид форми – це властивість визначається характером її поверхні і співвідношення її розмірів в усіх напрямках розвитку форми.

- лінійна форма – в ній один якийсь вимір істотно переважає над іншими;

- площинна форма – тут один вимір значно менше всіх інших;

- об'ємна форма – в якій всі три виміри приблизно рівні.

					<i>ДПДЗ. 12016117.01.15.ПЗ</i>	Лист
Зм.	Лист	№ докум.	Підпис	Дата		

Вся сукупність форм костюма і їх відносин підпорядковується законам багатовимірної геометрії і являє собою багатовимірний простір. Костюм має чотири виміри: довжину, висоту, обсяг і час. Обсяг костюма можна легко окреслити, відчувати його замкнутість по відношенню до зовнішнього простору. Тимчасовий розвиток форми означає спадкоємність, поява еталона періодично порушується, змінюється відповідно до зміни стилю і естетичних ідеалів часу.

Стилізація форми у джерелі творчості зображена на рис. 2.1



Рисунок 1.8 – Стилізація форми джерела творчості

Форма костюма створюється зовнішніми силуетними лініями, що формують абрис убрання та внутрішніми лініями, котрі обумовлюють характер її членувань. Тобто, зовнішні лінії обмежують силует костюма, а завдяки фасонним, модельним лініям підкреслюються його конструктивні особливості, наприклад, лінія рукава-«реглану» чи вшивного рукава, лінії рельєфів. Внутрішні лінії костюма, які підпорядковані силуету, залежать від покрою одягу, підкреслюють загальну своєрідність убрання.

Специфіку крою костюма визначають конструктивні лінії – лінії, за допомогою котрих утворюється його форма в просторі, необхідна для окреслення силуету і правильної посадки одягу на фігурі людини. Від них залежать декоративні лінії костюма. Тобто, це лінії, за допомогою яких оздоблюється костюм. За своїм направленням внутрішні лінії поділяються на вертикальні, горизонтальні та діагональні. Кожна з них по-особливому впливає на зорове сприйняття костюма.

Вертикальні лінії, утворені поздовжніми швами, тонкими вертикальними

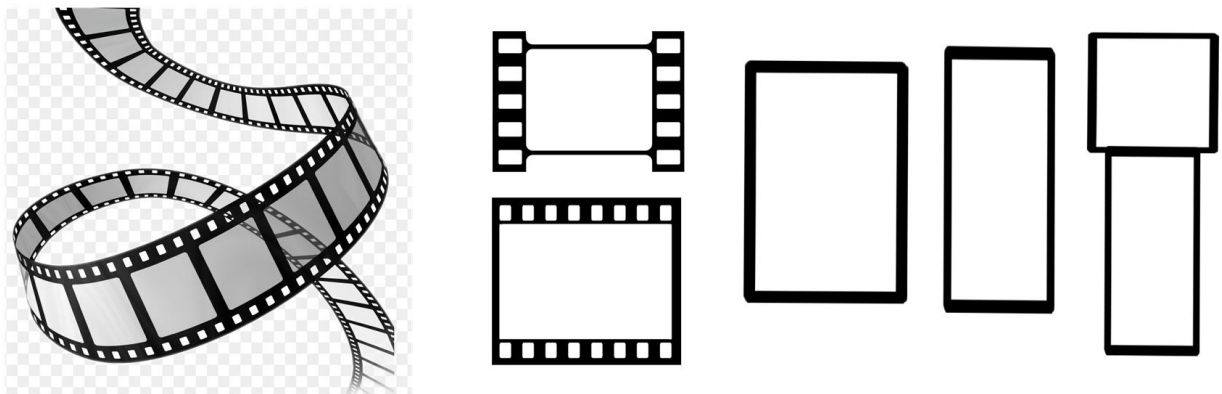
											Лист
Зм.	Лист	№ докум.	Підпис	Дата	ДПДЗ. 12016117.01.15.ПЗ						

Стилізацію силуету джерела у силуети одягу наведено на рис. 2.4.



Рисунок 1.11 – Стилізація силуету джерела творчості

Деталі – це певні частини одягу, такі, як коміри, клапани, кишені, елементи оздоблення тощо.

Групування елементів у композиції вимагає дотримання певного порядку - структури композиції. У ній не повинно бути нічого зайвого, щоб посилити її естетичну виразність і не розсіювати увагу людини.

Стилізацію деталей джерела у силуети одягу наведено на рис. 2.5.



Рисунок 1.12 – Стилізація деталей джерела творчості

Одним із важливих композиційних елементів костюма є його колір чи забарвлення його окремих деталей.

Щоб привести частини композиції костюма до стану візуальної рівноваги, потрібно дотримуватись правила трьохкомпонентності: якщо використано певний елемент у художньо-конструктивній організації вбрання, йому потрібна «відповідь». Так, коли на одному плечі сукні є аппликація, то схожа деталь має бути

ще й на її рукаві або спідниці, тільки в іншому масштабі. Або якщо костюм укладено на основі асиметричності та контрасту чорного й червоного кольорів, доречним є застосування третьої барви, котра пасує власникові вбрання. Це може бути забарвлення, наприклад, прикрас чи взуття та сумки [9].

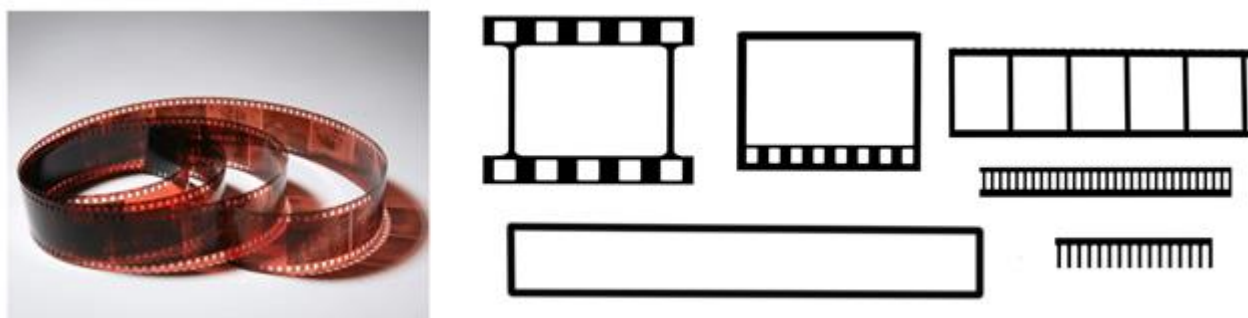
Для розробки майбутньої колекції одягу при опрацюванні кольорових вирішень моделей одягу проведено аналіз кольорів, наявних у джерелі творчості, та представлено на рис. 2.6.



Рисунок 1.13 – Кольорові палітри джерела творчості

Розроблені варіанти стилізації обраних композиційних елементів та запропоновані кольорові сполучення будуть використані у створенні колекції одягу за джерелом творчості – фотоплівка.

1.2.2 Вибір можливих композиційних принципів і засобів зв'язку

Використовуючи різноманітні, формоутворюючі та гармонізуючі, засоби та принципи композиції, дизайнер створює цілісний художньо-ідейний образ – костюм, у якому узгоджені між собою усі елементи. Геометричний вид форми, характер її розчленування лініями, художні властивості тканини та її забарвлення виступають у ньому формоутворюючими композиційними засобами. А пропорції, масштаб та масштабність, статичність чи динамічність форми, метроритмічні властивості, характер підпорядкованості усіх елементів костюма є чинником

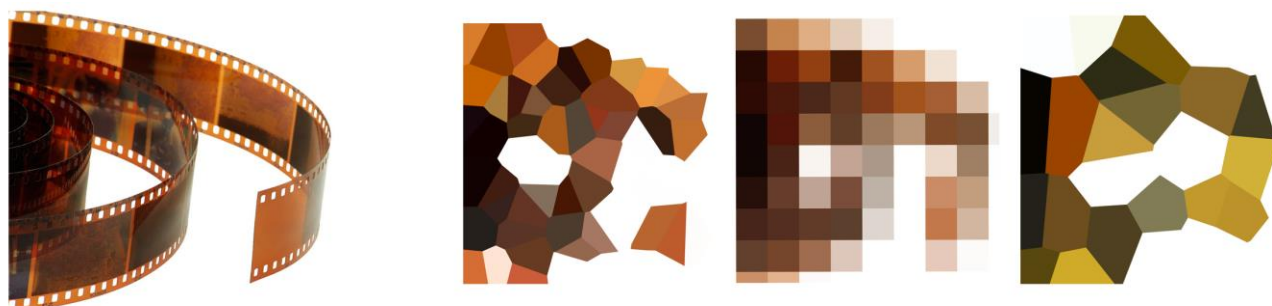
гармонізації його композиції [10].

Випадкові розмірні відносини в структурі форми призводять до порушення гармонії. Порушення закономірностей метричного повтору, а особливо ритму, іноді настільки сильно позначаються на формі, що візуально повністю деформують предмет. Не можна дати готових рекомендацій, як зробити ту чи іншу дизайн-форму художньою. Кожен окремий випадок вимагає свого конкретного підходу, що залежить від цілого ряду умов вирішення. Існують певні принципи і закономірності, які є загальними для дизайнерської творчості.

Для кожного композиційного елемента обрані притаманні йому принципи та засоби зв'язку.

Для форми це – принцип рівноваги, який забезпечується симетрією.

Рівновага в композиції – це такий стан всієї композиції, при якому елементи, які входять до її складу, збалансовані одне відносно одного. Рівновага в композиції залежить від розташування основних об'єктів композиції, від організації центра композиції, від способу побудови композиції, від пропорцій елементів, що входять до складу композиції, від фактурних, тональних і кольорових відношень окремих елементів між собою і в цілому в композиції. Рівновага повинна створити відчуття спокою і впевненості [].

Симетрія – однакове розміщення частин по відношенню до центру, вісі. Симетрія є одним з головних засобів досягнення єдності і художньої виразності композиції костюма. Вона широко застосовується для організації форм костюма і декоративності його дизайну.

Для лінії обрано принцип руху, який забезпечується такими композиційними засобами, як метричний ритм та тотожність.

Рух – це зміна стану. Якщо композиція характеризується як динамічна, то рух має бути кудись направлено, як і звичайне, реальний рух. Відчуття напрямку руху досягається розташуванням і формою елементів композиції.

Тотожність – це повторення в композиції елемента, який розвивається і повторюється в різних варіантах.

									Лист
Зм.	Лист	№ докум.	Підпис	Дата					

ДПДЗ. 12016117.01.15.ПЗ

Ритм виражається в кількісних вимірах в ряді елементів, що чергуються в поступовій, закономірній зміні одного або декількох властивостей форми в певному напрямку. Метричний ритм, метричний повтор, або метр – це найпростіша форма ритму, повторення однакових елементів композиції з рівними інтервалами.

Для деталей обрано такий принцип, як образність, який забезпечується за допомогою композиційного засобу нюанс.

Образність важлива для авторської колекції, адже одяг розробляється за джерелом творчості та його образом, тому саме образ фотоплівки має бути інтерпретовано та створено за допомогою художнього проектування у моделях.

Нюанс – це відношення однорідних елементів, схожих між собою. Схожість виражена сильніше, ніж різниця, і зв'язок утворюється на явно вираженій схожості. Нюанс є перехідним станом від контрасту до тотожності і представляє собою різноманіття незначних відмінностей. Як композиційний засіб, нюанс може проявлятися в кольорі, пропорціях, ритмі, пластиці тощо. Нюансні проробки елементів форми, легкий декор при чіткому контрастному вирішенні форми лише підкреслюють ідею композиції, примушуючи її звучати більш виразно і образно. Нюансування форми надає їй витонченості, згладжує деяку прямолінійність, жорсткість контрастів і, поза сумнівом, сприяє різноманітності.

Для оздоблення обрано принцип образність, який досягається за допомогою засобу нюанс.

Для силуету принцип рівноваги, який можна забезпечити симетрією.

Обрані принципи та засоби зв'язку можуть бути застосовані у майбутніх моделях-ідеях одягу, які розроблятимуться за стилізованими композиційними елементами.

1. 2.3 Трансформація форми джерела творчості у форми одягу

Трансформація – метод перетворення або зміни форми, який часто

					ДПДЗ. 12016117.01.15.ПЗ	Лист
Зм.	Лист	№ докум.	Підпис	Дата		

використовується в процесі проектування одягу. Сам процес трансформації визначається динамікою перетворення або невеликою зміною.

Трансформація джерела творчості в сучасні форми одягу починається із збору матеріалу і ґрунтового його вивчення [10].

Форма, як ціла частина ніколи повністю не зникає, вона видозмінюється з часом. В період виникнення і розвитку форми костюма, взуття, аксесуарів та інших виробів властиві внутрішнє коливання, пульсуюче розростання і стиснення, трансформація, перенесення акценту з однієї частини на іншу. В межах визначеного часу форма зникає і на її місці з'являється нова з новими якостями. На сьогоднішній час дизайн розвивається дуже динамічно. З кожним днем ми дізнаємося про появу нових винаходів, що володіють практично необмеженими здібностями.

Існує три принципи трансформації форми: стилізація, тобто художній прийом, що використовують при створенні певних витворів на основі старих, використання найхарактерніших ознак того чи іншого предмету, стилю в новому художньому контексті; принцип інтерпретації передбачає більш повну трансформацію, зберігаючи лише структурні зв'язки; принцип інспірації – це повна трансформація з руйнуванням структурних зв'язків і джерело при цьому упізнається по окремих деталях [10].

Проаналізувавши форму джерела творчості та вивчивши її, виконано трансформацію форми фотоплівки в форму костюму.

Проектуючи нову форму, треба пам'ятати про супідрядність пластики, силуету і всіх його деталей і елементів а також декоративних ліній. Єдність характеру речей досягається тоді, коли у композиції існує зв'язок між цілим і частинами і навпаки, коли силует вирішується в одному пластичному ключі, а деталі – в іншому. Це говорить про різнохарактерність деталей відносно цілого, про незграбність композиційного рішення. Форма, якій не вистачає пластичності, виглядає сухою і аскетичною.

Результати виконання трансформації у вигляді схеми представлено у Додатку А, на якій зображено п'ять рівнів перетворення форм у вигляді графічних рядів.

					ДПДЗ. 12016117.01.15.ПЗ	Лист
Зм.	Лист	№ докум.	Підпис	Дата		

На першому рівні схеми наведено два варіанти узагальненого зображення форми джерела творчості.

На другому рівні зображення з першого рівня перетворено у геометричні форми сучасних силуетів в одязі. Вони якнайкраще відповідають джерелу творчості – фотоплівка. Це чотирикутник, овал, трапеція тощо.

На третьому рівні наведено розроблені різні варіанти силуетних форм, відповідні обраним силуетам на другому рівні трансформації, а саме: прямокутна, прямокутна витягнута за вертикаллю, трапецієподібна, овальна та яйцеподібна.

На четвертому рівні схеми трансформації наведені варіанти зображень силуетних форм відображають різні конструктивні прийоми для отримання однієї і тієї ж форми за рахунок виточок, рельєфів, інших членувань.

На п'ятому рівні схеми наведені різновиди фасонних особливостей, до яких відносять різноманітні форми горловини, варіанти комірів, довжина виробу і рукавів, а також різні оздоблення тощо, з застосуванням стилізованих у п.2.1 композиційних елементів.

У результаті трансформації джерела творчості, отримано 60 різних варіантів-ідей одягу, які є основою для подальшого проектування колекції.

1.3 Вибір та обґрунтування вихідних даних до проектування колекції одягу

1.3.1 Вибір та характеристика типу колекції

Колекція (від латинського collection – зібрання) - це систематизоване зібрання будь-яких однорідних предметів, що представляють науковий, історичний або художній інтерес. Художня система «колекція» визначає сукупність нових пропозицій моделей одягу, костюмів, що побудована на узгодженні, зв'язку і розвитку певних пластичних ідей форми та розкриває емоційно-художню виразність через художні образи людини в костюмі [11].

Колекція в моделюванні одягу – це серія моделей одного чи різного

					Лист
Зм.	Лист	№ докум.	Підпис	Дата	ДПДЗ. 12016117.01.15.ПЗ

призначення, що об'єднані єдністю авторської концепції, стильового рішення, форм, образів, матеріалів, кольорової гармонії.

Головна ознака колекції – це цілісність, що відрізняє її від механічного зібрання різнорідних моделей. Крім того, ознакою грамотно розробленої колекції є динаміка, тобто розвиток ідеї, центральної в даній колекції.

Більшість колекцій об'єднується на основі стилістичної спільності, що позначена тематичним девізом. Девіз виявляє призначення колекції, засоби узгодження чи єдності форм, спільні принципи конструкції, обумовлює структуру матеріалів, що створюють форму, та їх кольорову гаму.

Вимоги, що ставляться до створення нової колекції, визначаються її значенням як художньої системи, і полягають в наступному:

- художня, образна розробка теми;
- новизна розробок форм моделей;
- відповідність форм моделей їх призначенню;
- стилістична ясність моделей в межах теми;
- наявність головного елемента, засобу і принципу композиції в колекції чи в блоках колекції;
- відповідність законам композиції;
- композиційний зв'язок моделей в колекції;
- наявність сценарію, сюжетного плану колекції;

Починаючи працювати над створенням колекції одягу дизайнер повинен чітко уявляти собі для кого і для чого вона призначена та яким потребам повинна відповідати. У відповідності до призначення усі колекції розділяються на декілька типів [12]:

- промислові;
- перспективні;
- рекламні (для показів населенню);
- творчі, авторські;
- інші тематичні, цільові та спеціальні.

					<i>ДПДЗ. 12016117.01.15.ПЗ</i>	Лист
Зм.	Лист	№ докум.	Підпис	Дата		

Колекція, що проектується у дипломному проєкті, є авторською.

Для авторської колекції суттєвими принципами є єдність концепції, єдність стилю і образу, оскільки окремі художні системи-ансамблі об'єднуються в творчу колекцію через спільну образну тему, а також шляхом вибору єдиного художньо-декоративного елемента чи засобу, знайденого або створеного автором [12].

Зазвичай творчі авторські колекції створюються для демонстрації їх на сезонах моди, міжнародних виставках і ярмарках, на презентаціях, для участі у творчих конкурсах. Їх часто називають подіумними, тому що багато з них не можуть бути реалізованими у побутовому одязі, вони покликані забезпечувати видовищність у подіумних показах.

До проектування авторських колекцій моделей одягу висуваються наступні вимоги, які повинен враховувати кожний дизайнер:

- розробка авторської концепції колекції, що представляє новизну ідеї;
- чітка побудова структури колекції;
- вміння виконувати композиційний аналіз джерела творчості та стилізувати елементи формоутворення для подальшого використання їх в проектуванні нових виробів;
- вміння працювати на перспективу, бачення майбутнього результату;
- володіння принципами об'єднання моделей одягу в авторські цілісні колекції;
- володіння принципами побудови кольорової гармонії при розробці нових колекцій одягу [12].

Проаналізувавши класифікації асортименту одягу, визначено, що проєктована колекція відноситься до подіумних у романтичному стилі, колекція є демісезонною, для жінок молодшої вікової групи. Тому колекція моделей складається з виробів верхнього легкого асортименту.

Серед виробів жіночого одягу, які будуть складати асортимент майбутніх моделей, можна виділити: сукні, жакети, кофти, пальто-кейп.

Такий асортимент може бути базовим для розробки майбутньої колекції одягу

					<i>ДПДЗ. 12016117.01.15.ПЗ</i>	Лист
Зм.	Лист	№ докум.	Підпис	Дата		

за обраним джерелом творчості.

1.3.2 Загальні вимоги до проектування виробів колекції

Вимоги до швейного виробу визначаються вимогами до якості матеріалів виробу, процесів моделювання, конструювання і його технологічної обробки. Від якості проектування одягу залежать об'ємна форма і композиція одягу, її художньо-естетичні властивості, економічність і технологічність виробів. Якість процесів технологічної обробки визначає об'ємну форму і товарний вид виробу.

Від якості матеріалів і їх гігієнічних властивостей залежать мікроклімат під одягом, самопочуття і працездатність людини. При створенні одягу матеріали визначають функціональне призначення одягу, їх підбирають відповідно до вигляду і віку споживача і напряму моди. При створенні необхідної об'ємної форми одягу і її стійкості в експлуатації звертають увагу на властивості матеріалів (жорсткість, здатність драпуватись, здатність утримувати форму) [13].

Споживчі вимоги складаються з соціальних, функціональних, експлуатаційних, естетичних, ергономічних, антропометричних, гігієнічних і психофізіологічних вимог.

Соціальні вимоги визначаються попитом покупців на доцільний асортимент одягу (у тому числі розмірно-ростовий), що відповідає основам громадського виховання і конкурентоспроможності на внутрішньому і зовнішньому ринку.

Функціональні вимоги – вимоги до відповідності одягу конкретному призначенню. Наприклад, композиційній побудові моделі, конструкції і матеріалам, віковим особливостям статури дорослих, їх вигляду і психологічному розвитку. Крім того, характер моделі, тканина, обробка, колірне рішення повинні відповідати смакам споживачів.

Ергономічні вимоги включають комплекс антропометричних, гігієнічних і психофізіологічних вимог. Створення оптимальних умов праці, що забезпечують високу продуктивність і збереження сил, здоров'я і працездатності людини, багато

					ДПДЗ. 12016117.01.15.ПЗ	Лист
Зм.	Лист	№ докум.	Підпис	Дата		

в чому залежить від якості функціонування системи "Людина – одяг – середовище". Ергономічні вимоги визначаються особливостями людини (антропометричними, фізіологічними та ін.) і характеристиками середовища. При оцінці одягу з урахуванням взаємодії елементів системи "Людина – одяг – середовище" найбільше значення мають антропометричні, гігієнічні і психофізіологічні вимоги.

Антропометричні вимоги полягають у відповідності одягу розміру, формі тіла, пропорціям, особливостям будови фігури різних вікових груп, характеру виконуваних рухів. Конструкція виробів повинна будуватися на основі розмірної типології і забезпечувати зручність і максимальну свободу рухів при обмеженні переміщення одягу відносно тіла. Велику увагу слід приділити крою рукавів як найбільш рухливих частин костюма.

Зручність одягу в експлуатації залежить від конструкції, характеру і місця розташування таких важливих її елементів, як застібка, кишені, та ін. Наприклад, застібку розташовують переважно спереду або збоку, кишені – в легкодоступному місці, довжина прорізу кишені повинна відповідати ширині кисті руки. Зручність користування особлива важливо для спеціального одягу, одягу для дітей, а в нарядних виробах цією властивістю можна поступитися на користь краси і елегантності.

Таким чином, задоволення антропометричних вимог до одягу реалізується при розробці її конструкції [13].

Гігієнічні вимоги визначають основне призначення одягу – забезпечувати захист людини від несприятливих кліматичних дій, забруднень, ушкоджень і забезпечувати оптимальний мікроклімат між одягом і тілом для підтримки необхідного теплового стану організму. Вимоги до мікроклімату простору під одягом (температура, вологість, газовий склад, токсичність, забрудненість та ін.) і параметрів одягу (конструкція виробу, структура пакету та ін.), що забезпечує гарне самопочуття і працездатність людини. Ці вимоги до одягу пов'язані з необхідністю збереження здоров'я і працездатності людини, підтримка його нормального функціонального стану в різних кліматичних і виробничих умовах:

					<i>ДПДЗ. 12016117.01.15.ПЗ</i>	Лист
Зм.	Лист	№ докум.	Підпис	Дата		

- захищати тіло людини від дії несприятливих зовнішніх чинників: охолодження і перегрівання, атмосферних опадів, сонячної радіації, вітру, механічних ушкоджень, шкідливих виробничих чинників.

- створювати умови для нормальної життєдіяльності людини: забезпечувати нормальний тепловий стан організму, шкірного дихання, кровообігу, своєчасно виводити продукти обміну речовин (пари, вуглекислота, соли та ін.), підтримувати шкіру і підшкірний простір в чистоті (виключати проникнення бруду, пилу, мікробів).

Значення цих функцій в одязі різного призначення неоднакове. Наприклад, для зимового одягу дуже важлива функція захисту тіла від охолодження, натільної білизни – поглинання продуктів шкірного обміну і виведення їх назовні, спеціального одягу – захисту людини від шкідливих виробничих чинників (кислоти, пил, радіоактивні випромінювання та ін.).

Гігієнічні вимоги до суконь, блуз, чоловічих сорочок полягають в тому, що ці вироби також повинні сприяти створенню умов теплового і повітропроникного комфорту. Конкретні гігієнічні вимоги залежать від призначення виробів. Наприклад, зимові вироби повинні сприяти зменшенню тепловіддачі, літня, - забезпечувати тепловіддачу за рахунок поглинання, виведення і випару вологи, що виділяється шкірою.

Психофізіологічні вимоги реалізуються у властивостях, що сприймаються людиною у відчуттях. Одяг не повинен викликати негативну реакцію і неприємні симптоми. Негативну дію на організм можуть чинити зайва вага виробу, його товщина, колючість тканини, груба обробка швів, що туго стягують талію, зап'ястки або щиколотки ділянки одягу. Одяг повинен відрізнятися комфортністю надягання і зняття, а також зручністю користування її окремими елементами. Відповідність одягу психологічним вимогам проявляється в естетичності виробів, хорошій посадці їх на фігурі, створенні комфортних умов, сприяючих підвищенню працездатності людини і поліпшенню його самопочуття.

Задоволення фізіологічних вимог досягається, коли одяг забезпечує

					<i>ДПДЗ. 12016117.01.15.ПЗ</i>	Лист
Зм.	Лист	№ докум.	Підпис	Дата		

сприятливі умови життєдіяльності людини з урахуванням його силових і швидкісних можливостей. Одяг, що задовольняє антропометричним і гігієнічним вимогам, одночасно задовольняє і фізіологічні потреби людини. Психофізіологічні вимоги виконуються, якщо одяг пристосований до особливостей функціонування органів чуття людини, його звичок.

Наприклад, розташування кишень – на увігнутих ділянках поблизу центру тяжіння, напрям застібки, що не заважає при виконанні рухів, – зліва направо в чоловічому одязі і справа наліво в жіночій.

Для задоволення фізіологічних вимог велике значення мають маса одягу, її жорсткість і тертя між шарами пакету одягу і шкірою людини.

Задоволення психофізіологічних вимог особливе актуально для одягу дитячого, спортивних і спеціальних виробів.

Естетичні вимоги, що пред'являються до костюма, визначаються досконалістю композиційного і колірною рішення моделі, гармонією, співмірністю частин і цілого, пластичною виразністю форми, її тектонікою, стилістичним зв'язком з предметним світом, новизною моделі і конструкції, товарним видом. Форма костюма - просторово-часова структура, що несе інформацію про культуру, стиль, моду, науково-технічний розвиток суспільства, індивідуальні якості людини.

Засобом об'єднання усіх елементів форми в єдине ціле, що виражає ідейно-художній і образний зміст костюма, служить композиція. Естетичний рівень сучасного костюма визначається взаємною узгодженістю перерахованих чинників.

Одяг формує зовнішній вигляд людини, тому в комплексі вимог, що пред'являються до неї, естетичні вимоги займають особливе місце.

Естетичні вимоги до одягу полягають у відповідності її сучасним духовним потребам людини і суспільства, вираженим в естетичних ідеалах, стильовому напрямі, що склався, і моді.

Естетична оцінка реальних виробів виявляється при зіставленні їх з ідеалом, тобто уявленням людини про прекрасний. Поняття "прекрасне" складається у свідомості людини під впливом ряду чинників : рівня життя суспільства, умов

					<i>ДПДЗ. 12016117.01.15.ПЗ</i>	Лист
Зм.	Лист	№ докум.	Підпис	Дата		

праці, рівня культури і виробництва, кліматичних, національних особливостей та ін. Крім того, на формування естетичного ідеалу впливають індивідуальні особливості людини – вік, спосіб життя, рід занять, місце проживання та ін [13].

Ці вимоги включають показники відповідності призначенню і умовам експлуатації, зручності користування, терміну служби, формостійкості, надійності в експлуатації одягу.

1.3.3 Вибір і характеристика пакета матеріалів

Одяг є багат шаровим комплексним виробом, експлуатаційні властивості якого визначаються зовнішнім виглядом і властивостями комплектуючих його матеріалів: основних, прокладкових, підкладкових, оздоблювальних, а також фурнітури. Асортимент матеріалів характеризується великою різноманітністю, постійно розширюється та оновлюється. Кожен матеріал має певні властивості і структури, які необхідно враховувати при конструюванні і виборі технологічних режимів обробки виробу.

При проектуванні і виробництві одягу необхідно враховувати властивості матеріалів, робити їх вибір відповідно з моделлю.

Вибір матеріалів буде правильним і обґрунтованим, якщо основна тканина буде відповідати призначенню виробу, а інші складові матеріали за своїми властивостями відповідати властивостям основного матеріалу.

Успішне вирішення цієї задачі передбачає чітке формулювання вимог, що пред'являються до матеріалів для даних виробів, встановлення основних характеристик властивостей, за показниками яких слід вибирати матеріали, визначення фактичних властивостей матеріалу та їх відповідність встановленим нормам.

Необхідні властивості, пропоновані до матеріалів, з яких буде виготовлятися виріб, визначаються виходячи з вимог до матеріалів [13].

					ДПДЗ. 12016117.01.15.ПЗ	Лист
Зм.	Лист	№ докум.	Підпис	Дата		

Вимоги до матеріалів поділяються на такі групи:

- функціональні;
- експлуатаційні (вимоги надійності);
- ергономічні;
- естетичні та конструктивні - повинні забезпечити відповідність одягу сучасному напрямку моди, цілісність композиційного рішення, товарний зовнішній вигляд и др.

Функціональні показники характеризують функції одягу, тобто її призначення. Відповідно до функціональних вимог матеріал повинен забезпечувати свободу рухів, комфорт, тепло, не викликати алергію і т.д., в залежності від призначення.

Вимоги надійності (експлуатаційні) характеризують здатність виробу зберігати свій зовнішній вигляд і міцність. Згідно з вимогою надійності матеріал повинен зберігати гарний зовнішній вигляд, володіти зносостійкістю, стійкістю до хімічності, прання і т. д. Шви, використовувані при з'єднанні деталей повинні бути стійкими до різних механічних впливів.

Ергономічні вимоги забезпечують зручність користування одягом. Ергономічні показники - гігроскопічність, паро- і повітропроникність, електризуємість, драпірування і т. д., тобто властивості, які повинні забезпечити комфорт.

Естетичні і конструктивні повинні забезпечити відповідність одягу сучасному напрямку моди, цілісність композиційного рішення, товарний зовнішній вигляд та ін. Ці вимоги впливають на вибір конструкції майбутньої моделі і методи обробки виробу.

Від усадки матеріалів залежить величина припуску. Ця властивість тканин необхідно враховувати при підборі основних, підкладкових і прокладок матеріалів. Для них слід підбирати єдині нормативи по усадці.

Товщина матеріалів впливає на кількість полотен в настилі при розкрої, підбір голок і швейних ниток. На величину припусків впливає сипучість тканин.

					ДПДЗ. 12016117.01.15.ПЗ	Лист
Зм.	Лист	№ докум.	Підпис	Дата		

Сипучість впливає також на величину шва. Це повинно враховуватися на етапах конструювання одягу.

До конструкторсько-технологічних вимог відносяться також драпірування, жорсткість, здатність до формоутворення. Наприклад, при виборі конструкції моделі, слід враховувати погане драпірування жорстких тканин [13].

Для виготовлення майбутньої колекції одягу можна використати такі матеріали, як: габардин (костюмна тканина), драп (пальтова тканина на тканій основі), та поліестерові нитки.

Габардин – це щільна рельєфна тканина з високою стійкістю до зношування.

Сировину для виготовлення габардину просочують спеціальними засобами, які відштовхують воду [14].

Захисні властивості підсилює спосіб переплетення ниток, волокон. Використовуваний тип переплетення часто відносять до саржевого.

Плетіння зазвичай є не просто саржевим, а комбінованим, рельєфного діагонального типу. Характерною особливістю тканини вважається рубчик, який зорієнтований зліва направо під різними кутами (від 30° до 70°). Кут, під яким нахилений рубчик, залежить від товщини, щільності основи і величини зсуву в рапорті. Найчастіше зустрічаються тканини з кутом нахилу рубчика, рівним 60°-70°. Чим більше рапорт тканини, тим більше і рубчик на її лицьовій стороні. Виворітна сторона тканини гладка. Щільність матеріалу зазвичай становить 290-440 г/м².

Тканина володіє сукупністю якостей, що роблять її незамінною для пошиття одягу:

щільне особливе плетіння забезпечує неперевершену довговічність. Виріб вже може вийти з моди, а тканина залишиться практично в первозданному стані.

матеріал не розтягується, не деформується після прання, здатний добре зберігати форму.

тканина красиво драпірується.

тканина не мнеться, стійка до механічної дії. На габардині не утворюється зачіпок

					ДПДЗ. 12016117.01.15.ПЗ	Лист
Зм.	Лист	№ докум.	Підпис	Дата		

від шорстких поверхонь. У матеріалу велика стійкість до розриву. матеріал з натуральних і змішаних тканин добре пропускає повітря. скрученість, обробка, спосіб плетіння ниток забезпечують непроникність по відношенню до вологи. за виробами просто доглядати. Багато забруднення видаляються звичайною щіткою.

З недоліками тканини в першу чергу стикаються кравчині, майстри швейних виробництв:

матеріал легко сиплеться на розрізах.

Драп – це вовняна, м'яка і об'ємна тканина, яка призначена для пошиття верхнього одягу і костюмів.

Для виготовлення драпу використовують вовняні, лляні, бавовняні або синтетичні нитки. На ткацькому верстаті встановлюється програма, яка дозволяє плести півтора або два шари, а також утворювати різний малюнок тканини. Запам'ятайте, драп не є тканиною ручної роботи. Всі процеси виконують верстати. Верхній шар драпу завжди виготовляється з високоякісного натурального матеріалу, а всі інші верстви йдуть більш низької якості або такої ж якості як верхній шар.

Напіввовняний драп у своєму складі містить від 30 до 85 відсотків вовни. Лицьова сторона тканини при цьому виготовляється з чистої вовни, а для вивороту можуть бути використані віскозні, нітронові або ж капронові волокна.

Лінійна щільність становить 100 текс, і складається з апаратної пряжі двостороннього переплетення. Щільність по основі 98%, по качку 151%, 760 г/м2 поверхневий натяг має драп.

Тканина, яка використовується для пошиття верхнього одягу, повинна добре захищати людину від неприємних погодних умов (дощу, вітру, снігу і т. Д.). Саме драп дозволяє людині відчувати себе комфортно. Драп – це той матеріал, який має всі властивості якісного і надійного полотна. Він щільний, зносостійкий і вітронепроникний. Крім того, матеріал витримує вологу у вигляді снігу або дощу,

					ДПДЗ. 12016117.01.15.ПЗ	Лист
Зм.	Лист	№ докум.	Підпис	Дата		

не вигорає на сонці, тримає форму і не мнеться.

Верхній одяг, пошитий з драпу, володіє наступними перевагами:
драп – теплий матеріал, тому одяг з нього зігріває навіть при температурі -100С.
м'який матеріалу, тому він приємний на дотик і комфортний в носінні.
щільний і товстий, завдяки чому одяг добре тримає форму.
драп – тканина, яка не линяє.

Драпову тканину важко розгладити, це єдиний її недолік. Але і з ним можна впоратися, якщо використовувати спеціальну функцію відпарювання в прасці [14].

Для виготовлення виробів варто застосовувати швейні нитки, які виготовлені із поліестеру з умовним номером 40/2, лінійна щільність 200 текс, розривне видовження 12,5%. Вони є пружними та еластичними.

Обрані матеріали підходять для майбутньої колекції, якнайкраще підтримують її образну і стилістичну трактовку форми. Також вони мають хороші показники щодо вимог до матеріалів.

1.3.4 Складання пакета вихідних даних до проектування колекції одягу

Творчий акт створення колекції завжди починається з визначення теми, що обумовлює образність майбутніх виробів. Цей етап проектування надзвичайно важливий, тому що правильний вибір теми багато в чому забезпечує актуальність і успіх завершеної роботи. Наступна ступінь – накопичення інформаційного матеріалу по даній темі. Для цього дизайнер збирає необхідні відомості, вивчає їх, аналізує за допомогою виконання замальовок і копій різних першоджерел [15].

На основі вивчення накопиченої інформації виникає образне рішення колекції, що втілюється в ескізах, яким відповідають своя графічна манера, ступінь умовності і міра відображення форми, матеріалу, конструкції майбутнього одягу.

Сучасна мода, багата різноманітністю форм. Вона дає широку можливість для вибору, а також сучасна мода надає нам широкий асортимент швейних виробів і

					ДПДЗ. 12016117.01.15.ПЗ	Лист
Зм.	Лист	№ докум.	Підпис	Дата		

покращення їх якості, здійснюється завдяки використанню нових сучасних матеріалів, покращення зовнішнього оформлення одягу у відповідності до тенденцій моди, вдосконалення конструкцій виробів, технологій їх виготовлення і впровадження комплексної системи керування якістю продукції. Пошуки нової форми можуть йти різними шляхами, але завжди необхідно виходити насамперед з основної ідеї, що спонукала дизайнера до творчості [15].

В даному дипломному проекті розробляються ідеї для авторської колекції жіночого одягу під девізом «Лови момент» та за джерелом творчості – фотоплівка. Призначення колекції – сценічне. Сезон – весна-літо. Колекція розрахована на жінок молодшої вікової групи (18-29 років), з розмірними ознаками 88-70-94, та орієнтована на зріст 164-168. Ці дані є вихідними для проектування майбутнього одягу у вигляді ескізів-ідей.

Назва – колекція одягу.

Призначення – повсякденна колекція та для показів.

Асортимент – сукні, жакети, пальто-кейп.

Сезон – демісезонна.

Група споживачів – жінки молодшої вікової групи (18-29 років).

Зріст – 164-176.

Розмір – 88.

Рекомендовані розміри для виробництва – 88-96.

Особливі вимоги – урахування джерела творчості та концепції.

					<i>ДПДЗ. 12016117.01.15.ПЗ</i>	Лист
Зм.	Лист	№ докум.	Підпис	Дата		

2 ТВОРЧА РОЗРОБКА МОДЕЛЕЙ-ІДЕЙ КОМПЛЕКТІВ ОДЯГУ

2.1 Розробка ескізів моделей-ідей та їх загальна характеристика

Застосовуючи обрані композиційні елементи, принципи та засоби зв'язку, розроблено 20 ескізів, представлених у додатку А, варіантів образного вирішення моделей-ідей одягу, з відображенням в них джерела творчості, стилізації його елементів та трансформації у форми одягу.

На рисунку А.1 (а) додатку А представлено модель-ідею жіночого ансамблю одягу, розробленого із застосуванням головного композиційного елементу – форма, яка являє собою стилізацію форми джерела. Ансамбль складається з пелерини, схожої на згорнуту у декілька шарів фотоплівку, сукні та колготок. Аксесуари представлені у вигляді прикраси на шию, яка закриває частину обличчя, та взуття.

На рисунку А.1 (б) додатку А представлено модель-ідею жіночого ансамблю одягу, розробленого на основі головного композиційного елементу – лінія, яка виражена у вертикальних складках, однакових за товщиною. Кольори тканин підібрані відповідно до шарів, з яких складається фотоплівка. Ансамбль складається з сукні з поясом та колготок, аксесуари – взуття та сережки.

На рисунку А.2 (а) додатку А представлено модель-ідею жіночого ансамблю одягу, розробленого на основі головного композиційного елементу – оздоблення, представленого у вигляді ряду вишивки “Рішельє”, яка має вид, як у країв фотоплівки, на кокетці та поясі. Ансамбль складається з сукні та аксесуарів: взуття та пов'язки на очі у вигляді стрічки фотоплівки.

На рисунку А.2 (б) додатку А представлено модель-ідею жіночого ансамблю одягу, розробленого на основі головного композиційного елементу – лінія, яка виражена у метричних складках на сукні. Ансамбль складається із жакету та сукні довжиною по щиколотку. Аксесуари представлені у вигляді сумки, обробленої, як кадр фотоплівки, та взуття.

На рисунку А.3 (а) додатку А представлено модель-ідею жіночого ансамблю одягу, розробленого на основі головного композиційного елементу – форма, яка

					<i>ДПДЗ. 12016117.01.15.ПЗ</i>	Лист
Зм.	Лист	№ докум.	Підпис	Дата		

виражається у закрученій навколо верхньої частини тіла тканині, схожій на закручену фотоплівку. Ансамбль складається із сукні, колготок та аксесуарів у вигляді головного убору та взуття.

На рисунку А.3 (б) додатку А представлено модель-ідею жіночого ансамблю одягу, розробленого на основі головного композиційного елементу – силует, експеримент з яким полягає у зміні розмірів “секцій”, на які поділений одяг. Ансамбль складається з подовженої блузи, спідниці довжиною вище щиколотки та жакету з карманами, а також у комплекті іде взуття.

На рисунку А.4 (а) додатку А представлено модель-ідею жіночого ансамблю одягу, розробленого на основі головного композиційного елементу – деталі, який показаний у складках та кріпленні для них у вигляді розкадрованої фотоплівки. Ансамбль складається із короткої блузи, накидки зі складками, спідниці, та у доповнення колготок та взуття.

На рисунку А.4 (б) додатку А представлено модель-ідею жіночого ансамблю одягу, розробленого на основі головного композиційного елементу – оздоблення, яке представлено у вигляді прикріплених до жакету фотоплівок-стрічок. Ансамбль складається з комбінезону та жакету з оздобленням на обох сторонах пілочки. Аксесуари – взуття та прикраса на шию, яка складена з декількох стрічок фотоплівки.

На рисунку А.5 (а) додатку А представлено модель-ідею жіночого ансамблю одягу, розробленого на основі головного композиційного елементу – форма, яка нагадує стилізовану форму джерела творчості. Ансамбль складається з сукні із рукавами, а аксесуари – головний убір, сережки із фотоплівки, взуття та сумочка у вигляді фотоапарату.

На рисунку А.5 (б) додатку А представлено модель-ідею жіночого ансамблю одягу, розробленого на основі головного композиційного елементу – деталі, які проявляються у конструкції. Ансамбль складається з сукні, колготок та аксесуарів у вигляді сумочки і головного убору – капелюха.

На рисунку А.6 (а) додатку А представлено модель-ідею жіночого ансамблю

					ДПДЗ. 12016117.01.15.ПЗ	Лист
Зм.	Лист	№ докум.	Підпис	Дата		

одягу, розробленого на основі головного композиційного елементу – лінії, яка представлена у вигляді вишитих ліній на одязі. Ансамбль складається із комбінезону з широкими довгими штанинами та кофти. Аксесуари – очки, головний убір із використанням елементів фотоплівки та сумка.

На рисунку А.6 (б) додатку А представлено модель-ідею жіночого ансамблю одягу, розробленого на основі головного композиційного елементу – деталі, які мають вигляд кишень, які у свою чергу оформлені у вигляді секції фотоплівки. Ансамбль складається із сукні та аксесуарів: сережок та взуття.

На рисунку А.7 (а) додатку А представлено модель-ідею жіночого ансамблю одягу, розробленого на основі головного композиційного елементу – силует, який відповідає силуету джерела творчості. Ансамбль складається із широких штанів, блузи та жакету, аксесуари – головний убір та взуття.

На рисунку А.7 (б) додатку А представлено модель-ідею жіночого ансамблю одягу, розробленого на основі головного композиційного елементу – деталі, які мають вигляд стрічок, причеплених до кофти у декількох місцях. Ансамбль складається з подовженої кофти та спідниці міді, у доповнення йде взуття.

На рисунку А.8 (а) додатку А представлено модель-ідею жіночого ансамблю одягу, розробленого на основі головного композиційного елементу – лінія. Видовжена сукня поділена на секції горизонтальними лініями, та обмежена по краях вертикальними, подібно стрічці фотоплівки. Ансамбль складається із сукні та накидки з рукавами та шлейфом. У доповнення йде взуття.

На рисунку А.8 (б) додатку А представлено модель-ідею жіночого ансамблю одягу, розробленого на основі головного композиційного елементу – оздоблення. Воно показане у вигляді оздоблення розрізаними на тонкі смужки стрічками фотоплівки, та пришитими до сукні. Ансамбль складається із сукні та аксесуарів – головного убору та об'ємне взуття по коліно.

На рисунку А.9 (а) додатку А представлено модель-ідею жіночого ансамблю одягу, розробленого на основі головного композиційного елементу – форма, яка нагадує спрощену форму джерела творчості, яка має прояв у прямому силуеті.

					ДПДЗ. 12016117.01.15.ПЗ	Лист
Зм.	Лист	№ докум.	Підпис	Дата		

Ансамбль складається з кофти, штанів та подовженого жакету, на манжетах якого розташована фотоплівка. Аксесуари мають вигляд сережок, зроблених із елементів фотоплівки, та взуття.

На рисунку А.9 (б) додатку А представлено модель-ідею жіночого ансамблю одягу, розробленого на основі головного композиційного елементу – оздоблення. Воно представлено у вигляді вишивки “Рішельє” по пілочці, та обробки країв. Ансамбль складається з кофти з широкими рукавами та штанів. Аксесуари – пояс та взуття.

На рисунку А.10 (а) додатку А представлено модель-ідею жіночого ансамблю одягу, розробленого на основі головного композиційного елементу – силует. Ансамбль складається із блузи з подовженою пілочкою та спідниці, та доповнення – взуття.

На рисунку А.10 (б) додатку А представлено модель-ідею жіночого ансамблю одягу, розробленого на основі головного композиційного елементу – силует, який представляє собою стилізований силует джерела творчості. Ансамбль складається з блузи з подовженою частиною пілочки та штанів.

2.2 Порівняльний аналіз варіантів-ідей, вибір головної та розробка варіантів-пропозицій

На базі проведеного композиційного аналізу варіантів-ідей обрано кращий варіант, який за своїми композиційно-конструктивними ознаками найбільш повно відповідає призначенню, образному та стильовому рішенню – і це модель-ідея, зображена на рисунку А.7 (а) додатку А.

Ця ідея якомога краще відповідає вимогам проектування, найяскравіше виражає концепцію та джерело творчості. Вона відповідає стилізації композиційних елементів, обраним засобам та принципам зв'язку, таблиці трансформації форм джерела у форми жіночого одягу. А також обраному асортименту, типу колекції, пакету вихідних даних до проектування в загальному.

					ДПДЗ. 12016117.01.15.ПЗ	Лист
Зм.	Лист	№ докум.	Підпис	Дата		

Тому саме ця модель обрана, як головна ідея.

На базі обраного варіанта-ідеї було розроблено ряд варіантів-пропозицій. Пропозиції відрізняються між собою кольоровою гамою, внутрішнім розміщенням деталей (частин), оздобленням, аксесуарами-доповненнями до одягу, при цьому зберігаючи основну ідею вирішення художнього проекту. Варіанти-пропозиції зображені у додатку А.

Кінцевий варіант-пропозиція оформлений на аркуші формату А2 та представлений як додаток до диплому (рис. А.12).

2.3 Розробка ескізів доповнень до одягу

Аксесуар – дрібна деталь, доповнення до предмету. Аксесуари одягу – всі предмети, що доповнюють одяг, але ним не є. До аксесуарів одягу, зокрема, відносяться хустки, сумки, рукавички, віяла, парасолі, біжутерія, сережки й та ін.

Відповідно до художнього вирішення колекції одягу розроблено аксесуари, такі, як головні убори, сережки та напівпрозорі колготки. Ескізи аксесуарів представлено у Додатку А (рис. А.13). Сережки та елементи головних уборів містять у собі справжню фотоплівку.

2.4 Композиційний аналіз гармонійності розробленого художнього проекту

Основними законами композиції є:

1) Єдність форми і змісту, коли форма, матеріал та оздоблення повинні відповідати призначенню виробу.

2) Наявність композиційного центру. Має бути головна модель, що певними засобами виділена та посилена в загальній композиції колекції.

3) Співрозмірність частин між собою та цілим (мають бути узгоджені розміри складових деталей одягу до розмірів фігури; розміри дрібних декоративних деталей

					ДПДЗ. 12016117.01.15.ПЗ	Лист
Зм.	Лист	№ докум.	Підпис	Дата		

авторському. Авторський тип дозволяє менше звертати увагу на ергономічність та функціональність одягу. Крім того, запропоновані матеріали забезпечують створення розроблених форм одягу, а оздоблення також відповідає призначенню та формі одягу.

Дотриманість закону співрозмірності частин між собою та колекцією в цілому можна прослідити через дотриманість розмірів оздоблювальних елементів до виробу в цілому; моделі узгоджуються між собою та композиційний центром.

Цілісність композиції виникає у даній колекції за рахунок присутності усіх законів, а також за наявності єдиного головного композиційного елементу – оздоблення, єдиного головного композиційного принципу – образність, а також об'єднувального засобу – нюансу, за допомогою яких розроблені усі моделі колекції. Крім того, композиційну гармонійність посилюють використані єдині принципи побудови кольорової гармонії, має єдність призначення, асортименту, групи споживачів, матеріалів.

Отже, викладений аналіз структури композиційної побудови та художнього рішення розробленої в даній дипломній роботі авторської колекції жіночого одягу під девізом «Лови момент», доводить її композиційну гармонійність.

					ДПДЗ. 12016117.01.15.ПЗ	Лист
Зм.	Лист	№ докум.	Підпис	Дата		

Продовження таблиці 3.1

1	2	3	4	5
10	Висота грудей	35	Вг	35,5
11	Висота пройми ззаду	39	Впр.з	17,9
12	Довжина спини до талії	40	Дт.с	40,3
13	Висота плеча коса	41	Вп.к	43,6
14	Відстань від талії до шиї ззаду	43	Дтс1	43,3
15	Відстань від шиї до талії спереду	61	Дтп1	44
16	Ширина грудей	45	Шг	17,3
17	Довжина руки до зап'ястка	68	Др.зап	55,6
18	Центр між сосковими точками	46	Цг	10,2
19	Ширина спини	47	Шс	18,3
20	Відстань від шийної точки до основи шиї	76	Дшо.ш	8,9
21	Висота грудей перша	*	Вг1	26,6
22	Довжина виробу від лінії талії до низу	*	Двир.т	55

Кожне вимірювання виробу по конструктивних ділянках відрізняється від розмірної ознаки, відповідної цій ділянці, на величину, звану прибавкою (або сумарною прибавкою).

Сумарна прибавка і є другою частиною початкових даних для побудови конструкції виробу. У загальному випадку сумарна прибавка складається з мінімально необхідної (технічної) і декоративно-конструктивної прибавок [17].

Характеристика прибавок для побудови конструкції відповідно о силуету наведено у табличній формі (табл. 3.2).

силуетам, покроям, статево-віковим і розмірно-повнотних групах, видах матеріалів. Силует та крій визначають загальні характеристики об'ємно-просторової форми і конструктивної побудови одягу [17].

Розрахунок конструктивних ділянок для побудови базової конструкції жіночої сукні прямого силуету з вшивним рукавом на жіночу фігуру 170-96-104 наведено у табличній формі (табл. 3.3).

Таблиця 3.3 – Розрахунок конструктивних ділянок для побудови креслення конструкції жіночої сукні

№ з/п	Умовне позначення відрізка	Розрахункова формула та розрахунок	Величина, см
1	2	3	4
Базисна сітка			
1	$A_0\Gamma$	$A_0\Gamma = B_{\text{прз}} + П_{\text{г.пр}} + 0,5П_{\text{дтс}} = 17,9 + 2,0$	19,9
2	$A_0У$	$A_0У = 0,3Д_{\text{тс}}$	12,09
3	$A_0Т$	$A_0Т = Д_{\text{тс}} + П_{\text{дтс}} = 40,3 + 0$	40,3
4	ТБ	$ТБ = Д_{\text{тс1}} / 2 - 2,0 = 43,3 / 2 - 2,0$	19,65
5	ТН	$ТН = 50$	50,0
6	ТТ ₁	$ТТ_1 = 1,0 \text{ см}$	1,0
7	Т ₁ Т ₁₁	$Т_1Т_{11} = 1,0...1,5$	1,0
8	A_0a_1	$A_0a_1 = C_{\text{гш}} + П_{\text{г}} + \Gamma_{\text{г}} = 48 + 5,0 + 0,6$	53,6
9	A_0a	$A_0a = Ш_{\text{с}} + П_{\text{шс}} = 18,3 + 1,0$	19,3
10	a_1a_2	$a_1a_2 = Ш_{\text{г}} + П_{\text{шг}} + (C_{\text{гш}} - C_{\text{г1}}) = 17,3 = (50,4 - 45,9)$	21,8
11	aa_2	$aa_2 = A_0a_1 - (A_0a + a_1a_2) = 53,6 - 19,3 - 21,8$	12,5
12	$\Gamma_1\Gamma_2$	$\Gamma_1\Gamma_2 = \Gamma_1\Gamma_4 / 2$	6,25

Продовження таблиці 3.3

1	2	3	4
Спинка			
13	A_0A_{02}	$A_0A_{02} = 1/3C_{ш} + П_{шгс} + (0,5...1,0)$	7,17
14	$A_{02}A_2$	$A_{02}A_2 = D_{гс1} - D_{гс} = 43,3 - 40,3$	3,0
15	T_1H_1	$T_1H_1 = D_{вир.г}$	50,0
16	$A_2П_1$	$A_2П_1 = Ш_{п} = \text{розхил виточки} + 0,5$	16,3
17	$T_1П_1$	$T_1П_1 = B_{пк} + П_{впк} + 1,0 = 43,6 + 1,0$	44,6
18	$\Gamma_1П_3$	$\Gamma_1П_3 = 1/3\Gamma_1П_2 + 2,0 = 18,4/3 + 2,0$	8,13
19	A_2B	$A_2B = 4,0...4,5$	4,0
20	BB_1	Довжина виточки $BB_1 = 6,0...7,0$	7,0
21	BB_2	Розхил виточки: дуга радіусом $BB_2 = 1,0...3,0$	2,5
22	B_1B_2	Точка B_2 на перетині дуг B_1B_2 та BB_2	7,0
23	Γ_1l	$\Gamma_1l = 0,2\Gamma_1\Gamma_4 + 0,5 = 12,5*0,2 + 0,5$	
Пілочка			
24	$\Gamma_3\Gamma_6$	$\Gamma_3\Gamma_6 = Ц_{г} = 0,5 = 10,2 + 0,5$	10,7
25	$T_{60}T_6$	$T_{60}T_6 = 0$	0
1	2	3	4
26	T_3A_3	$T_3A_3 = D_{тп1} = П_{дтп} = 44, 0$	44,0
27	A_3A_{31}	$A_3A_{31} = 0,5$	0,5
28	$A_{31}A_4$	$A_{31}A_4 = 1/3C_{ш} + П_{ш.гс} = 1/2*185 + 0,5$	6,67
29	$A_{31}A_5$	$A_{31}A_5 = A_{31}A_4 + 1,0 = 6,67 + 1,0$	7,67
30	$A_4\Gamma_7$	$A_4\Gamma_7 = B_{г1} = 26,6$	26,6
31	A_4A_9	$A_4A_9 = 2 (C_{гп} - C_{г1}) + 2,0 = 2(50,4 - 45,9) + 2$	11,0
32	$\Gamma_4П_4$	$\Gamma_4П_4 = \Gamma_1П_2 - 0,5 = 18,4 - 0,5$	17,9
33	$\Gamma_4П_6$	$\Gamma_4П_6 = 1/3\Gamma_4П_4 = 17,9/3$	5,97

Продовження таблиці 3.3

1	2	3	4
34	П ₆ П ₆₁	П ₆ П ₆₁ = 0,6	0,6
35	А ₉ П ₅	А ₉ П ₅ = Ш _п	13,3
36	П ₆₁ П ₅	П ₆₁ П ₅ = П ₆₁ П ₄	11,56
37	П ₅ З	П ₅ З = 1/2П ₅ П ₆	5,78
38	3-4	3-4 = 0,3...0,8	0,5
39	Г ₄₂	Г ₄₂ = Г ₁₁ - 0,5 = 3,0 - 0,5	2,5
40	А ₉ А' ₉	А ₉ А' ₉ = 5,0...6,0	5,0
Базисна сітка рукава			
41	О ₁ О ₂	О ₁ О ₂ = ОО ₁ - (1,0...2,5) = 16,7 - 2,0	14,7
42	П _{пос}	П _{пос} = Д _{пр} Н = 43,55*08	3,5
43	Ш _{рук}	Ш _{рук} = (1,25(Д _{пр} + П _{пос}) - 1,6 В _{ок} - 1,8)/2 = (1,25 (43,55 + 3,5) - 1,6*14,7 - 1,8)/2	16,75
44	О ₁ Р _п	О ₁ Р _п = Ш _{рук} /2 = 16,75/2	8,4
45	О ₃ М	О ₃ М = (Д _{р.зап} + М ₂) - 1,0	54,6
46	О ₃ Л	О ₃ Л = 1/2(Д _{р.зап} + М ₂) + 3,0	30,8
47	ЛЛ ₁	ЛЛ ₁ = 1,0	1,0
48	ММ ₁	ММ ₁ = (О _{зап} + П _{о.зап})/2 = (16,5 + 5)/2	10,75
49	М ₁ М ₂	М ₁ М ₂ = 1,5...2,0	1,5
50	Л ₂ Л ₃	Л ₂ Л ₃ = 1,5	1,5
Комір			
51	АА ₁	АА ₁ = 0,5...4,0	0,5
52	А ₁ В	А ₁ В = 1 _{горл} - 0,5*АА ₁	
53	ВВ'	ВВ' = ВА = 8,0...10,0	9,0
54	А ₁ А ₂	А ₁ А ₂ = ВВ ₁ = 3,0...7,0	6,0

Розроблена базова конструкція виробу представлена у додатку Б (рис. Б.2 – Б.3) та на аркуші 1 графічної частини.

До креслеників базових конструкцій прийомами технічного моделювання I-IV видів внесено модельні особливості виробу згідно з технічним ескізом та його аналізом. Характеристика моделювання виробу наведена у таблиці 3.4.

Таблиця 3.4 – Характеристика технічного моделювання виробу

Назва виробу, його деталей	Вид технічного моделювання та прийом виконання	Найменування конструктивного відрізка ділянки	Величина, см	Примітка
Сукня, пілочка	Вид I, прийом перенесення виточок	Пройма, лінія плеча	-	Способом шаблонів перевести виточку у пройму, закривши її на плечі
Сукня, рукав	Вид I, графічний спосіб	Лінія низу рукава	4,0	Збільшення довжини рукава, відкласти від лінії нижнього зрізу вниз 4 см
Сукня, пілочка і спинка	Вид I, графічний спосіб	Лінія горловини пілочки і спинки	3,0	Поглиблення і розширення лінії горловини на 3 см

Моделювання БК представлені в додатку А, на рис. А.4.

Для виготовлення сукні для жінок молодшої вікової групи, розроблено лекала.

Вихідними даними для побудови креслень лекал деталей одягу є технічне креслення модельної конструкції виробу, властивості матеріалів та методи технологічної обробки деталей та вузлів, обладнання для обробки [18].

Для побудови лекал-оригіналів деталі технічного креслення копіюють окремо на папір. Воно, окрім контурів, має нести наступну інформацію: конструктивні лінії (грудей, талії, стегон, напівзаносу, виточок, складок тощо), монтажні знаки, величини деформації на зрізах, лінії контрольних вимірів, та контрольні виміри, монтажні знаки, напрямки нитки основи. У розрахунку

					ДПДЗ. 12016117.01.15.ПЗ	Лист
Зм.	Лист	№ докум.	Підпис	Дата		

величини припуску входять наступні складові: - припуск на товщину матеріалу Пт.м; - припуск на кант Пк; - припуск на ширину шва ПТш - припуск на підгин низу деталі ПТп - припуск на підгонку ПТпід На першому етапі обирається величина припуску в готовому виробі. До обраної величини додаються інші припуски в залежності від виду оброблення деталей, сипкості матеріалу, конфігурації зрізу.

З метою найбільш економного і правильного витрачання тканини на ній слід перед розкроюванням розкласти всі деталі викройки. Цей процес називається розкладка лекал на тканині. Розкладка лекал на тканині залежить від ширини тканини й форми самих лекал. Тканину складаємо лицьовим боком всередину, а для асиметричних виробів - розкладаємо у розгорнутому вигляді. Слизькі шовкові тканини перед розкроєм сколюємо булавками, щоб не зсувалися окремі деталі. Спочатку на тканині укладаємо великі деталі (спинку, пілочку, рукава, спідницю), а між ними - дрібні (комір, клапани, кишеню, пояс і т. п.) враховуючи при цьому напрям повздовжньої нитки й ворсу, відтінок і рисунок тканини, а також припуски на шви й запаси [18].

Перед розкладанням необхідно перевірити розміщення рисунка на тканині, напрям ворсу, а також чи немає дефектів на тканині. На однотонних тканинах з невизначеним малюнком лекала можна розкладати в різному напрямі аби тільки повздовжня нитка тканини проходила посередині основних деталей.

Для побудови основних лекал деталей необхідно обрахувати величину технологічного припуску ПТ на обробку зрізів. При визначенні цих припусків необхідно зважати на властивості обраних тканин і матеріалів.

Послідовність оформлення лекал:

1. Лекала вирізають по контурах. На криволінійних ділянках залишають надлишок паперу для уточнення зрізу, тобто для перевірки спряженості.

					ДПДЗ. 12016117.01.15.ПЗ	Лист
Зм.	Лист	№ докум.	Підпис	Дата		

2. Перевіряють спаяність зрізів.

3. Оформлюють надсічки.

4. Оформлюють лекало, тобто наносять на нього всі необхідні маркувальні дані. Спаяність перевіряють: по зрізах які є продовженням друг друга (горловина пілочки і спинки, зрізи пройми пілочки і спинки, низ пілочки і спинки); такі лінії повинні плавно переходити одна в одну; по бічних зрізах на пілочці і спинці; по плечових зрізах на пілочці і спинці [18].

У таблиці 3.5 наведена характеристика складових величин технологічних припусків для побудови основних лекал деталей виробу комплекту.

Таблиця 3.5 – Характеристика технологічних припусків для побудови основних лекал деталей комплекту

Назва зрізу деталі	Структурна схема шва обробки зрізу	Складова технологічного припуску ПТ					Загальна величина ПТ, см
		ПТш			ПТп	ПТпідр	
		Птм	Пк	Пш			
1	2	3	4	5	6	7	8
Бічний зріз пілочки і спинки		0,2	-	1,0	-	-	1,2
Зріз горловини пілочки і спинки		0,2	0,1	0,5	-	0,2	1,0
Зріз пройми пілочки і спинки		0,2	-	0,8	-	-	1,0
Зріз низу пілочки і спинки		0,2	0,1	0,7	3,0	-	4,0

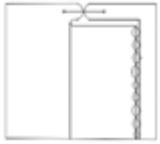
Зріз окату рукава		0,2	-	0,8	-	-	1,0

Продовження таблиці 3.5

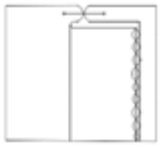
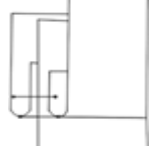
1	2	3	4	5	6	7	8
Нижній зріз рукава		0,2	-	1,0	-	-	1,2
Комір		0,2	0,1	0,5	-	0,2	1,0

У таблиці 3.6 охарактеризовано знаки на основних лекалах, а саме: контрольні надсічки для перевірки якості з'єднання зрізів та монтажні надсічки для визначення місць вшивання деталей, підгинання низу виробу, утворення модельних особливостей.

Таблиця 3.6 – Характеристика контрольних знаків на лекалах деталей комплекту одягу

Назва зрізу лекала	Вид знака	Призначення знака	Місце (рівень) розташування знака
Бічні зрізи пілочки і спинки	Контрольна надсічка	Для перевірки спряженості	- на рівні лінії талії; - на рівні лінії стегон; - на 25...30 см вище лінії підгину низу
Зріз пройми спинки і пілочки	Контрольна надсічка	Для перевірки спряженості	- відповідно вершині ліктьового перекату; - відповідно вершині переднього перекату
Окат рукава	Контрольна надсічка	Для перевірки спряженості	- відповідно плечовому зрізу; - відповідно вершині переднього перекату; - відповідно вершині ліктьового перекату
Передні зрізи рукава	Контрольна надсічка	Для перевірки спряженості	- на 7-8 см вище лінії низу; - на рівні лінії ліктя

У таблиці 3.7 наведено технічні умови проходження нитки основи та допустимі відхилення.

Таблиця 3.7 – Технічні умови проходження нитки основи в лекалах деталей комплекту одягу

Назва деталі	Напрямок проходження нитки основи	Відхилення %
Пілочка	Вздовж деталі	3
Спинка	Вздовж деталі	3
Рукав	Вздовж деталі	2
Комір	Посередині деталі	2
Манжета	Посередині деталі	2

Виконана побудова лекал представлена на листах в додатку Б (рис. Б).

3.2 Вибір технологічних рішень

Все основне технологічне обладнання швейного виробництва поділяють на:

- обладнання підготовчо-розкрійного виробництва;
- обладнання волого-теплової обробки напівфабрикатів і виробів;
- швейне технологічне обладнання.

Швейне обладнання класифікується за видом стібка - машини човникового та ланцюговим переплетенням; кількістю голок - одностолкові, двостолкові та багаторіжкові; технологічним призначенням - зшивальні, обметувальні, підшивальні, вистьобувальні, петельні та інші.

Технологічний процес обробки деталей та вузлів швейних виробів складається із різних операцій, які виконуються на універсальних, спеціальних та спеціалізованих машинках.

					ДПДЗ. 12016117.01.15.ПЗ	Лист
Зм.	Лист	№ докум.	Підпис	Дата		

Універсальні машини або машини загального призначення – це машини, на яких можливо виконувати різноманітні операції, наприклад, зшити плечові зрізи, обшити комір тощо [19].

Спеціальні машини – це машини, на яких можна виконувати певні види робіт, так, як обметування тощо.

Спеціалізовані швейні машини - це машини, які пристосовані для виконання питань комерційної торгівлі операцій шляхом конструктивної зміни універсальних або спеціальних машин, наприклад машина для розподілу посадки по окату рукава за заданою програмою [19].

Для виготовлення виробу було обрано спеціальні й універсальні машини, перелік і характеристика яких наведені в таблиці 3.8. Сьогодні різні фірми пропонують широкий вибір обладнання для виготовлення швейних виробів. Додаткове оснащення універсальних машин різноманітними пристроями дають можливість разом з елементами автоматизації використовувати ці машини як спеціальні для виконання певних операцій [19].

Таблиця 3.8 – Характеристика сучасного швейного обладнання

Тип, клас, марка обладнання, країна-виробник	Призначення	Асортимент і товщина матеріалу для застосування	Технічна характеристика обладнання
Фірма «Прафф» 563-8/01-90/57- 910/06 BSN 3,5 Німеччина	З'єднання деталей одягу та прокладання оздоблюючої строчки	Для легкого одягу, вид матеріалу – легкий і середній	Автоматичне обрізання нитки, піднімання лапок, виконання закріпки, механізм переміщення матеріалу – нижня рейка
Фірма «Джукі» МО- 2503E-OF4-300 Японія	Обметування зрізів деталей одягу	Для всіх видів тканин	Максимальна кількість ниток – 4

Волого-теплова обробка (ВТО) потрібна для надання деталям одягу й готовим виробам певної форми й товарного вигляду. Операції ВТО дуже різноманітні. До них належить розпрасування та запрасування різних швів, згинання країв напівфабрикатів, видалення загинів деталей одягу, різні види спрасування, дублювання.

Прасуванням називається ВТО, при якій робоча частина праски послідовно переміщується по зволоженому напівфабрикату з певним тиском. Для прасування використовують ручні і механізовані праски.

Праски класифікують в залежності від їх маси: їх випускають масою від 2,0 до 6,0 кг. Потужність електронагрівача 1 кВт, температура нагрівання від 100 до 200 С, час нагрівання праски не більше 10 хв.

Під час пресування проводиться пропарювання напівфабрикату, створюється певний тиск подушок преса, відсмоктується вологість. Пресування виконується на пресах різних конструкцій [20].

Відпарювання – це ВТО, при якому тиск на тканину здійснюється парою, без дії нагрівальної поверхні.

Пароповітряний універсальний манекен призначений для оброблених операцій при ВТО плечових білизняних, трикотажних виробів, жіночого демісезонного пальто, брюк. Всі операції ВТО повністю автоматизовані й виконуються відповідно до заданої програми. Спочатку відбувається пропарювання, потім просушування виробів гарячим повітрям.

Для виробу було обрано праску фірми NAMOTO CDP-420 тому, що вона найбільше підходить для цієї тканини. Її маса 1,6 кг, що дозволяє їй легко пересуватися по тканині, потужність електронагрівача 1 кВт, температура нагрівання до 200 С, час нагрівання праски 15 с. Подошва праски має спеціальне тефлоново-силіконове покриття, управління подачі пари [20].



					<i>ДПДЗ. 12016117.01.15.ПЗ</i>	Лист
Зм.	Лист	№ докум.	Підпис	Дата		

Таблиця 3.9 – Характеристика сучасного обладнання для ВТО





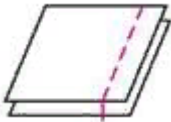

Тип, клас, марка обладнання, країна-виробник	Призначення	Технічна характеристика обладнання
Електропарова праска фірми NAMOTO CDP-420 Японія	Використовується для внутрішньопроектної та остаточної ВТО жіночих і дитячих легких виробів	Підошва праски має спеціальне тефлоново-силіконове покриття, управління подачі пари
Прасувальний стіл Karcher AV 1000	Для прасування і відпарювання тонких і середніх по товщині тканин	Система відсмоктування пари, регулятор висоти прасувального стола
Прес для дублювання I-P5	Прес для дублювання дрібних деталей клейовими матеріалами	Регулятор температури і рівня води

У таблиці 3.10 наведено характеристику основних машинних швів для обробки зрізів і виготовлення виробів колекції, враховуючи при цьому технологічні характеристики запропонованого сучасного швейного обладнання.

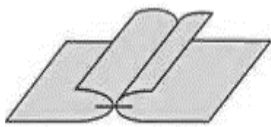
Таблиця 3.10 – Характеристика швів для обробки виробів колекції

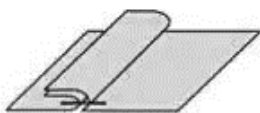
Назва шва	Графічне зображення шва	Умове зображення шва	Область застосування	Клас обладнання
1	2	3	4	5
Зшивний			Бічні зрізи пілочки, спинки, рукава	Фірма «Прафф» 563-8/01-90/57- 910/06 BSN 3,5 Німеччина

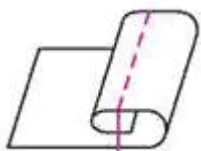
Продовження таблиці 3.10

1	2	3	4	5
Зшивний у розпрасування			Бічні зрізи пілочки, спинки, рукава	Фірма «Прафф» 563-8/01-90/57-910/06 BSN 3,5 Німеччина
Зшивний у запрасування			Окат рукава, обробка нижнього коміра верхнім	Фірма «Прафф» 563-8/01-90/57-910/06 BSN 3,5 Німеччина
Шов у підгин з закритим зрізом			Нижні зріз пілочки і спинки	Фірма «Прафф» 563-8/01-90/57-910/06 BSN 3,5 Німеччина

Згідно з обраним обладнанням та відповідно до властивостей тканини представлено варіанти обробки п'яти вузлів виробу. Варіанти представлено у вигляді схем з зазначенням всіх швів і послідовності їх виконання.

На рис. 3.1 зображено вузол обробки горловини коміром-стійкою.



Рисунок 3.1 – Обробка горловини коміром

(1, 2 – зшити верхній комір з нижнім; 3 – зшити коміри між собою; 4. Зшити коміри з горловиную пілочки; і спинки та обшивкою; 5 – прокласти оздоблювальну строчку).

										Лист
Зм.	Лист	№ докум.	Підпис	Дата	ДПДЗ. 12016117.01.15.ПЗ					

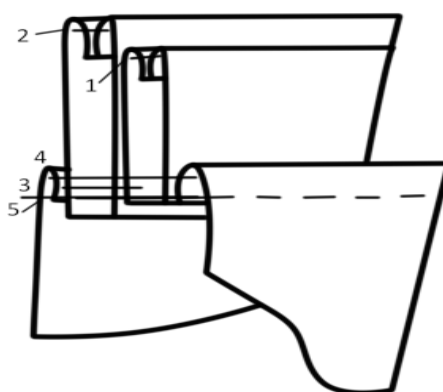

Рисунок 3.5 – Обробка низу сукні та рукава

(1 – обметати зрізи; 2 – прокласти строчку по підігнутому та припрасованому краю виробу)

3.3 Нормування матеріалів і визначення вартості комплекту одягу

Нормування витрат матеріалів є однією з складових впровадження колекції у виробництво. Щоб визначити ціну виробів, необхідно визначити кількість витрат всіх матеріалів і тканин, а також швейних ниток і фурнітури. Деталі виробів розкрояють за розробленими розкладками лекал відповідно до технічних вимог проходження і напрямку нитки основи, напрямку ворсу чи малюнка на тканині. При цьому неминуче виникають втрати тканин та матеріалів: міжлекальні випадки, випадки по довжині настилу та кінцеві залишки рулонів. Величина одних із втрат – міжлекальних випадків напрямку – залежить від розмірів та конфігурації лекал, що характеризується їх площею, а також від дотримання вимог до їх розкладки на тканині і від ширини тканини [21].

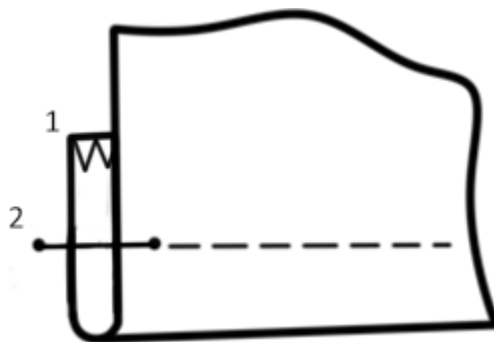
Для забезпечення раціонального розкрою деталей виробів розроблений промисловий норматив міжлекальних випадків тканини в розкладці лекал, що складає, у середньому, 13-15% від загальної площі розкладки. Величина реальних міжлекальних випадків тканини може перевищувати норматив у випадку розкрою за модельними особливостями виробів.

Характеристика витрат тканин та матеріалів для виготовлення комплекту колекції наведена у таблиці 3.11.

					ДПДЗ. 12016117.01.15.ПЗ	Лист
Зм.	Лист	№ докум.	Підпис	Дата		

Таблиця 3.12 – Витрати ниток на виготовлення виробів комплекту одягу колекції

Вид строчки	Загальна довжина строчок одного виду	Тип, марка обладнання	Коефіцієнт визначення витрат	Величина витрат, см
Для зшивання	302,4	Фірма «Прафф» 563-8/01-90/57- 910/06 BSN 3,5 Німеччина	0,286	863,72
Для обметування	378,4	Фірма «Джукі» МО-2503Е-ОФ4-300 Японія	0,43	1027,12
Для оздоблення	102	Фірма «Прафф» 563-8/01-90/57- 910/06 BSN 3,5 Німеччина	0,286	291,72
Всього витрати ниток на обробку швів деталей виробів Ншв:				2182,56

Таблиця 3.13 – Калькуляція статей витрат на виготовлення комплекту

Номер	Назва статті витрат	Одиниця виміру	Норматив витрат матеріалів Н	Ціна одиниці матеріалу Цзак, грн	Сума, грн
1	Сировина і матеріали:	м ²	4,25	150	487,5
	- основна тканина 1				
	- оздоблювальна тканина	м ²	0,69	150	103,5
	- швейні нитки	м ²	2	15	30
	Всього:	-	-	-	621
	Уцінка маломірних та кінцевих залишків матеріалів Ус				2,16

Продовження таблиці 3.13

1	2	3
1	Транспортно-заготівельні витрати на придбання та доставку сировини і матеріалів, Вт/з	13,08
	Всього вартість сировини і матеріалів Вс	636,24
2	Витрати на основну заробітну плату робітників Зосн	80,54
3	Витрати на додаткову заробітну плату робітників Здод	20,94
4	Витрати на нарахування на соціальні заходи Всоц	51,22
5	Загальновиробничі витрати Vz/в	64,43
6	Всього виробнича вартість виготовлення комплекту Св	853,37
7	Витрати на утримання адміністративного апарату Ва	73,06
8	Витрати на рекламу і збут Vzб	102,4
9	Повна собівартість виготовлення комплекту С	1027,83
10	Прибуток П	2,05
11	Оптова ціна комплекту Цопт	1029,88
12	Податок на додану вартість ПДВ	205,976
13	Роздрібна ціна комплекту колекції, Ц	1235,85

Згідно з калькуляцією статей витрат, комплект одягу, що розробляється, цілком рентабельний.

4 ЗАХИСТ ІНТЕЛЕКТУАЛЬНОЇ ВЛАСНОСТІ

Метою здійснення захисту інтелектуальної власності є прагнення економічного розвитку держави, стимулювання громадян до творчості, розповсюдження і використання результатів інтелектуального надбання людства, потреба в юридичному визнанні майнових та інтелектуальних прав авторів і доступу до них власного суспільства. Інтелектуальна власність захищається Законом України про захист інтелектуальної власності.

Авторське право є інститутом цивільного права і ключовою галуззю права інтелектуальної власності; воно призначене захищати зовнішню форму вираження об'єкта (твір, малюнок, збірник, фотографія та інше), тобто їхнє «матеріальне втілення». Авторське право не може використовуватись для захисту абстрактних ідей, концепцій, фактів, стилів та технік, що можуть бути використані у творі.

Авторське право — це сукупність прав, які належать автору у зв'язку зі створенням і використанням твору літератури, науки, мистецтва. Це сукупність правових норм, які регулюють відносини, що виникають внаслідок створення і використання творів літератури, мистецтва й науки. Авторське право встановлює сприятливі правові умови для творчої діяльності, забезпечує доступність результатів цієї діяльності всьому суспільству. Воно визначає і забезпечує широкий захист особистих немайнових і майнових прав авторів.

Об'єктом авторського права може бути:

- літературний твір;
- музичний твір;
- твір образотворчого мистецтва, твір декоративно-прикладного мистецтва;
- твір архітектури;
- твір картографії (наприклад, ілюстрації, карти, плани, креслення, ескізи, пластичні твори, що стосуються географії, геології, топографії, техніки, архітектури);
- фотографічний твір;

					<i>ДПДЗ. 12016117.01.15.ПЗ</i>	Лист
Зм.	Лист	№ докум.	Підпис	Дата		

- складений твір;
- виступи, лекції, промови, проповіді та інші усні твори;
- база даних, комп'ютерна програма;
- аудіовізуальний твір;
- сценічний твір (драматичні, музично-драматичні твори, пантоміми, хореографічні та інші номери);
- твір в області науки;
- твір у перекладі (зокрема, тексти перекладів для дублювання, озвучення, субтитрування українською та іншими мовами іноземних аудіовізуальних творів);
- твір у переробці, тощо.

У даному дипломному проєкті розроблено заявку на винахід виробу, який має оригінальне художньо-конструкторське вирішення і може бути впроваджений у виробництво. Отримано свідоцтво про реєстрацію авторського права, копія якого представлена у додатку Б.

					<i>ДПДЗ. 12016117.01.15.ПЗ</i>	Лист
Зм.	Лист	№ докум.	Підпис	Дата		

ВИСНОВКИ

В даній магістерській роботі розроблено авторську колекцію жіночого одягу під девізом «Лови момент».

Під час розробки було проведено дослідження проектної ситуації: була проаналізована історія розвитку процесу проектування одягу; композиційний аналіз джерела творчості, який дозволив визначити його основні риси, які в подальшому можуть бути застосованими під час проектування колекції; було здійснено характеристику досягнень відомих дизайнерів, які працювали з колекціями того ж типу та за концепціями; та було розроблено концепцію для колекції одягу, яка дозволила сформулювати задум та ідею, який вкладений у колекцію.

Було виконано композиційну проробку обраного джерела творчості – фотоплівка. А саме: обрано основні композиційні елементи та простилізовано їх за допомогою асоціативного методу; обрано головні композиційні принципи та відповідні їм засоби зв'язку. Розроблено схему трансформації форм джерела творчості у форми сучасного жіночого одягу, яка складається з п'яти рівнів.

Було обрано та обґрунтовано вихідні дані до проектування колекції одягу, охарактеризовано її тип – авторська, сформований перелік загальних вимог до проектування одягу. Також було виконано вибір та характеристику пакета матеріалів, які якомога краще підходять для вирішення колекції у матеріалі та передають її пластику та художній образ. Складений пакет вихідних даних до проектування колекції загалом.

Було виконано творчу розробку моделей-ідей, обрано серед них головну, на її основі було розроблено варіанти ідей-пропозицій, та розроблено кінцевий варіант художнього вирішення колекції, яке представлено у вигляді малюнка на

					ДПДЗ. 12016117.01.15.ПЗ	Лист
Зм.	Лист	№ докум.	Підпис	Дата		

форматі А2. Розроблено ескізи доповнень до одягу. Проведено композиційний аналіз гармонійності проєкту, який дозволив визначити, що проєктована колекція є гармонійною та відповідає усім чотирьом законам гармонії.

Було розроблено конструкції одного комплекту колекції одягу, в тому числі базові конструкції, їх моделювання та лекала з усіма позначками та дотриманням правил оформлення та побудови. Обрано оптимальні технологічні рішення щодо обробки основних вузлів та швів комплекту одягу. Проведено нормування матеріалів та визначено вартість одного комплекту одягу, яка склала 1235,85 грн.

Розроблена колекція авторського типу містить в собі п'ять комплектів жіночого одягу костюмно-платтяного асортименту для жінок молодшої вікової групи.

Матеріали, обрані для пошиття колекції, мають хороші показники, відповідають вимогам до матеріалів та якнайкраще підходять для вирішення колекції у матеріалі, передають її пластику та художній образ.

Поставлені завдання були вирішені шляхом виконання композиційного аналізу джерела творчості: визначення основних композиційних елементів та їх стилізації; трансформації у форми одягу; вибору композиційних засобів та принципів зв'язку, і розробки моделей-ідей, ідей-пропозицій; конструкторсько-технологічного вирішення колекції, виконання її у матеріалі. Як результат, мета дипломної роботи досягнута, а всі етапи та поставлені завдання виконані. Одержані результати відповідають сучасному рівню наукових і технічних знань.

Було надіслано заявку на авторське право та взята участь у конференції, де тематику розробленого проєкту було представлено у вигляді тез-доповіді.

Результати дипломної роботи можуть бути впроваджені у майбутньому.

					ДПДЗ. 12016117.01.15.ПЗ	Лист
Зм.	Лист	№ докум.	Підпис	Дата		

ПЕРЕЛІК ДЖЕРЕЛ ПОСИЛАННЯ

1. Толмачева Г.В. КОНЦЕПТУАЛЬНЫЙ ДИЗАЙН: ОТ ИДЕИ К ПРОДУКТУ // Международный журнал прикладных и фундаментальных исследований. – 2015. – № 10-4. – С. 728-730;

2. Основы теории дизайну для студентов [Электронный ресурс] // Чернігівський промислово-економічний коледж Київського національного університету технологій та дизайну. – 2018. – Режим доступа до ресурсу: <https://chpek.com.ua/wp-content/uploads/2018/03/Лекції.pdf>.

3. Быков З. Н. Художественное конструирование: Проектирование и моделирование промышленных изделий / З. Н. Быков, Г. Б. Минервин. – М.: Высшая школа, 1986. – 238 с.

4. Андросова Э. М. Основы художественного проектирования костюма / Э. М. Андросова. – Челябинск: Челябинский государственный университет, 2005. – 176 с.

5. Попков В. История фото пленки / В. Попков – М.: Экономика, 1988. - 166 с.

6. Кащенко О. Д. Об одежде и моде / О. Д. Кащенко, Т. В. Козлова. – М.: Экономика, 1986. – 160 с.

7. Плаксина Э. Б. История костюма. Стили и направления: Учебное пособие для студенческих учреждений среднего профобразования / Э. Б. Плаксина. – М.: Академия, 2004. – 224 с.

8. Проектирование коллекции одежды [Электронный ресурс] // Производство и технологии. – 2006. – Режим доступа до ресурсу: https://otherreferats.allbest.ru/manufacture/00241514_0.html.

9. Бедник Т. О. Моделирование и художественное оформление одежды / Т.

					ДПДЗ. 12016117.01.15.ПЗ	Лист
Зм.	Лист	№ докум.	Підпис	Дата		

О. Бедник. – Ростов-на-Дону: Феникс, 2001. – 352 с.

10. Ермилова В. В. Моделирование и художественное оформление одежды / В. В. Ермилова. – М.: Академия, 2001. – 184 с.

11. Баннова І. М. Основи гармонізації одягу. Ч.1. :методичні вказівки до лабораторних робіт для студентів спеціальності «Дизайн» / І. М. Баннова. – К.: Електронний аналог друкованого видання, 2016. – 120 с.

12. Баннова І. М. Основи гармонізації одягу. Ч.2. :методичні вказівки до лабораторних робіт для студентів спеціальності «Дизайн» (спеціалізація «Дизайн одягу») / І. М. Баннова. – К.: Електронний аналог друкованого видання, 2016. – 120 с.

13. Литвин В. Г. Конструювання швейних виробів: підручник для проф. тех. навч. закладів / В. Г. Литвин, А. О. Степура. – К.: Вікторія, 2008. – 320 с.

14. Вимоги до одягу [Електронний ресурс] // Переяслав-Хмельницький державний педагогічний університет ім. Григорія Сковороди. – 2016. – Режим доступу до ресурсу: http://www.rusnauka.com/18_NP06.doc.htm.

15. Конструирование и технология изготовления одежды из различных материалов. В 2 частях. Ч.1 Конструирование одежды:учебное пособие для вузов / М.Н. Конпальцева, П.И.Рогов, Н.А.Крюкова. – М.: «Академия», 2007.- 256 с.

16. Рослякова Т. А. Дамский пиджак и пальто. Конструирование. Моделирование. Технология пошива. Серия «Учебный курс» / Т. Рослякова. – Ростов н/Д : Феникс, 2000. – 416 с.

17. Труханова А. Т. Справочник молодого швейника / А. Т. Труханова. – М. : Высшая школа, 1985. – 319 с.

18. Технология швейного производства: учебное пособие для средн. проф. учебн.заведений / [Э.К.Амирова, А.Т.Труханова, О.В.Сакулина, Б.С.Сакулин]. – 2-е изд.стер.- М.:Издательский центр «Академия», 2006. – 480 с.

19. ДСТУ 2027-92. Вироби швейні і трикотажні. Терміни та визначення. – Київ: Держстандарт України, 1992. – 19 с.

					ДПДЗ. 12016117.01.15.ПЗ	Лист
Зм.	Лист	№ докум.	Підпис	Дата		

20. Ермилова В. В. Моделирование и художественное оформление одежды / В. В. Ермилова. – М.: Академия, 2001. – 184 с.

21. Литвин В. Г. Конструювання швейних виробів: підручник для проф. тех. навч. закладів / В. Г. Литвин, А. О. Степура. – К.: Вікторія, 2008. – 320 с.

22. Тканина та оздоблення в одязі [Електронний ресурс] // Переяслав-Хмельницький державний педагогічний університет ім. Григорія Сковороди. – 2016. – Режим доступу до ресурсу: http://www.rusnauka.com/18_NPM_2008/34306.doc

					<i>ДПДЗ. 12016117.01.15.ПЗ</i>	Лист
Зм.	Лист	№ докум.	Підпис	Дата		

ДОДАТОК А
ЕСКІЗИ МОДЕЛЕЙ-ІДЕЙ



a



б

Рисунок А.1 – Модели-ідеї:



a



б

Рисунок А.2 – Модели-ідеї:



a



б

Рисунок А.3 – Моделі-ідеї:



a



б

Рисунок А.4 – Моделі-ідеї:



a



б

Рисунок А.5 – Моделі-ідеї:



a



б

Рисунок А.6 – Модели-ідеї:



a



б

Рисунок А.7 – Моделі-ідеї:



a



б

Рисунок А.8 – Моделі-ідеї:



a



б

Рисунок А.9 – Моделі-ідеї:



а.....



б

Рисунок А.10 – Моделі-ідеї



Рисунок А.11 – Схема трансформації



Рисунок А.12 – Планшет із авторською колекцією

ДОДАТОК Б
КОНСТРУКТОРСЬКО-ТЕХНОЛОГІЧНА ЧАСТИНА

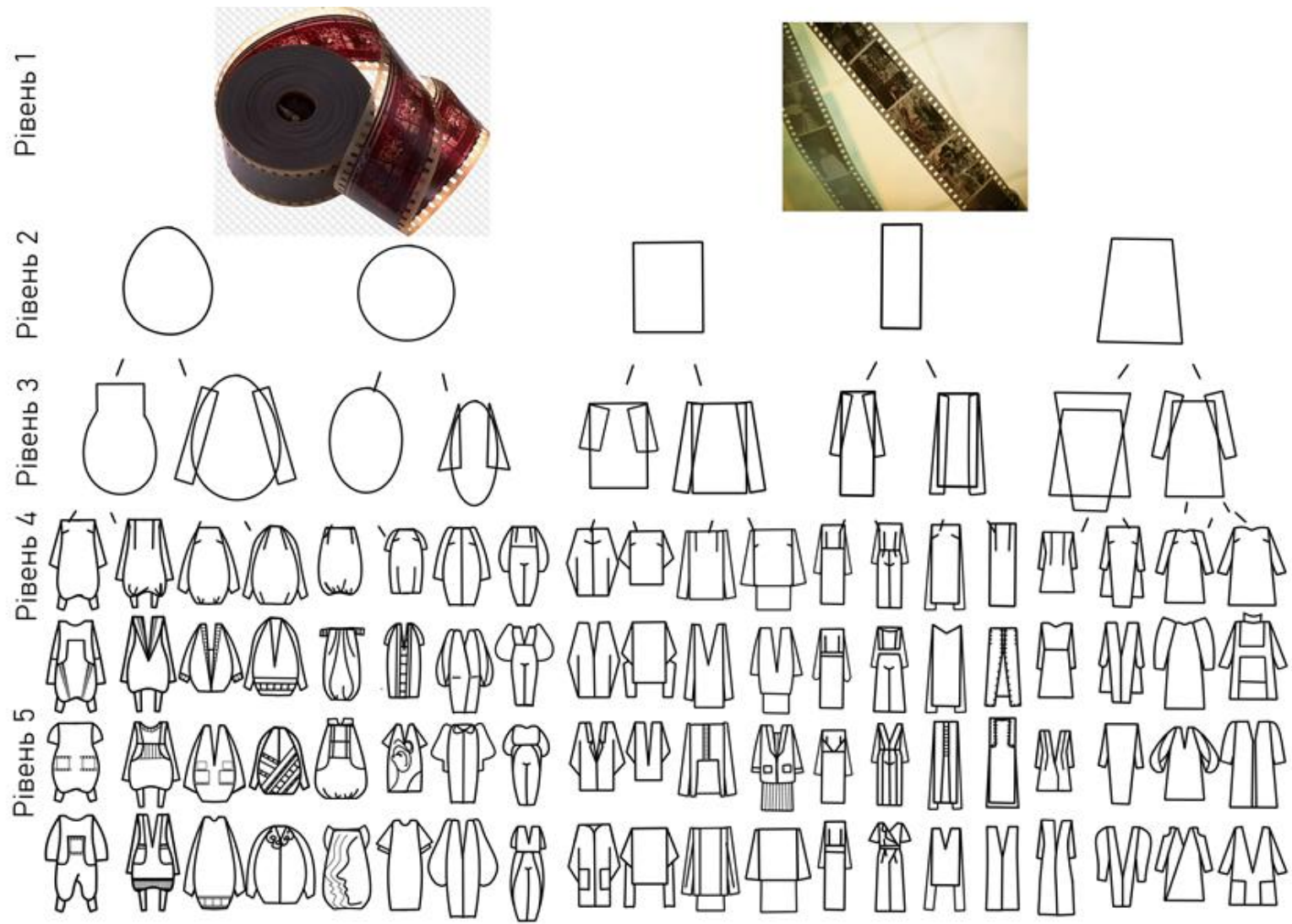

Рисунок Б.1 — Технічний ескіз



Рисунок Б.2 — Базова конструкція сукні прямого силуету

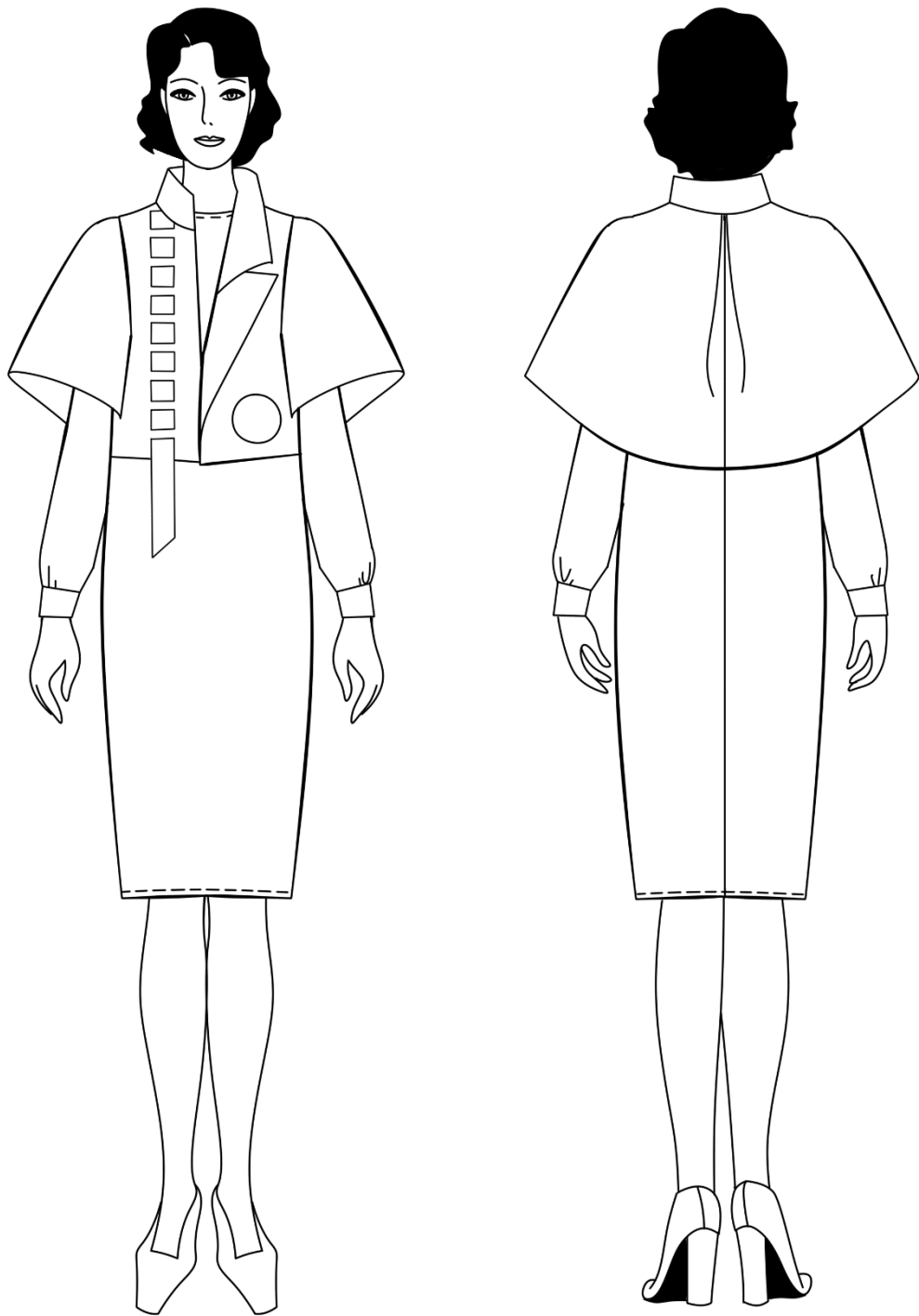

Рисунок Б.3 — Базова конструкція рукава

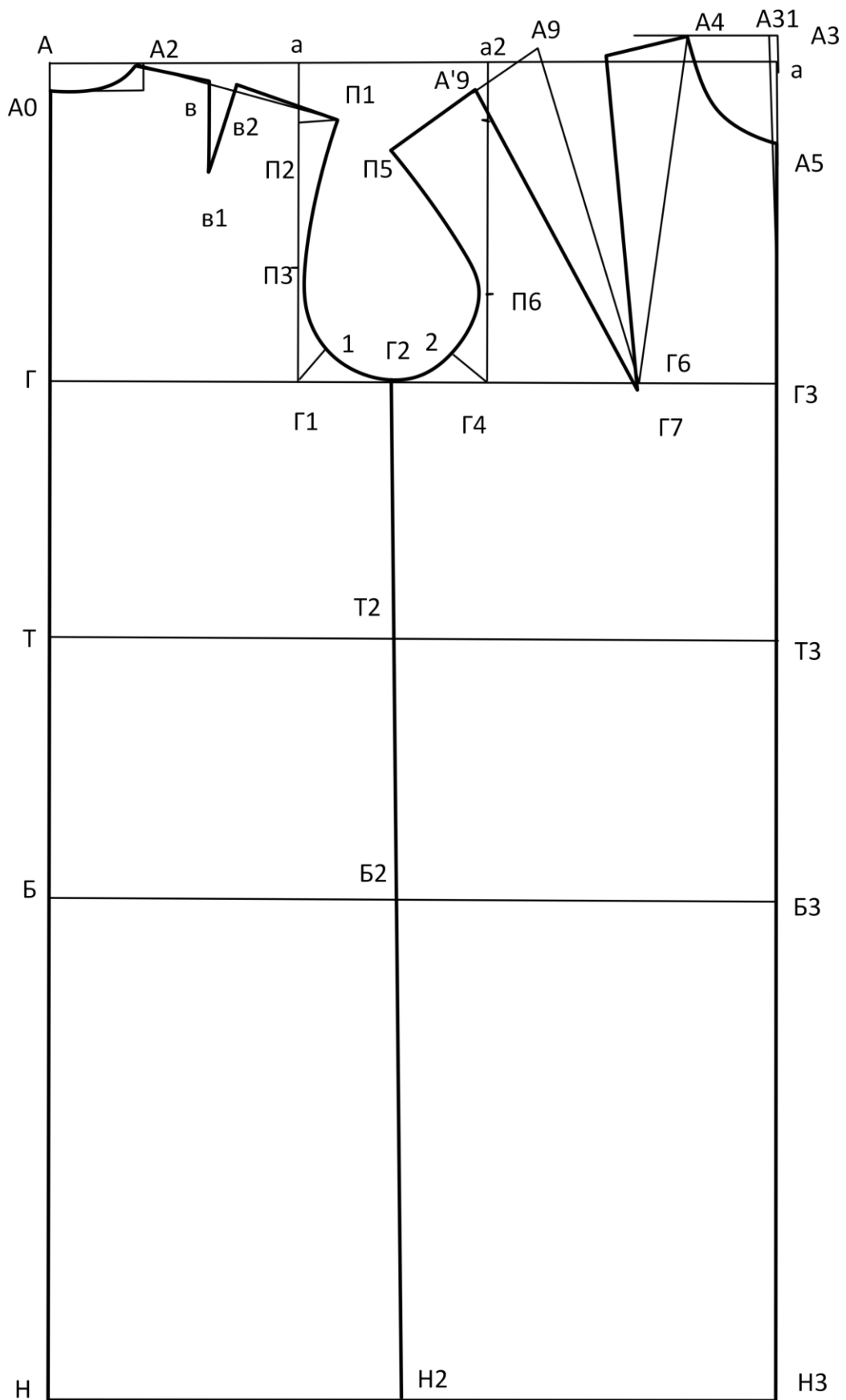

Рисунок Б.4 — Моделювання базових конструкцій жакета

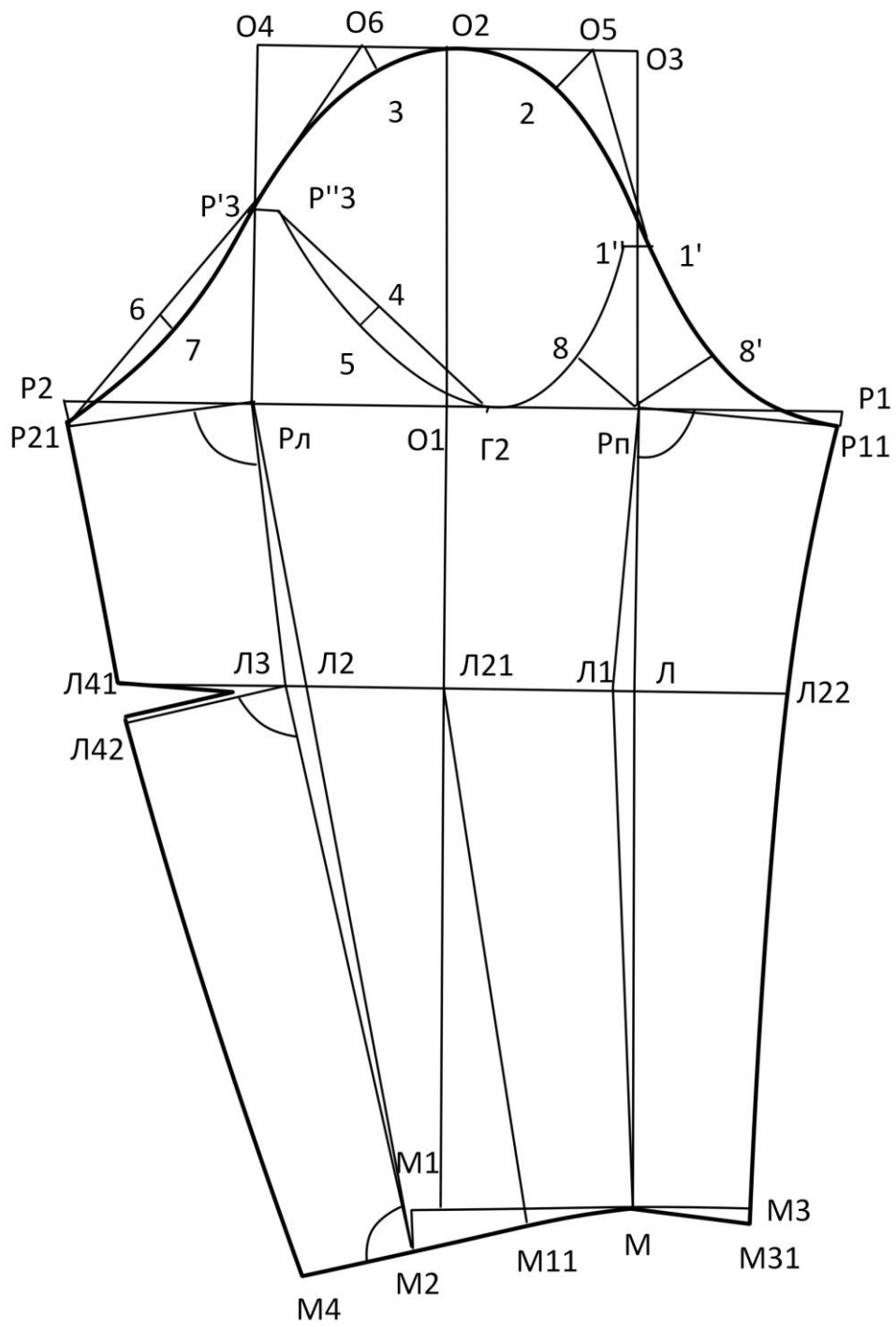

Рисунок А.5 — Лекала деталей виробу

ДОДАТОК В
БАННЕР

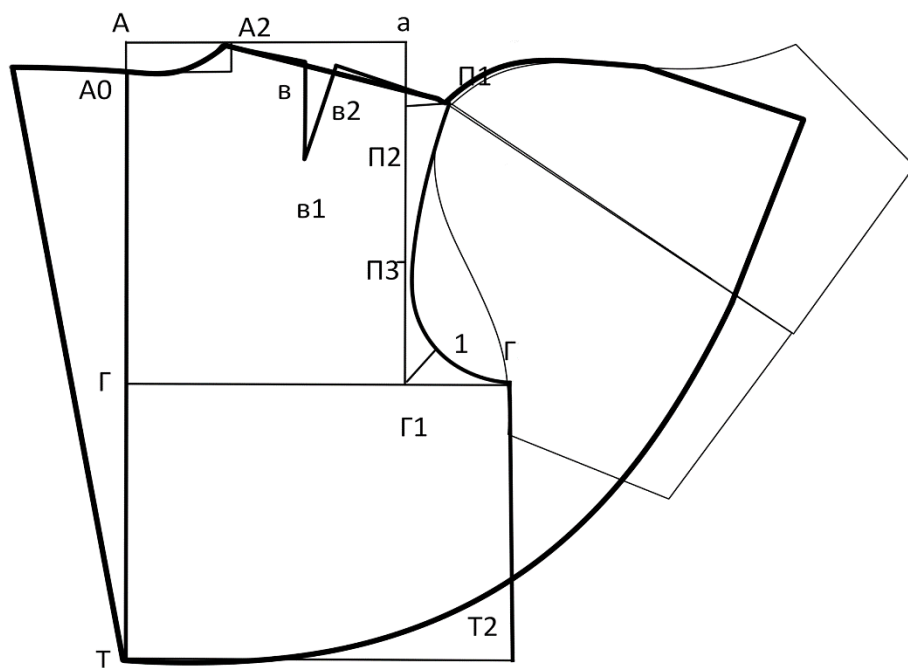
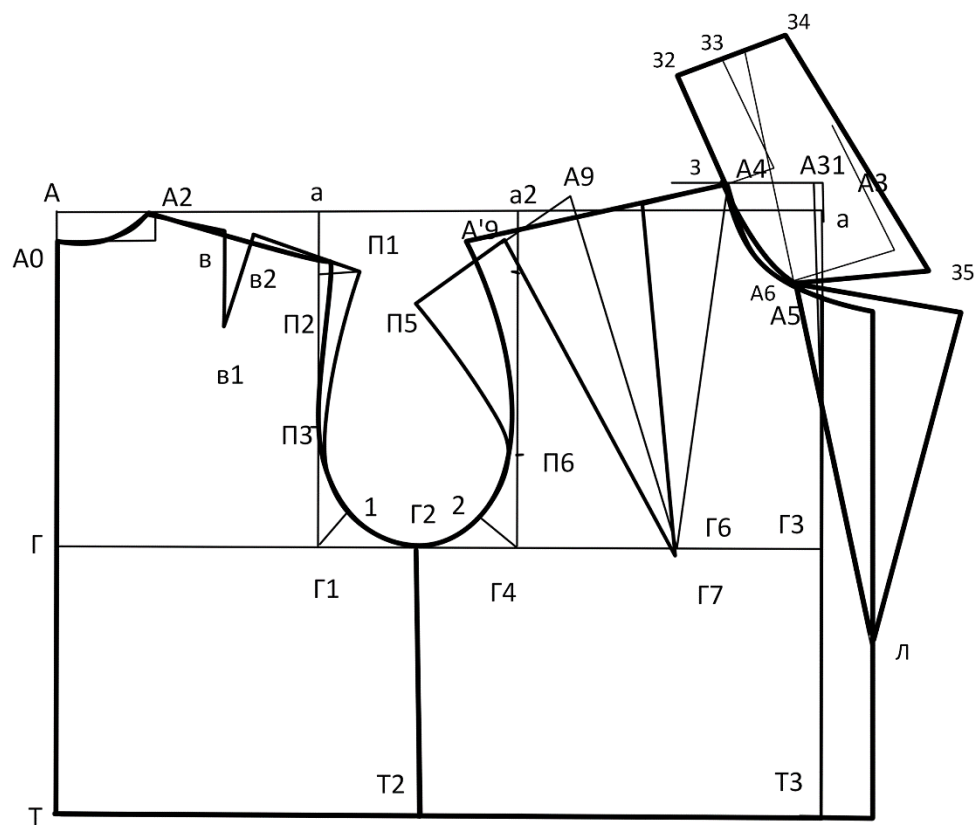

Джерело творчості - фотоплівка

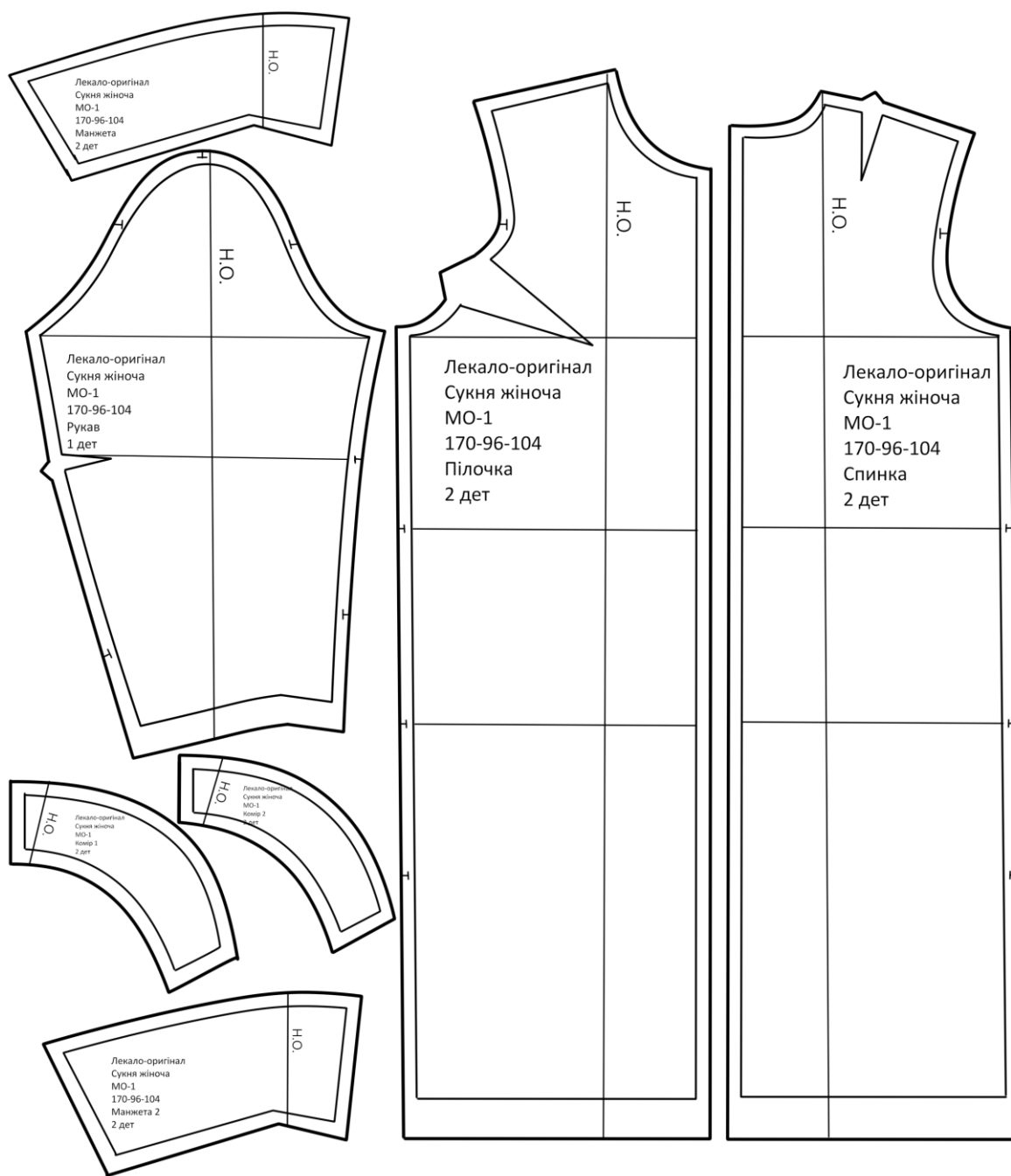

Схема гармонізації предметів дизайну

Наукова новизна результатів дослідження полягає в тому, що вперше:

- здійснено системне дослідження розвитку процесу проектування колекції одягу, що дозволило обґрунтувати актуальність розробок;
- виконано ґрунтовний композиційний аналіз джерела творчості;
- визначені притаманні джерелу творчості композиційні елементи, які можуть бути головними при розробці нової колекції одягу;
- методом асоціативного мислення виконано стилізацію обраних композиційних елементів джерела творчості;
- розроблено порівнявну структурну схему трансформації форми обраного джерела творчості у форми сучасного одягу з використанням на п'ятому рівні стилізованих елементів джерела.



Метою дипломного проекту є розробка нових моделей одягу в художній системі «колекція» за обраного джерела творчості, на основі застосування законів композиції, методів художнього та технічного моделювання виробів.

Практичне значення отриманих результатів полягає в:

- застосуванні комплексного процесу розробки нових колекцій, як однієї з актуальних практик дизайнера одягу;
- можливому використанні наукових та практичних результатів роботи, як інформаційної бази, в подальшому навчанні нинішніх та майбутніх студентів;
- практичній образній розробці авторської колекції одягу за джерелом творчості та виготовлення її в матеріалі.

Дипломний проект освітньо-професійного рівня "Магістр" на тему: «Розробка комплексного дизайн-проекту колекції жіночого одягу під девізом «Лови момент»». Виконала: студ. гр. ДЗмз-20-1 Шевчук С.В., керівник - проф., Засл. працівник освіти України Баннова І.М., Хмельницький національний університет, кафедра дизайну

Рисунок В.1 – Баннер

