

Хмельницький національний університет
Факультет технологій та дизайну
Кафедра дизайну

КВАЛІФІКАЦІЙНА РОБОТА

другий (магістерський)

Освітній рівень

РОЗРОБЛЕННЯ ДИЗАЙН-ПРОЄКТУ СТРУКТУРНОГО ПІДРОЗДІЛУ ДОШКІЛЬНОЇ ОСВІТИ «КАПШОШКА» В С. ТИННА НОВОДУНАЄВЕЦЬКОЇ ОТГ

Галузь знань 02 Культура і мистецтво
Шифр і назва галузі знань

Спеціальність 022 Дизайн
Шифр і назва спеціальності

Шифр ДПДЗ. 2022121.01.02.ПЗ

Виконала: студентка 2 курсу, група ДЗНмз-22-1  Вікторія ГОРБАТЮК

Керівник: кандидат техн. наук, доцент  Галина ОЛШЧІК

Нормоконтролер: кандидат техн. наук, доцент  Лариса КРАСНЮК

До захисту допускаю:
Зав. кафедри дизайну

 Ельвіра БАЗИЛЮК

19 грудня 2023 р.

Хмельницький, 2023

ХМЕЛЬНИЦЬКИЙ НАЦІОНАЛЬНИЙ УНІВЕРСИТЕТ

Факультет технологій та дизайну

Кафедра дизайну

Освітній рівень другий (магістерський)

Галузь знань 02 Культура і мистецтво

Спеціальність 022 Дизайн

Освітня програма Дизайн

ЗАТВЕРДЖУЮ

Завідувач кафедри дизайну

 Ельвіра БАЗИЛЮК

1 вересня 2023 р.

ЗАВДАННЯ

НА КВАЛІФІКАЦІЙНУ РОБОТУ

Горбатюк Вікторія Олександрівна

(прізвище, ім'я, по батькові)

1. Тема кваліфікаційної роботи «Розроблення дизайн-проєкту структурного підрозділу дошкільної освіти «Капітошка» в с. Тинна Новодунаєвецької ОТГ»

Керівник кваліфікаційної роботи: Олійник Галина Степанівна, к.т.н., доцент кафедри дизайну

Затверджені наказом вищого навчального закладу від «15» серпня 2023 р., № 30

2. Строк подання студентом закінченої роботи 11.12.2023р.

3. Вихідні дані до роботи: об'єкт проєктування – структурний підрозділ дошкільної освіти; площа об'єкта – 158 м²; висота – 3200 мм.

4. Зміст пояснювальної записки (перелік питань, які потрібно розробити)

Вступ. Композиційна частина. Творча розробка ідей об'єктів проєктування.

Конструкторсько-технологічна частина. Захист інтелектуальної власності.

Висновки. Перелік джерел посилання. Додатки.

5. Перелік графічного матеріалу (з точним зазначенням обов'язкових креслень)

Банер розміром 1500x2000мм. Обмірний план. План підлоги. План стелі. План

опалення. План освітлення. Кресленик пуфа-трансформера. Кресленик стола.

6. Консультанти розділів кваліфікаційної роботи

Розділ	Прізвище, ініціали та посада консультанта	Підпис, дата	
		завдання видав	завдання прийняв

7. Дата видачі завдання 1 вересня 2023 р.

КАЛЕНДАРНИЙ ПЛАН

№ з/п	Назва етапів дипломного проекту	Строк виконання етапів проекту	Примітка
1	Творча розробка ідей об'єктів проектування	25.09.2023 р. – 10.10.2023 р.	
2	Розробка концепції та варіантів планувальних рішень	11.10.2023 р. – 25.10.2023 р.	
3	Розробка конструкторсько-технологічної документації	26.10.2023 р. – 14.11.2023 р.	
4	Розробка остаточного варіанту	15.11.2023 р. – 03.12.2023 р.	
5	Оформлення пояснювальної записки та банера	04.12.2023 р. – 11.12.2023 р.	

Студент

Підпис

В.О. Горбатюк

Ініціали, прізвище

Керівник кваліфікаційної роботи

Підпис

Г.С. Олійник

Ініціали, прізвище

АНОТАЦІЯ

до кваліфікаційної роботи освітнього рівня «магістр»
на тему: «Розроблення дизайн-проекту структурного підрозділу дошкільної освіти «Капітошка» в с. Тинна Новодунаєвецької ОТГ»

студентки групи ДЗНм-22-1 Горбатюк В.О.

керівник – к.т.н., доцент Олійник Г.С.

Обсяг пояснювальної записки — 64 с., 56 рис., 8 додатків, 31 джерел
посилання.

Обсяг графічної частини – банер розміром 1500x2000.

ДИЗАЙН-ПРОЄКТ, МЕМФІС, ІНТЕР'ЄР, ДЕКОР, КОЛЬОРОВА ГАМА

У кваліфікаційній роботі розроблено варіанти пропозиції дизайну інтер'єру структурного підрозділу дошкільної освіти «Капітошка» в с. Тинна Новодунаєвецької ОТГ.

В процесі дослідження було опрацьовано концепції кольору та форми, розроблено пошукові ескізи візуалізації інтер'єру та меблів, створено дошку натхнення, розроблено варіанти дизайну інтер'єру, розглянуто варіанти планувальних рішень, декоративного оздоблення приміщення, ескізи декоративного мистецтва. При дизайн-проектванні було використано поєднання стилів мемфіс та мінімалізм.

Розроблено презентаційний банер, виконано декоративну творчу роботу, макети об'єкта меблів, макети об'єкта дослідження.

11.12.2023р.
(дата)

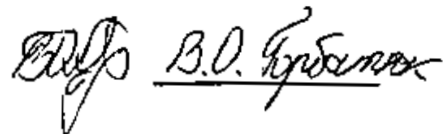
В.О. Горбатюк

ЗМІСТ

ВСТУП.....	5
1 КОМПОЗИЦІЙНА ЧАСТИНА	7
1.1 Дослідження проєктної ситуації.....	7
1.1.1. Історія розвитку процесу проєктування структурних підрозділів дошкільної освіти.....	8
1.1.2 Характеристика досягнень відомих дизайнерів	10
1.1.3 Розробка і обґрунтування концепції дизайн-об'єкта	16
1.2 Композиційна проробка джерела творчості	17
1.2.1 Вибір та стилізація композиційних елементів джерела творчості	19
1.2.2 Вибір можливих головних композиційних принципів і засобів зв'язку ..	20
1.2.3 Трансформація форми джерела творчості у форми проєктного об'єкта ..	21
1.3 Вибір та обґрунтування вихідних даних до проєктування дизайн-об'єкта ...	23
1.3.1 Загальні вимоги до проєктування.....	25
2 ТВОРЧА РОЗРОБКА ІДЕЙ ОБ'ЄКТІВ ПРОЄКТУВАННЯ.....	27
2.1. Розробка ескізів моделей-ідей та їх загальна характеристика	27
2.2. Порівняльний аналіз варіантів-ідей, вибір головної та розробки варіантів-пропозицій.....	31
2.3. Розробка ескізів робіт декоративного мистецтва в інтер'єрі.....	40
2.4. Композиційний аналіз гармонійності розробленого художнього проєкту ...	43
3 КОНСТРУКТОРСЬКО-ТЕХНОЛОГІЧНА ЧАСТИНА	44
3.1. Розробка конструкцій проєктованих виробів	44
3.2. Вибір технологічних рішень.....	52
3.3. Нормування матеріалів, меблів та визначення вартості дизайн-об'єкта	52
4 ЗАХИСТ ІНТЕЛЕКТУАЛЬНОЇ ВЛАСНОСТІ.....	59
ВИСНОВКИ	61
ПЕРЕЛІК ДЖЕРЕЛ ПОСИЛАННЯ	62
ДОДАТКИ	65

ДПДЗ. 2022121.01.02.ПЗ

Зм.	Лист	№ Документа	Підпис	Дата				
Розробив		Горбатюк В.О.	<i>[Signature]</i>	11/12/23	Розроблення дизайн-проєкту структурного підрозділу дошкільної освіти «Капітошка» в с. Тинна Новодунаєвської ОТГ	Лит.	Лист	Листів
Керівник		Олійник Г.С.	<i>[Signature]</i>	08/12/23			4	64
Н. Контр.		Краснюк Л.В.	<i>[Signature]</i>	11/12/23		ХНУ		
Рецензент		Додь П.П.	<i>[Signature]</i>	19/12/23		ДЗНмз-22-1		
Зав. Каф.		Базилук Е.В.	<i>[Signature]</i>	19/12/23				

ВСТУП

Актуальність проблеми. Розроблення дизайн-проєкту дошкільного закладу на сьогоднішній день потребує врахування багатьох факторів суспільного життя. Ці питання досліджували ряд науковців, зокрема Швець Л.М., Сафронова О.О., Гурова Д.А. [5], які рекомендують використовувати принцип функціонального зонування та чинники, що впливають на розвиток соціалізації дитини. Дизайн інтер'єру дошкільних закладів повинен бути естетичним і відповідати принципам багатофункціональності, безпеки, комфорту.

Використання в дизайні інтер'єру нових концепцій та цікавих дизайнерських рішень впливає на психологічний стан відвідувачів та слугує отриманню естетичного задоволення від дизайну приміщень, тому розробка дизайн-проєкту закладів дошкільної освіти є актуальною.

Об'єкт дослідження: дизайн інтер'єру структурного підрозділу дошкільної освіти «Капітошка» в с. Тинна Новодунаєвецької ОТГ.

Предмет дослідження: ергономічність та комфортність влаштування простору приміщення в інтер'єрі структурного підрозділу дошкільної освіти «Капітошка».

Мета дослідження: розвиток стилів мемфіс та мінімалізм в дизайн-проєкті інтер'єру структурного підрозділу дошкільної освіти «Капітошка» в с. Тинна Новодунаєвецької ОТГ.

Відповідно до об'єкта, предмета і мети дослідження визначені такі завдання:

- дослідити вимоги до дизайн-проєкту для закладу дошкільної освіти;
- опрацювати ретроспективу теми;
- проаналізувати вимоги до дизайн-проєкту для закладу дошкільної освіти;
- обрати та обґрунтувати концепцію дизайн-проєкту;
- розробити варіанти творчих ідей;
- обґрунтувати розробку головної ідеї дизайн-проєкту з використанням стилів мемфіс та мінімалізм;

					ДПДЗ. 2022121.01.02.ПЗ	Арк.
Вим.	Арк.	№ докум.	Підпис	Дата		5

- виконати конструкторсько-технологічну документацію для дизайн-проєкту.

Методи дослідження: методи композиційного аналізу та синтезу, методи автоматизованого проєктування, метод ретроспективи, метод аналогій тощо.

Засоби проєктування: композиційні, формоутворюючі, ергономічні, комп'ютерного проєктування.

Наукова новизна отриманих результатів: досягнуто ергономічність та комфортність використання простору приміщення структурного підрозділу дошкільної освіти «Капітошка» в с. Тинна Новодунаєвецької ОТГ.

Практичне значення отриманих результатів: розроблений дизайн-проєкт в поєднанні стилів мемфіс та мінімалізм втілює концепцію ергономічності та комфортності використання простору приміщення структурного підрозділу дошкільної освіти «Капітошка» в с. Тинна Новодунаєвецької ОТГ шляхом використання композиційних елементів, якими є колір та форма, зокрема форми, які реалізовані в об'єктах меблів та в елементах оздоблення стіни-декоративних панно.

Апробація результатів дослідження: Участь у Міжнародній науково-практичній конференції «Наука і техніка: проблеми, перспективи та інновації» (17-19.11.2022 р., м. Осака, Японія); тези на тему «Особливості дизайну інтер'єрів дошкільних закладів» опубліковано у збірнику конференції. Участь у Міжнародній науково-практичній інтернет-конференції молодих вчених і студентів (22 листопада 2023 року, м. Хмельницький, Україна). Тези на тему «Стиль мемфіс в дизайн-проєктуванні інтер'єру» опубліковано у збірнику конференції (Додаток Д).

Структура й обсяг роботи: Дипломний проєкт складається з пояснювальної записки, графічної частини, макету об'єкта дослідження, макету меблевого виробу, декоративної роботи.

Пояснювальна записка виконана на 64 сторінках друкованого тексту, містить 56 рисунків, 8 додатків та список використаних джерел з 31 найменування.

Графічна частина – Банер розміром 2000x1500 мм.

					<i>ДПДЗ. 2022121.01.02.ПЗ</i>	Арк.
Вим.	Арк.	№ докум.	Підпис	Дата		6

1 КОМПОЗИЦІЙНА ЧАСТИНА

1.1 Дослідження проєктної ситуації

В основі проєкту покладена ідея розробки дизайну структурного підрозділу дошкільної освіти «Капітошка» в с. Тинна Новодунаєвецької ОТГ.

Серед сучасних робіт, що стали теоретичним підґрунтям проведеного дослідження, можна виділити роботу Новосельчука Н.Є., в якій проаналізовано проблему організації інформаційно-навчального простору засобами дизайну в закладах дошкільної освіти. На думку автора, для стимулювання психологічної та фізичної сфер діяльності дошкільників, необхідно збагатити простір розвиваючими та інформаційно-навчальними елементами [1].

Якісний дизайн сприяє творчому розвитку дитини, тому потрібно створювати сучасний яскравий дизайн з використанням нових тенденцій. Також варто враховувати наступні аспекти, що впливають на розвиток дітей:

- 1) естетичність;
- 2) середовище розвитку;
- 3) взаємозв'язок матеріалів та психологічного впливу на розвиток дітей;
- 4) висока адаптивність [2].

Виділяють такі функціональні зони в закладах дошкільної освіти:

- 1) вхідна зона;
- 2) гардеробна;
- 3) громадський простір;
- 4) зона розвитку;
- 5) зона надання послуг;
- 6) зона адміністрації [4].

Від взаємозв'язку функціональних зон залежить ефективність взаємодії вихователів та дітей в дошкільному закладі. Також це впливає на продуктивність навчальної діяльності та інтерес дошкільників до колективної взаємодії. Багатофункціональний інтер'єр створює сприятливі умови для розвитку дошкільників [8].

					ДПДЗ. 2022121.01.02.ПЗ	Арк.
Вим.	Арк.	№ докум.	Підпис	Дата		7

1.1.1. Історія розвитку процесу проєктування структурних підрозділів дошкільної освіти

Прототипами сучасних закладів дошкільної освіти були виховні заклади, створені у добу Середньовіччя. Перші заклади існували при монастирях і виконували такі функції: житлову, навчальну, виховальну. Такі заклади надавали необхідну початкову освіту та основні навички праці (рис. 1.1) [11].



Рисунок 1.1 – Дитячий садок «Pajarito La Aurora», 2011 р., Колумбія

На межі XVIII-XIX століть з'явилась ідея виховання дітей колективним способом. Він полягає в колективній навчальній діяльності учнів, де кожен проявляє свої знання, вміння, навички. Акцент робиться на вихованні духовних відносин та високих моральних якостях. Саме тому в дизайні інтер'єру є важливим створення сприятливих психологічних умов для розвитку дітей. Цікавим прикладом втілення цих ідей є дошкільні заклади закордоном (в Англії, Франції, Німеччині та інших країнах) (рис. 1.2) [3].

					ДПДЗ. 2022121.01.02.ПЗ	Арк.
Вим.	Арк.	№ докум.	Підпис	Дата		8



Рисунок 1.2 – Дитячий центр «Giraffe Childcare Center», 2012 р., Франція

В Україні поява дошкільних закладів зафіксована в 1850 р. Але активний розвиток архітектурних ідей закладів дошкільної освіти як окремих громадських будівель розпочався в ХХ столітті [15].

В 1930 р. були опубліковані перші нормативи з проектування дошкільних закладів. Вони містили основні санітарно-гігієнічні вимоги. В 1962 р. з'явилися спеціальні Державні будівельні норми щодо проектування і будівництва дитячих закладів. Спочатку були створені типові проекти дитячих садків, а вже потім розроблені проекти будівель різного призначення та форм власності [17].

У 2010 р. в Україні налічувалося 15600 дошкільних закладів. Впроваджувалася практика будівництва комплексів, в яких розташовувалися дитячі садки, позашкільні заклади освіти і початкові школи [11].

Питання проектування дитячих дошкільних закладів було об'єктом уваги багатьох дослідників. Це знайшло відображення в численних наукових працях, пов'язаних з вивченням педагогічно-психологічного аспекту та архітектури (етапи розвитку архітектури дитячих дошкільних установ у світовій практиці,

функціональні аспекти, архітектурна композиція, кольорознавство, аналіз засобів виразності стосовно оформлення дитячих садків) [21].

1.1.2 Характеристика досягнень відомих дизайнерів

Провідні дизайнери світу визнали, що український дошкільний заклад створює унікальний простір, наповнений світлом. Структурний підрозділ дошкільної освіти «Мрія» у селищі Обухівка Дніпровського району Дніпропетровської області потрапив у базу найкращих архітектурних об'єктів світу. Також його згадали на авторитетному американському сайті «ArchDaily» (рис. 1.3) [3].



Рисунок 1.3 – Екстер'єр структурного підрозділу дошкільної освіти «Мрія», 2018 р., смт Обухівка Дніпровського району Дніпропетровської області, Україна

У статті Людмили Швець [28] «Прийоми формування інтер'єру дитячого простору на основі визначених критеріїв» відмічається, що дизайн інтер'єру дошкільних закладів повинен відповідати таким критеріям: доступність, безпека,

					ДПДЗ. 2022121.01.02.ПЗ	Арк.
Вим.	Арк.	№ докум.	Підпис	Дата		10

виховання; меблі мають бути виключно з екологічних матеріалів. Для формування середовища авторка рекомендує застосовувати стилістичні та кольорові поєднання, ергономічні вимоги (рис. 1.4).



Рисунок 1.4 – Інтер'єр структурного підрозділу дошкільної освіти «Мрія», 2018 р., смт Обухівка Дніпровського району Дніпропетровської області, Україна

Дизайн-проект розроблений очільником та головним архітектором архітектурного бюро «VALENTIROV & PARTNERS» Олексієм Валентіровим.

Площа приміщення становить 1800 м². Його побудували в 2018 р. Унікальність цього проекту полягає в значній кількості світла від величезних панорамних вікон і впровадженні екологічних норм [7].

Дизайнерські рішення команди Олексія Валентірова (Катерина Криськова, Катерина Безценна, Юрій Кожанов, Сергій Сейнов, Едуард Пухаєв) полягають у гармонізації середовища життєдіяльності людини, що реалізується шляхом створення функціонального та архітектурно виразного простору [9].

Стіни приміщення оздоблені зображеннями героїв мультфільмів, які діти можуть розмальовувати. Застосовано принцип безбар'єрності (прозорі двері).

					ДПДЗ. 2022121.01.02.ПЗ	Арк.
Вим.	Арк.	№ докум.	Підпис	Дата		11

Екстер'єр чудово доповнює штучна трава, що є більш безпечним варіантом для дітей, аніж асфальт або гравій [10].

Головною метою розробки дизайну інтер'єру дошкільного закладу було створення сприятливого психологічного фону для розвитку дітей.

Цікавим прикладом дизайнерських рішень є також комунальний заклад дошкільної освіти (ясла-садок) № 210 Дніпровської міської ради (рис. 1.5).



Рисунок 1.5 – Комунальний заклад дошкільної освіти (ясла-садок) № 210 Дніпровської міської ради, 2020 р., м. Дніпро, Україна

Директорка Школи сучасного образотворчого мистецтва та дизайну ім. Сідура Яна Куницька розповіла, що для оформлення приміщення використовувалася сучасна техніка тинкування. Її особливість полягає в послідовному нанесенні шарів фарби та створенні зображення. Здавня цю техніку використовували для оформлення інтер'єру різних архітектурних споруд. Це надавало їм неабиякого шарму, створювало особливу атмосферу і допомагало закарбувати особливості мистецтва в історії. На сьогоднішній день техніку тинкування використовують для оздоблення інтер'єру різних громадських закладів. Дошкільний заклад є одним із таких прикладів (рис. 1.6) [12].

					<i>ДПДЗ. 2022121.01.02.ПЗ</i>	Арк.
Вим.	Арк.	№ докум.	Підпис	Дата		12



Рисунок 1.6 – Ігрова кімната комунального закладу дошкільної освіти (ясла-садок) № 210 Дніпровської міської ради, 2020 р., м. Дніпро, Україна

Оздоблення стін виконано екологічними вологостійкими фарбами (рис. 1.7). Окрім цього, дніпровські митці під керівництвом Яни Куницької створили географічне панно, що має розвиваючий характер, і встановили підвісні інсталяції.



Рисунок 1.7 – Оздоблення стін комунального закладу дошкільної освіти (ясла-садок) № 210 Дніпровської міської ради, 2020 р., м. Дніпро, Україна

Вим.	Арк.	№ докум.	Підпис	Дата

ДПДЗ. 2022121.01.02.ПЗ

Арк.

13

Особливостями дизайну інтер'єру дошкільного закладу є створення тематичних кімнат: «Дзвіночки», «Сонячні зайчики», «Промінчики», «Веселка», «Зірочки». В кожній кімнаті встановлено магнітні дошки, а в музичній залі штори авансцени, ролети та екран (рис. 1.8). Як стверджують Олена Сафронова та Дар'я Гурова у своїй праці «Особливості дизайну інтер'єру закладу дошкільної освіти компенсуючого типу», при створенні дизайну інтер'єру варто використовувати принцип функціонального зонування. Це дає можливість впорядкувати процеси внутрішньої взаємодії в групі. В залежності від виконуваних функцій та навантажень виокремлюють активну (фізичні ігри), пасивну (інтелектуально-творчі, види ігор) та допоміжну (не пов'язану з ігровими процесами) функціональні зони [5].



Рисунок 1.8 – Музична зала комунального закладу дошкільної освіти (ясла-садок) № 210 Дніпровської міської ради, 2020 р., м. Дніпро, Україна

Необхідною умовою розвитку дітей є спеціальне середовище, яке забезпечує наявність предметів інтер'єру, що сприяють полегшенню навчання та виховання. Як стверджує Дар'я Гурова, на соціалізацію дитини впливають різноманітні

					ДПДЗ. 2022121.01.02.ПЗ	Арк.
Вим.	Арк.	№ докум.	Підпис	Дата		14

чинники: конструктивні, соціокультурні, економічні. Чудовим прикладом втілення цих умов є мережа дитячих садочків «Обійми» в місті Києві [14].

Засновниця Наталія Лялька пропонує такі дизайнерські рішення: яскравий інтер'єр, використання сучасних ігрових модулів, м'яке покриття на майданчиках для прогулянок (рис. 1.9).



Рисунок 1.9 – Приватний дитячий садок «Обійми Зарічні», 2018 р., м. Київ, Україна

Основним завданням дизайнерів було створення максимально комфортного та безпечного середовища для розвитку дітей. Для його втілення використовували яскраву кольорову гаму, цікаві геометричні форми, казкові мотиви. Основні кольори: жовтий (стимулює роботу головного мозку, продукує вироблення гормону радості, сприяє розвитку комунікативної функції), помаранчевий (сприяє розвитку мотивації, допомагає розкрити позитивні якості, сприяє навчальній діяльності), зелений (означає гармонію з навколишнім світом, допомагає розслабитися та зняти напруження, сприяє розвитку емоційного інтелекту) [19].

					ДПДЗ. 2022121.01.02.ПЗ	Арк.
Вим.	Арк.	№ докум.	Підпис	Дата		15



Рисунок 1.10 – Інтер'єр приватного дитячого садку «Обійми Зарічні», 2021 р., м. Київ, Україна

Насичена кольорова гама створює піднесений настрій та позитивно впливає на діяльність дошкільників. Це проявляється в їх активності, готовності до взаємодії, вмінні слухати вихователя. Особливості дизайну інтер'єру відповідають віковому розвитку дітей (рис. 1.10) [13].

1.1.3 Розробка і обґрунтування концепції дизайн-об'єкта

Для розробки дизайн-проекту структурного підрозділу дошкільної освіти «Капітошка» в с. Тинна Новодунаєвської ОТГ було обрано поєднання стилів мінімалізм та мемфіс.

Стиль мінімалізм був заснований в другій половині ХХ століття. Основними його характеристиками є:

- 1) велика кількість світла;
- 2) поєднання контрастних кольорів;
- 3) наявність геометричних форм;

					ДПДЗ. 2022121.01.02.ПЗ	Арк.
Вим.	Арк.	№ докум.	Підпис	Дата		16

- 4) висока функціональність;
- 5) використання природних матеріалів.

Рух дизайнерського стилю мемфіс зародився в Мілані 11 грудня 1980 року дизайнерами Ettore Sottsass, Michele de Lucchi, Matteo Thun та ін. Основною його ідеєю є нестримність високого польоту творчості. Характерною ознакою цього стилю є використання яскравих різнокольорових предметів, які контрастують відхиленням від типових форм. Насиченість фактур та кольорів, ефектні різнопланові речі різноманітної асиметричної форми гармонійно поєднуються в екстравагантному стилі [25].

Інтер'єр в стилі мемфіс характеризується максимальною функціональністю та гармонійно поєднує в собі такі складові:

- 1) нестандартне декорування стін;
- 2) геометричну форму, підсилена кольором;
- 3) перехід плавної лінії в пряму;
- 4) комбінацію різноманітних кольорових принтів;
- 5) насичені акценти декору.

Результат поєднання цих стилів – багатофункціональність, комфорт та затишок інтер'єру, втілення творчих ідей [23].

1.2 Композиційна проробка джерела творчості

За джерело творчості було взято краплю (рис. 1.11). Основна емоція, яку має передавати інтер'єр дошкільного закладу – гармонія та затишок. Дизайн інтер'єру має створювати сприятливий психологічний клімат для розвитку дітей, сприяти розвитку позитивних якостей та підвищувати продуктивність навчальної діяльності.

За основу взято геометричну фігуру – коло, що уособлює нескінченну любов, відданість, дружбу. Також це означає рух та розвиток, що неабияк впливає на світогляд дошкільника, формує наполегливість, сприяє розвитку духовних якостей особистості [16].

					<i>ДПДЗ. 2022121.01.02.ПЗ</i>	Арк.
Вим.	Арк.	№ докум.	Підпис	Дата		17



Рисунок 1.11 – Джерело творчості

Джерело творчості є символом чистоти та натхнення. Підкреслює унікальність кожної людини, сприяє розвитку її вмінь і талантів. Також це впливає на взаємодію в групі та ефективність ігрової та навчальної діяльності дошкільників. Джерело творчості означає єдність, сприяє розвитку комунікативних навичок та соціалізації дошкільників [18].

Пошук форми джерела творчості подано на рисунку 1.12.



Рисунок 1.12 – Пошук форми джерела творчості

Вим.	Арк.	№ докум.	Підпис	Дата

Між джерелом творчості та назвою структурного підрозділу дошкільної освіти «Капітошка» простежується прямий взаємозв'язок (рис. 1.13).



Рисунок 1.13 – Візуалізація назви структурного підрозділу дошкільної освіти «Капітошка»

Форма джерела творчості втілюється в багатьох складових інтер'єру та створює неймовірну атмосферу гармонії та натхнення. Також для створення дизайну інтер'єру використовуються казкові мотиви, що сприяють розвитку інтересу дітей [20].

1.2.1 Вибір та стилізація композиційних елементів джерела творчості

Композиційними елементами джерела творчості є: колір, матеріал, форма. Основний колір – блакитний. Форма – коло, простежується в багатьох складових інтер'єру (меблях, елементах декору, системі освітлення).

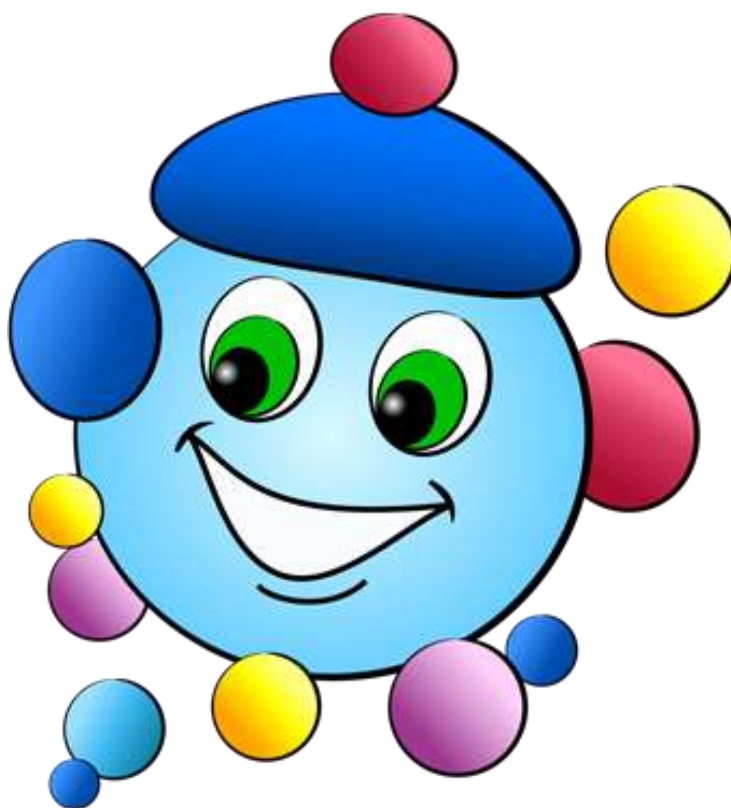
Оптимальним варіантом при виборі матеріалу для створення меблів є м'яка гума з системою антисковзання, для елементів освітлення – скло, пластик, метал [22].

Процес стилізації композиційних елементів джерела творчості подано на рисунку 1.14.



Рисунок 1.14 – Стилiзацiя джерела творчостi

В процесі стилізації джерела творчості було враховано різноманітні форми та текстури. Це створює великий вибір матеріалів для оздоблення інтер'єру та дозволяє використовувати різні геометричні форми.

1.2.2 Вибір можливих головних композиційних принципів і засобів зв'язку

В якості основних композиційних принципів виступають: виразність, образність, відношення і пропорції. Це відображається, зокрема, в кольоровій гамі приміщення, виразності форм та співвідношенні їх пропорцій.

					ДПДЗ. 2022121.01.02.ПЗ	Арк.
Вим.	Арк.	№ докум.	Підпис	Дата		20

Серед засобів зв'язку можна виділити симетрію, нюанс та пластику, що відображається у виборі геометричних форм (меблі, система освітлення). Нюанс можна спостерігати в оздобленні стін та підборі декоративного матеріалу [24].

1.2.3 Трансформація форми джерела творчості у форми проєктного об'єкта

Форма джерела творчості (крапля) відображається в багатьох складових інтер'єру приміщення (меблі, елементи декору) (рис. 1.15).



Рисунок 1.15 – Трансформація форми джерела творчості у форму меблів

В залежності від освітлення, колір краплі змінюється, тому кольорова гама досить різноманітна: синій та білий кольори, різні відтінки зеленого кольору (рис. 1.16).



Рисунок 1.16 – Приклад трансформації форми джерела творчості у форму меблів (пуф)

Джерело творчості може мати статичну (крісло) та динамічну (стіл) форми (рис. 1.17).



Рисунок 1.17 – Приклад трансформації форми джерела творчості у форму меблів (стіл)

Форму та напрямок джерела творчості можна змінювати, в залежності від призначення форми об'єкта дизайну (рис. 1.18).



Рисунок 1.18 – Приклад трансформації форми джерела творчості у форму джерела світла (світильник)

Оптимальним рішенням при виборі декору стане декор з казковими мотивами. Основні його функції: естетичність, багатофункціональність, розвиваюча функція (рис. 1.19) [26].



Рисунок 1.19 – Приклад трансформації форми джерела творчості у форму елементів декору

Враховуючи велику кількість варіацій трансформації форми джерела творчості у форму об'єкта дизайну, деякі елементи інтер'єру можуть втілювати принцип статичності, деякі – динаміки. Згідно обраного джерела творчості було оформлено дошку натхнення (додаток Б).

1.3 Вибір та обґрунтування вихідних даних до проєктування дизайн-об'єкта

Об'єктом дизайну є структурний підрозділ дошкільної освіти «Капітошка» в с. Тинна Новодунаєвецької ОТГ. Дошкільний заклад призначений для дітей віком від трьох до семи років.

Адреса об'єкта: Хмельницька область, Кам'янець-Подільський район, село Тинна, вулиця Шевченка, 1Б.

Загальна площа приміщення: 158 м². Висота стелі: 3200 мм.

Приміщення складається з тамбура, роздягальні, ігрової та спальної кімнат, їдальні, кухні, комор, туалетних кімнат тощо.

Площа тамбура – 5 м², площа роздягальні – 21 м², площа комори – 6 м², площа дитячої туалетної кімнати – 6 м², площа туалетної кімнати – 6 м², площа ігрової кімнати – 54 м², площа спальної кімнати – 23 м², площа їдальні – 24 м², площа кухні – 7 м² (разом з їдальнею – 31 м²), площа комори – 6 м².



Рисунок 1.20 – План структурного підрозділу дошкільної освіти
«Капітошка»

Вим.	Арк.	№ докум.	Підпис	Дата

ДПДЗ. 2022121.01.02.ПЗ

1.3.1 Загальні вимоги до проєктування

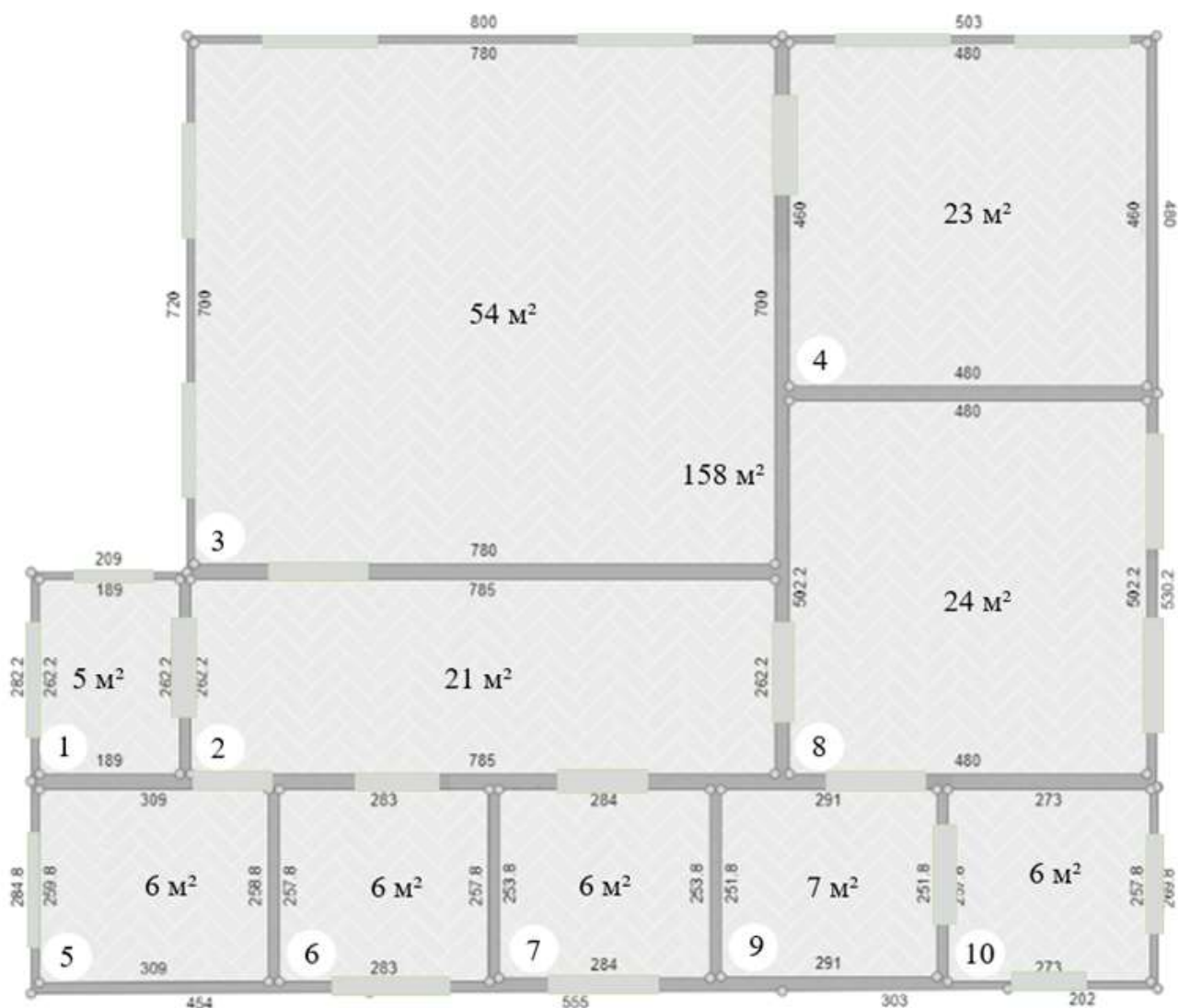
Загальними вимогами до проєктування інтер'єру дошкільних закладів, згідно ДБН В.2.2-4:2018 «Будинки і споруди. Заклади дошкільної освіти» є:

- 1) висота від підлоги до стелі не менше ніж 3 м;
- 2) приміщення для груп короткотривалого перебування дозволяється розміщувати на першому-другому поверхах житлових будинків, з окремим входом від житлової території;
- 3) головний вхід у приміщення проєктується з тамбуром, який веде до вестибюлю, площа тамбуру на одну групу має бути не менше 4 м²;
- 4) мінімальний склад приміщень у закладі даного типу: роздягальня, ігрова, туалет для дітей, персоналу, підсобні приміщення;
- 5) площа приміщення не менше 6 м² на одне місце;
- 6) обладнання закладів дошкільної освіти слід проєктувати із сертифікованих матеріалів згідно з вимог ДСанПіН;
- 7) при кожному залі для ігор і занять потрібно передбачати комори площею до 6 м²;
- 8) стіни у приміщенні повинні бути гладенькими та вологостійкими;
- 9) парти повинні розміщуватися на відстані 1 м від вікна;
- 10) відстань між рядами повинна бути не менше 0,5 м, а між першими партами і дошкою – 2,5-3,0 м;

Вимоги до матеріалів та обладнання:

- 1) меблі необхідно підбирати відповідно віку і зросту дітей;
- 2) приймальні та роздягальні мають бути обладнані гардеробом чи шафами для зберігання речей;
- 3) в туалетних кімнатах розміщують сушарки для рук;
- 4) рекомендується в приміщенні розміщувати рослини;
- 5) слід використовувати оздоблювальні матеріали та покриття: плівки, ламінат, паперово-шаровий пластик, декоративні паперові покриття, фарби;

					ДПДЗ. 2022121.01.02.ПЗ	Арк.
Вим.	Арк.	№ докум.	Підпис	Дата		25

б) матеріали для м'яких меблів – пінопласти, піногума, оббивні тканини: штучна і натуральна шкіра, синтетичні та натуральні обтяжні матеріали;

7) фарбу для стін слід обирати вологостійку;

8) стіни в туалетах потрібно облицьовувати гладкою плиткою на висоту 1,8 м;

9) підлога у залах для фізичних занять допускається паркетна, у туалетах слід обирати з керамічної плитки з неслизькою поверхнею або мозаїчного бетону, в технічних приміщеннях з цементу, а в решти з лінолеуму [6].

Вимоги до освітлення:

1) природне освітлення повинні мати групові осередки, зали для музичних та фізкультурних занять, кабінети для роботи з комп'ютерами; без природнього освітлення можуть функціонувати комори, роздягальні, буфети, туалети та інші допоміжні приміщення;

2) у дошкільних закладах дозволяється використовувати метало-пластикові вікна;

3) від перегрівання приміщення рекомендується передбачати вертикальні жалюзі, козирки, штори, допускається використовувати льняні і бавовняні штори;

4) вікна не дозволяється затінювати квітами, вазонами;

5) джерела штучного освітлення повинні забезпечувати достатнє та рівномірне освітлення усіх приміщень, лампи мають бути білого або тепло-білого кольору;

б) забороняється використання ксенонових ламп;

7) електричні розетки та вимикачі встановлюються на висоті 1,8 м від підлоги [29].

Висновки до першого розділу. Основними вимогами до створення дизайн-проекту дошкільного закладу є: комфорт, безпека, естетичність, багатофункціональність, сприятливий вплив на розвиток дітей. Елементи інтер'єру мають включати в себе розвивальну складову. При виборі матеріалів для оформлення стін та підлоги основним критерієм є екологічність та гіпоалергенність.

					ДПДЗ. 2022121.01.02.ПЗ	Арк.
Вим.	Арк.	№ докум.	Підпис	Дата		26

2 ТВОРЧА РОЗРОБКА ІДЕЙ ОБ'ЄКТІВ ПРОЄКТУВАННЯ

2.1. Розробка ескізів моделей-ідей та їх загальна характеристика

Ескізи дизайну об'єкта проектування – структурного підрозділу дошкільної освіти «Капітошка» в с. Тинна Новодунаєвецької ОТГ – було розроблено з дотриманням ергономічних норм та правил. Ескізи меблів подано в додатку В. Також при створенні дизайну інтер'єру були враховані результати анкетування, у якому взяли участь 80 респондентів (20 – дошкільнят (анкету адаптовано психологом дошкільного закладу), 20 – батьків, 20 – вихователів, 20 – потенційних клієнтів) (додаток Г).

Було розроблено варіанти-пропозиції дизайну інтер'єру (за допомогою програми «Roomtodo»).

Особливостями першого варіанту-пропозиції дизайну інтер'єру є: вибір основного (блакитний) кольору, багатофункціональність меблів, наявність персоналізованих шаф для зберігання речей (діти можуть розрізняти за кольором), зручність компонування меблів (крісла, робочий стіл для вихователя, парти та стільці для дітей, кухонні шафи для персоналу), гармонійне поєднання кольору під час вибору декору (картини, ринки, декоративні подушки, панно створені в одній кольоровій гамі).

Блакитний колір є символом добра, справедливості, духовності. Меблі у формі круга символізують розвиток, наповнюють енергією [28].

Форма квадрат символізує стабільність, порядок, цілісність та сприяє поліпшенню дисципліни. Також навчає впорядкованості предметів. Геометрична фігура є уособленням безпеки. Секційні шафи квадратної форми стануть чудовим доповненням ігрової кімнати. Наповнять простір глибиною. Використання різноманітних геометричних фігур при створенні дизайну інтер'єру дозволяє втілювати різноманітні компонування меблевого наповнення [30].

Казкові мотиви наповнюють інтер'єр дошкільного закладу цікавими сенсами, що дарують радість, натхнення, пробуджують інтерес дошкільників до колективної взаємодії [30].

					ДПДЗ. 2022121.01.02.ПЗ	Арк.
Вим.	Арк.	№ докум.	Підпис	Дата		27



Рисунок 2.1 – Дизайн об’єкта дослідження. Варіант 1

На рисунку 2.1 подано варіант 1 дизайну інтер’єру структурного підрозділу дошкільної освіти «Капітошка» в с. Тинна Новодунаєвецької ОТГ (1 – тамбур; 2 – роздягальня; 3 – комора; 4 – ігрова кімната; 5 – спальна кімната; 6 – їдальня; 7 – кухня; 8 – комора; 9 – туалет для персоналу; 10 – туалет для дітей).

					<i>ДПДЗ. 2022121.01.02.ПЗ</i>	Арк.
Вим.	Арк.	№ докум.	Підпис	Дата		28

Головні особливості другого варіанту-пропозиції дизайну інтер'єру: насичена кольорова гама, різноманітність геометричних форм, яскраві акценти декору (картини, панно, зображення героїв мультфільмів), меблі у формі джерела творчості (краплі), розвиваючі елементи в інтер'єрі (рослинні мотиви). Серед засобів зв'язку можна виділити нюанс. В другому варіанті дизайну використовуються такі ж кольори, як в українській версії казки «Капітошка».



Рисунок 2.2 – Дизайн об'єкта дослідження. Варіант 2

Варіант 2 дизайну інтер'єру структурного підрозділу дошкільної освіти «Капітошка» подано на рисунку 2.2 (1 – тамбур; 2 – роздягальня; 3 – комора; 4 – ігрова кімната; 5 – спальна кімната; 6 – їдальня; 7 – кухня; 8 – комора; 9 – туалет для персоналу; 10 – туалет для дітей).

Для третього варіанту-пропозиції характерними є світла кольорова гама (основні кольори – блакитний та бежевий) та взаємозв'язок з джерелом творчості. Основні геометричні фігури, що використовуються в цьому варіанті дизайну інтер'єру – круг та прямокутник. Для створення дизайну інтер'єру використовувалися різні відтінки синього кольору. В якості декору – кольорове панно з казковими мотивами, картини з елементами природи. Меблі стилізовані під джерело творчості.

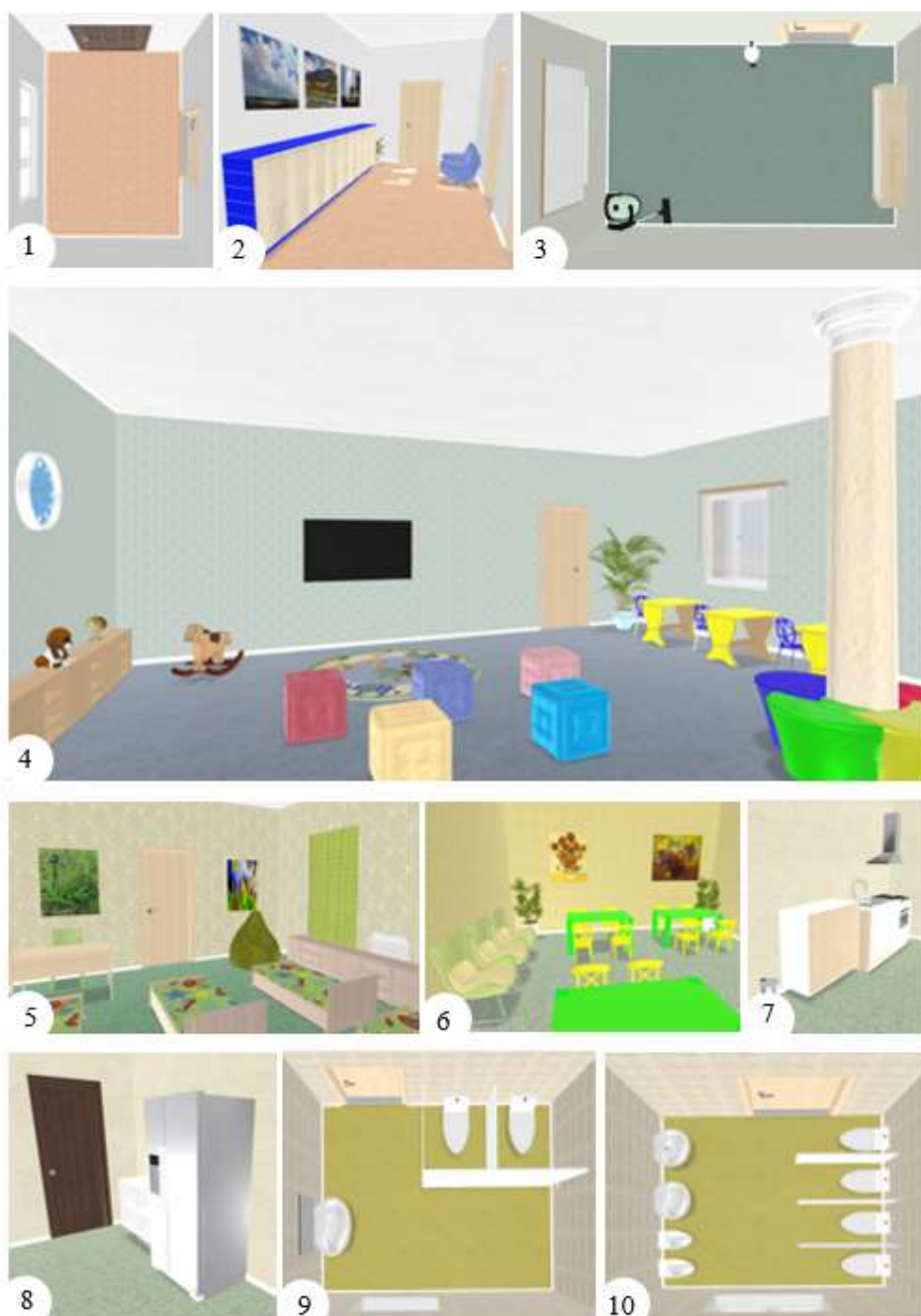

Рисунок 2.3 – Дизайн об'єкта дослідження. Варіант 3

Варіант 3 дизайну інтер'єру структурного підрозділу дошкільної освіти «Капітошка» подано на рисунку 2.3 (1 – тамбур; 2 – роздягальня; 3 – комора; 4 – ігрова кімната; 5 – спальна кімната; 6 – їдальня; 7 – кухня; 8 – комора; 9 – туалет для персоналу; 10 – туалет для дітей)

2.2. Порівняльний аналіз варіантів-ідей, вибір головної та розробки варіантів-пропозицій

Порівняльний аналіз варіантів дизайну інтер'єру структурного підрозділу дошкільної освіти «Капітошка» в с. Тинна Новодунаєвецької ОТГ подано в таблиці 2.1.

Таблиця 2.1 – Порівняльний аналіз варіантів-пропозицій дизайну інтер'єру структурного підрозділу дошкільної освіти «Капітошка»

№ з/п	Подібності	Відмінності
1	2	3
1	Поверховість – 1	Кольорова гама (варіант-пропозиція 1 – основний колір блакитний; варіант-пропозиція 2 – переважають різні відтінки зеленого кольору; варіант-пропозиція 3 – основні кольори блакитний та бежевий)
2	Площа – 158 м ² . Приміщення складається з тамбура, роздягальні, ігрової та спальної кімнат, їдальні, кухні, комор, туалетних кімнат тощо	Вибір меблів (варіант 1 – особливістю меблевого наповнення є трансформація форми джерела творчості у форми крісла, стола, панно; варіант-пропозиція 2 – меблі різних геометричних форм, зокрема, меблі-трансформери; варіант 3 – меблі стилізовані під джерело творчості, перевагою також є вибір меблів з казковими мотивами)

Продовження таблиці 2.1

1	2	3
3	Взаємозв'язок з назвою структурного підрозділу дошкільної освіти «Капітошка»	Варіант 1 – назва дошкільного закладу розкривається через основний колір в інтер'єрі (блакитний); варіант 2 – взаємозв'язок простежується через трансформацію форми джерела творчості у форми меблів; варіант 3 – використання казкових мотивів

Основні відмінності першого варіанту дизайну: форма меблів (пуф, стіл) відповідає формі джерела творчості, яскравий декор, стилізація джерела творчості (килим) (рис. 2.4).



Рисунок 2.4 – Основні відмінності варіанту 1 (ігрова кімната)

В якості декору обрано панно в формі круга з рослинними мотивами та картини (основний колір – блакитний) (рис. 2.5). Також в інтер'єрі присутні елементи казки, що відображаються, зокрема, у виборі картин, розвиваючих панно, килимовому покритті.



Рисунок 2.5 – Декор варіанту 1 (ігрова кімната)

Для спальної кімнати підбрано текстиль з казковими мотивами (рис. 2.6). В приміщенні переважають форми прямокутника, що забезпечують сталість та надійність. Це є оптимальним варіантом при виборі меблів-трансформерів.



Рисунок 2.6 – Вибір меблів для варіанту 1 (спальна кімната)

Їдальня оформлена у світлих кольорах (переважають блакитний та бежевий). Особливістю є декор в різних відтінках синього кольору (картини, ринки). Серед геометричних форм – прямокутник і трапеція, що втілюються при виборі кухонного обладнання, столів та стільців (рис. 2.7).

					<i>ДПДЗ. 2022121.01.02.ПЗ</i>	Арк.
Вим.	Арк.	№ докум.	Підпис	Дата		33



Рисунок 2.7 – Варіант 1 (їдальня)

Основною відмінністю роздягальні є вибір меблів, персоналізованих за кольором (рис. 2.8). Кожна шафа містить по два відділи, полиці та місця для зберігання взуття. Також в роздягальні розміщені м'які пуфи для відпочинку.



Рисунок 2.8 – Варіант 1 (роздягальня)

Основні відмінності другого варіанту дизайну інтер'єру: яскрава кольорова гама (використовуються такі ж кольори, як в українській версії казки «Капітошка»),

					<i>ДПДЗ. 2022121.01.02.ПЗ</i>	Арк.
Вим.	Арк.	№ докум.	Підпис	Дата		34

різноманітність геометричних форм (наприклад, пуфи в ігровій кімнаті), використання рослинних мотивів (рис. 2.9). Форма куба, що втілюється при виборі дитячих пуфів, символізує сталість і безпеку. Також дане геометричне рішення дозволить по-різному розташовувати меблі в приміщенні, не займаючи при цьому багато простору.

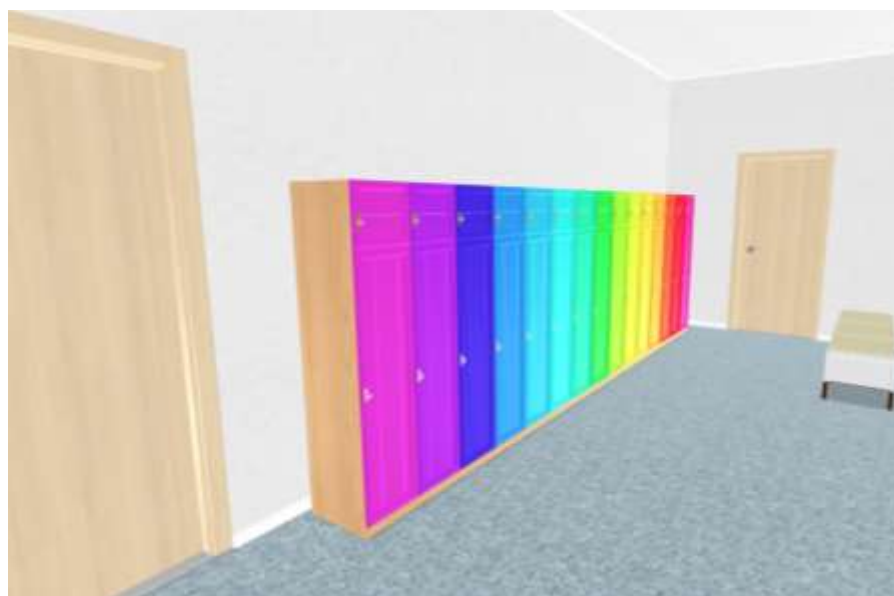

Рисунок 2.9 – Основні відмінності варіанту 2 (ігрова кімната)

Різні форми меблів гармонійно поєднуються між собою (пуф-трансформер, стілець «Павутина», стіл у формі краплі) (рис. 2.10).



Рисунок 2.10 – Особливості меблевого наповнення варіанту 2 (ігрова кімната)

Вим.	Арк.	№ докум.	Підпис	Дата

ДПДЗ. 2022121.01.02.ПЗ

Арк.

35

Однією з важливих ознак другого варіанту дизайну інтер'єру є переважання різних відтінків зеленого кольору та використання рослинних мотивів (рис. 2.11).



Рисунок 2.11 – Варіант 2 (спальна кімната)

Наприклад, картини у спальній кімнаті містять рослинні мотиви, текстиль підібрано із зображеннями морських мешканців. Меблі та декор підібрано у формі джерела творчості (рис. 2.12).



Рисунок 2.12 – Особливості дизайну-інтер'єру варіанту 2 (спальні кімната)

Вим.	Арк.	№ докум.	Підпис	Дата

ДПДЗ. 2022121.01.02.ПЗ

Арк.

36

Також цікавою особливістю дизайну інтер'єру є використання різних текстур при оформленні стін (наприклад, в їдальні) (рис. 2.13).



Рисунок 2.13 – Варіант 2 (їдальня)

Меблі мають м'яку обтічну форму (рис. 2.14).



Рисунок 2.14 – Варіант 2 (роздягальня)

Вим.	Арк.	№ докум.	Підпис	Дата

ДПДЗ. 2022121.01.02.ПЗ

Арк.

37

Основні відмінності третього варіанту дизайну інтер'єру: переважання казкових мотивів, стилізація джерела творчості, вибір основних кольорів (блакитний та бежевий), геометричні форми – круг та прямокутник (рис. 2.15).



Рисунок 2.15 – Основні відмінності варіанту 3 (ігрова кімната)

Меблі також підібрано з використанням казкових мотивів (наприклад, в спальній кімнаті) (рис. 2.16).



Рисунок 2.16 – Варіант 3 (спальня кімната)

Форма меблів (крісла) відповідає формі джерела творчості. Дитячі меблі мають форму прямокутника, крісло для вихователя – форму круга (рис. 2.17).

					<i>ДПДЗ. 2022121.01.02.ПЗ</i>	Арк.
Вим.	Арк.	№ докум.	Підпис	Дата		38



Рисунок 2.17 – Варіант 3 (їдальня)

Також цікавим рішенням є використання різних відтінків синього кольору та поєднання геометричних фігур (прямокутник, круг, квадрат) (рис. 2.18).



Рисунок 2.18 – Варіант 3 (роздягальня)

Вим.	Арк.	№ докум.	Підпис	Дата

ДПДЗ. 2022121.01.02.ПЗ

Арк.

39

В якості головної ідеї дизайн-проєкту було обрано перший варіант. Основними його перевагами є: гармонія кольорів, сприятливий психологічний клімат, багатофункціональність інтер'єру, взаємозв'язок з джерелом творчості, персоналізація меблів (за кольорами).

Макет приміщення подано у додатку Д.

2.3. Розробка ескізів робіт декоративного мистецтва в інтер'єрі

Для оздоблення стін структурного підрозділу дошкільної освіти «Капітошка» в с. Тинна Новодунаєвецької ОТГ було розроблено варіанти розвиваючих панно.

Перший варіант подано на рисунку 2.19.



Рисунок 2.19 – Варіант 1 розвиваючого панно

Особливістю першого варіанту панно є зв'язок з джерелом творчості та назвою навчального закладу. Такий варіант декору буде зручно розмістити при

					ДПДЗ. 2022121.01.02.ПЗ	Арк.
Вим.	Арк.	№ докум.	Підпис	Дата		40

вході або в роздягальні. Рекомендовані розміри: висота – 60 см, ширина – 80 см.
Матеріали: дерево, полотно.

Варіант 2 розвиваючого панно подано на рисунку 2.20.



Рисунок 2.20 – Варіант 2 розвиваючого панно

Особливістю другого варіанту розвиваючого панно є використання природніх мотивів в поєднанні з джерелом творчості. Таке панно можна буде розмістити в ігровій кімнаті. За допомогою нього діти будуть вивчати букви, кольори, назви фруктів, явища природи. Рекомендований розмір 100 см по діаметру. Висота літер 8 см, ширина – 5 см. Матеріал – пластик.

Головною перевагою такого панно є багатофункціональність, оскільки його елементи інтерактивні і призначені не лише для ігрової діяльності, а й для навчальної. Для керування інтерактивним панно варто передбачити пульт

Вим.	Арк.	№ докум.	Підпис	Дата

ДПДЗ. 2022121.01.02.ПЗ

Арк.

41

управління, за допомогою якого буде здійснюватися відтворення звуків та слів на певну літеру. Макет декоративного виробу подано в додатку Е.

Варіант 3 панно подано на рисунку 2.21.



Рисунок 2.21 – Варіант 3 розвиваючого панно

Особливостями третього варіанту розвиваючого панно є яскрава кольорова гама та природні мотиви. За допомогою такого декору діти зможуть вивчати тваринний світ, слухати звуки природи, насолоджуватися співом птахів. Рекомендований розмір 100 см по діаметру. Розміри фігурок: висота – 10 см, ширина – 5 см. Особливістю панно є здатність відтворювати звуки тварин за допомогою спеціального пульта.

Вим.	Арк.	№ докум.	Підпис	Дата

ДПДЗ. 2022121.01.02.ПЗ

Арк.

42

2.4. Композиційний аналіз гармонійності розробленого художнього проєкту

Головними композиційними елементами є виразність, образність, і пропорції. Це відображається, зокрема, в кольоровій гамі приміщення, виразності форм та співвідношенні їх пропорцій.

Засобами зв'язку є симетрія, що відображається у виборі геометричних форм (меблі, система освітлення), та нюанс. Нюанс можна спостерігати в оздобленні стін, виборі меблів, декору (рис. 2.22).



Рисунок 2.22 – Приклад втілення нюансу (їдальня)

Висновки до другого розділу. Згідно результатів анкетування та обраного джерела творчості було розроблено три варіанти-пропозиції дизайну-інтер'єру, здійснено порівняльний аналіз варіантів-пропозицій та розроблено ескізи декоративного мистецтва в інтер'єрі (розвиваючі та інтерактивні панно). Особливістю розвиваючих панно є багатофункціональність, яка дозволяє поєднувати ігрову та навчальну діяльність.

					ДПДЗ. 2022121.01.02.ПЗ	Арк.
Вим.	Арк.	№ докум.	Підпис	Дата		43

3 КОНСТРУКТОРСЬКО-ТЕХНОЛОГІЧНА ЧАСТИНА

3.1. Розробка конструкцій проєктованих виробів

Подано план структурного підрозділу дошкільної освіти «Капітошка» в с. Тинна Новодунаєвецької ОТГ (1 – тамбур; 2 – роздягальня; 3 – ігрова; 4 – спальня; 5 – комора; 6 – туалет; 7 – туалет; 8 – їдальня; 9 – кухня; 10 – комора).



Рисунок 3.1 – Обмірний план приміщення

Обмірний план приміщення структурного підрозділу дошкільної освіти «Капітошка» в с. Тинна Новодунаєвецької ОТГ подано на рисунку 3.1.

Вим.	Арк.	№ докум.	Підпис	Дата

ДПДЗ. 2022121.01.02.ПЗ

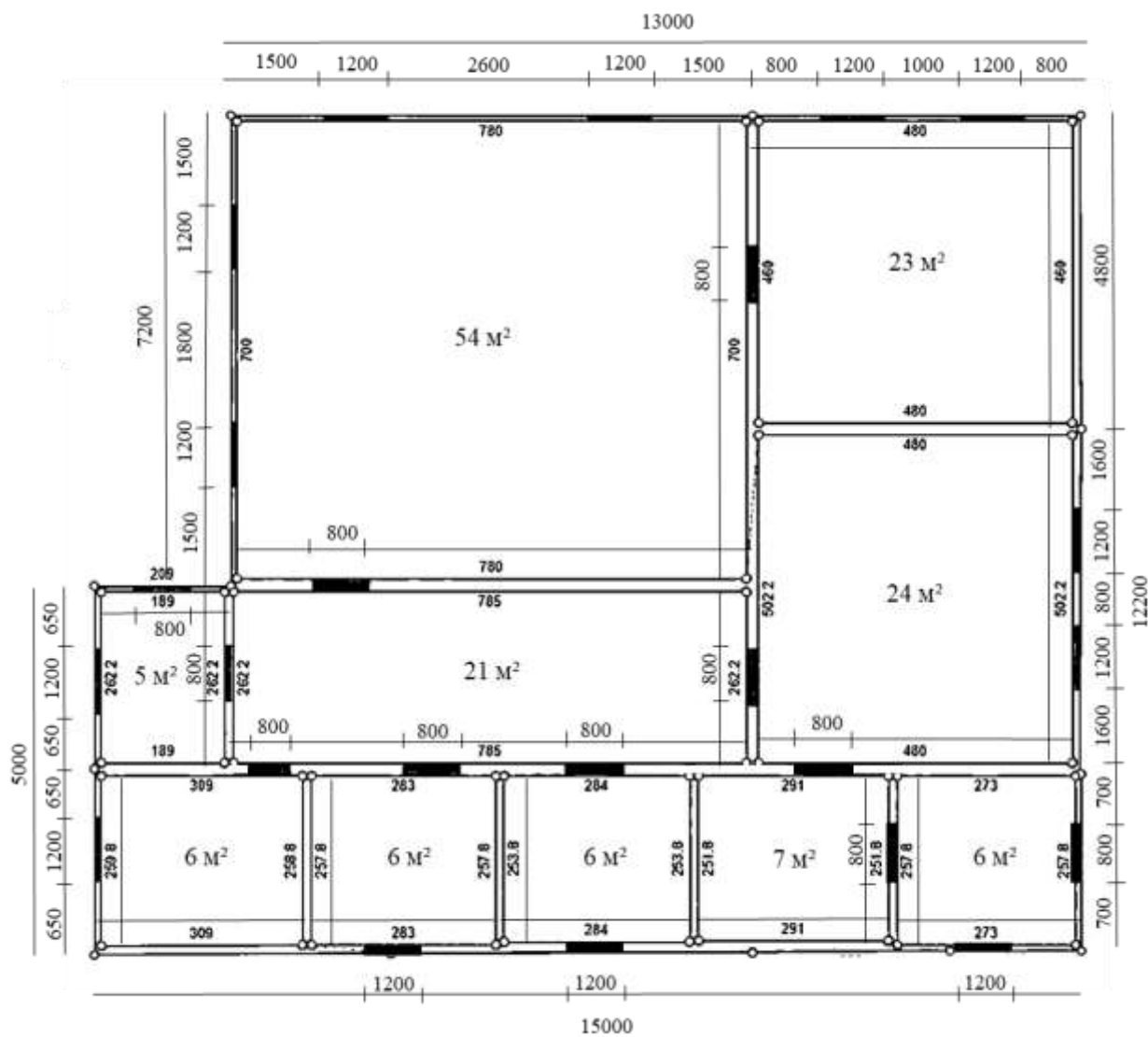
Арк.

44



Рисунок 3.2 – План підлоги

План підлоги приміщення структурного підрозділу дошкільної освіти «Капітошка» в с. Тинна Новодунаєвецької ОТГ (1 – лінолеум; 2 – лінолеум; 3 – лінолеум; 4 – лінолеум; 5 – лінолеум; 6 – плитка; 7 – плитка; 8 – лінолеум; 9 – лінолеум; 10 – лінолеум) подано на рисунку 3.2.

План стелі приміщення структурного підрозділу дошкільної освіти «Капітошка» в с. Тинна Новодунаєвецької ОТГ подано на рисунку 3.3. Висота стелі 3200 мм.

Вим.	Арк.	№ докум.	Підпис	Дата
------	------	----------	--------	------

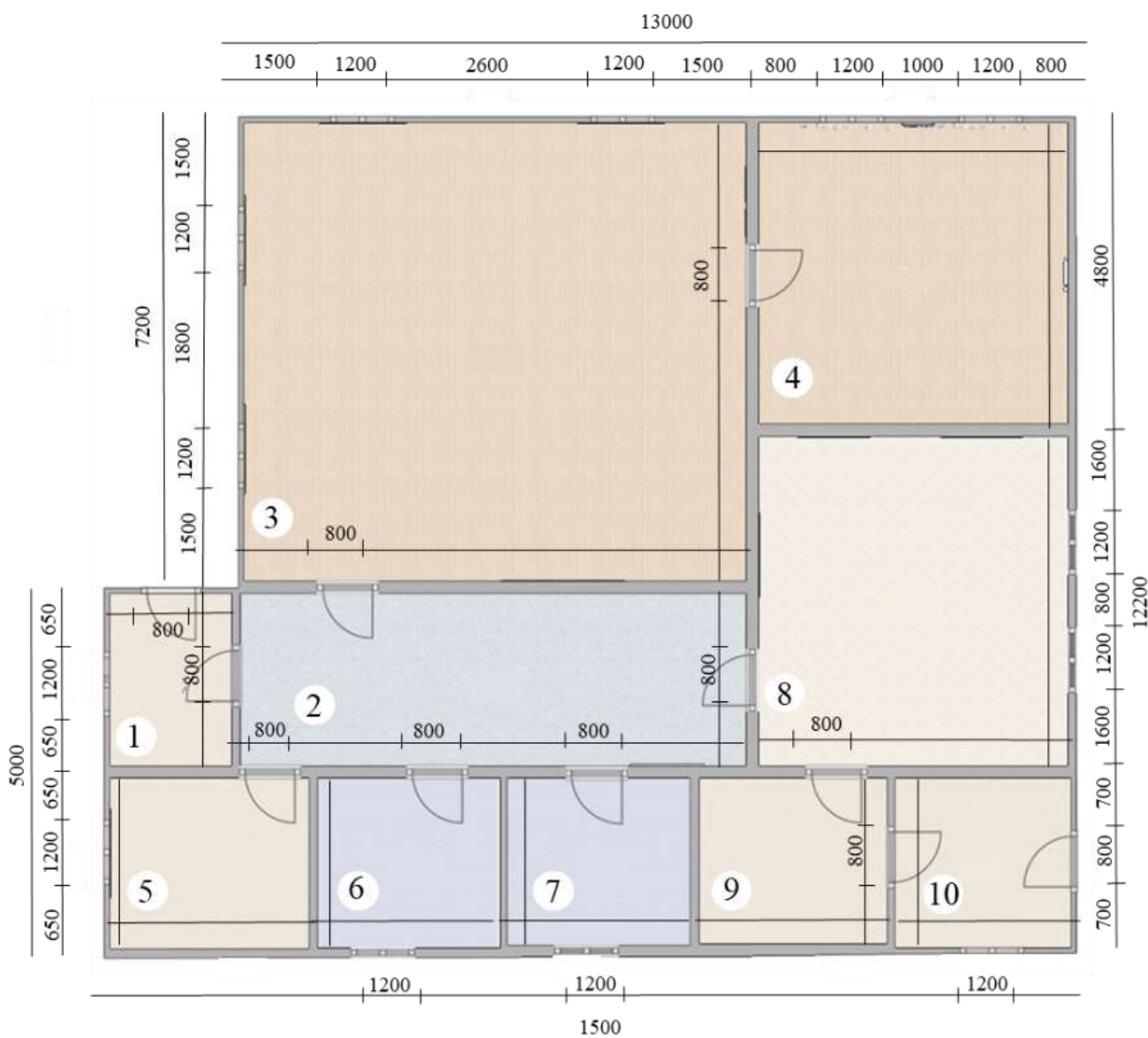
ДПДЗ. 2022121.01.02.ПЗ

Арк.

45



Рисунок 3.3 – План стелі

План освітлення приміщення структурного підрозділу дошкільної освіти «Капітошка» в с. Тинна Новодунаєвської ОТГ подано на рисунку 3.4.

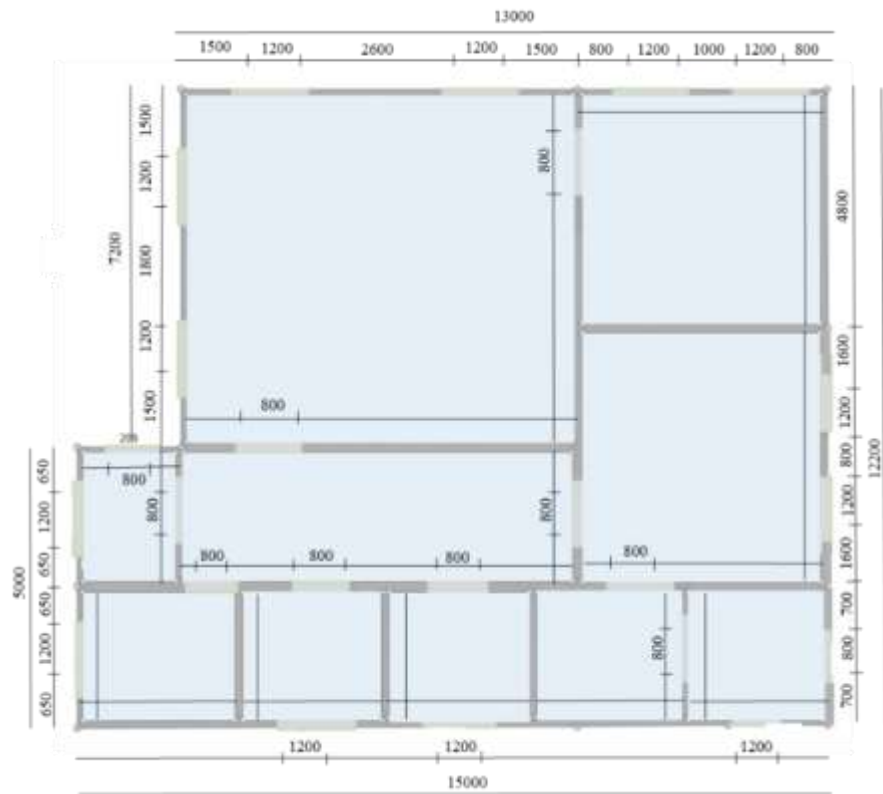

Рисунок 3.4 – План освітлення

Вим.	Арк.	№ докум.	Підпис	Дата

ДПДЗ. 2022121.01.02.ПЗ

Арк.

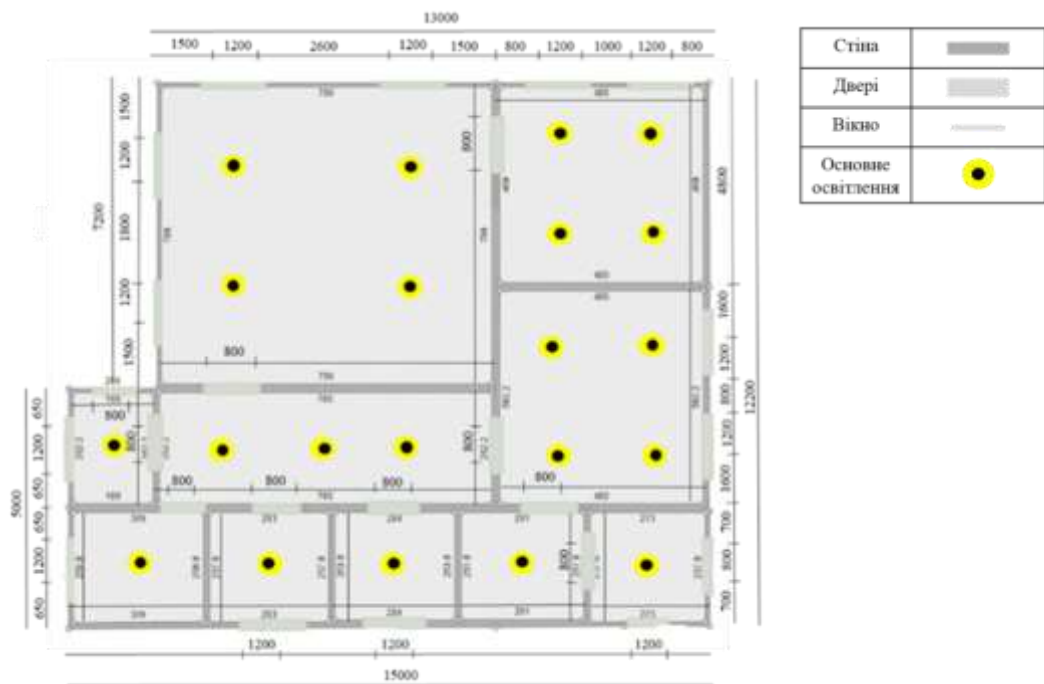
46

Для освітлення використано точкові світильники, що забезпечують цілісність спрямованого світлового потоку. Такий тип освітлення має ряд переваг: рівномірний розподіл світла, яскравість, можливість використання кольорового освітлення.



Рисунок 3.5 – План опалення

План опалення приміщення структурного підрозділу дошкільної освіти «Капітошка» в с. Тинна Новодунаєвецької ОТГ подано на рисунку 3.5. Радіатори опалення встановлені в ігровій кімнаті, спальні, їдальні, туалетах і коморі. Також додатково в роздягальні та кухні проходять шляхи опалення, що дозволяє забезпечувати теплом приміщення закладу. Опалювальні прилади захищені спеціальними екранами, що мають негорючу поверхню. Таке рішення створює безпечні умови для розвитку дітей [27].

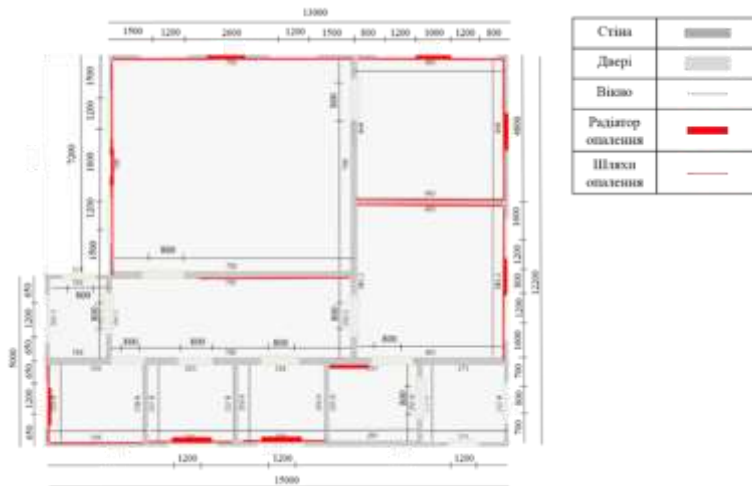

Рисунок 3.6 – Розгортки стін ігрової кімнати

Розгортки стін ігрової кімнати структурного підрозділу дошкільної освіти «Капітошка» в с. Тинна Новодунаєвецької ОТГ подано на рисунку 3.6. Вікна ігрової кімнати захищені жалюзьями, а вікна спальної кімнати – шторами з цупкої тканини.

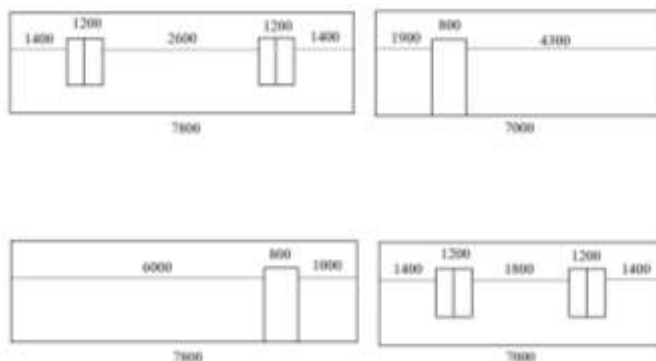

Рисунок 3.7 – Розгортки стін спальної кімнати

Розгортки стін спальної кімнати структурного підрозділу дошкільної освіти «Капітошка» в с. Тинна Новодунаєвецької ОТГ подано на рисунку 3.7.

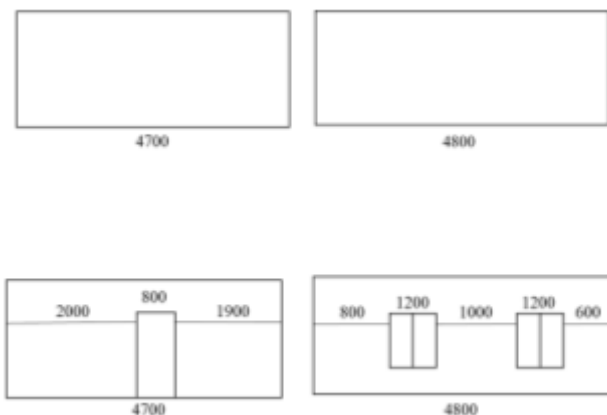

Рисунок 3.8 – Розгортки стін роздягальні

Розгортки стін роздягальні структурного підрозділу дошкільної освіти «Капітошка» в с. Тинна Новодунаєвецької ОТГ подано на рисунку 3.8. З роздягальні можна потрапити одразу в ігрову кімнату, їдальню. Також зручним є розміщення комори та туалетних кімнат.

Було розроблено ескізи меблів (крісло, пуф, стіл). Кресленик крісла подано на рисунку 3.9.

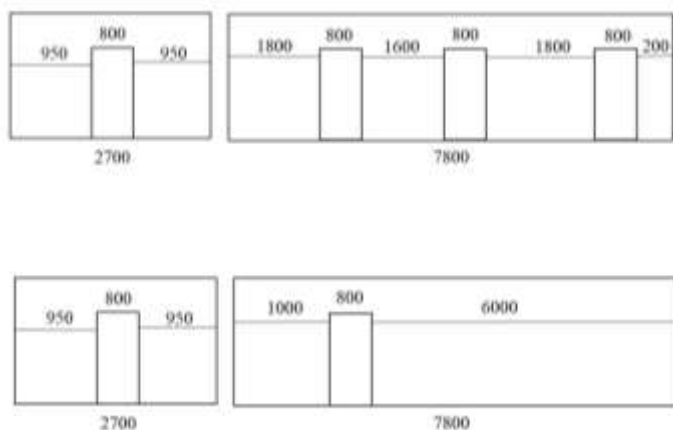

Рисунок 3.9 – Кресленик крісла для вихователя

Особливістю такого типу меблів є світла кольорова гама, цікава геометрична форма, екологічні матеріали.

Кресленик пуфа-трансформера подано на рисунку 3.10.

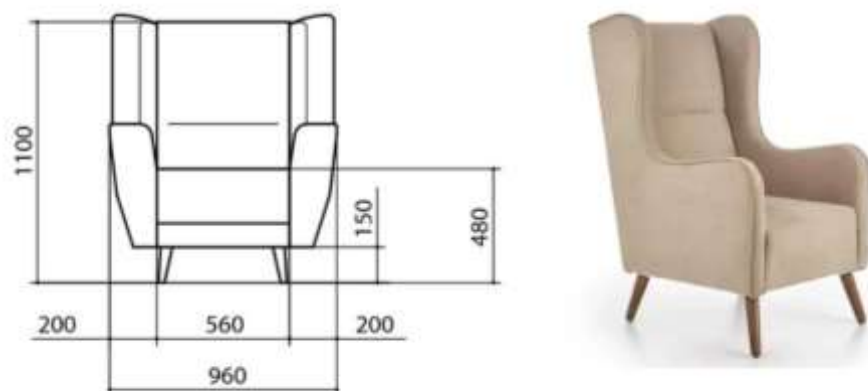

Рисунок 3.10 – Кресленик пуфа-трансформера

Особливостями таких меблів є м'яка основа і багатофункціональність. Вони легко трансформуються в диван і містять місця для зберігання речей.

					ДПДЗ. 2022121.01.02.ПЗ	Арк.
Вим.	Арк.	№ докум.	Підпис	Дата		49

Кресленик стола подано на рисунку 3.11.



Рисунок 3.11 – Кресленик стола

Особливостями такого типу меблів є правильна геометрична форма, яскрава кольорова гама.

Додатково було розроблено ескіз дитячої гірки (рис. 3.12).

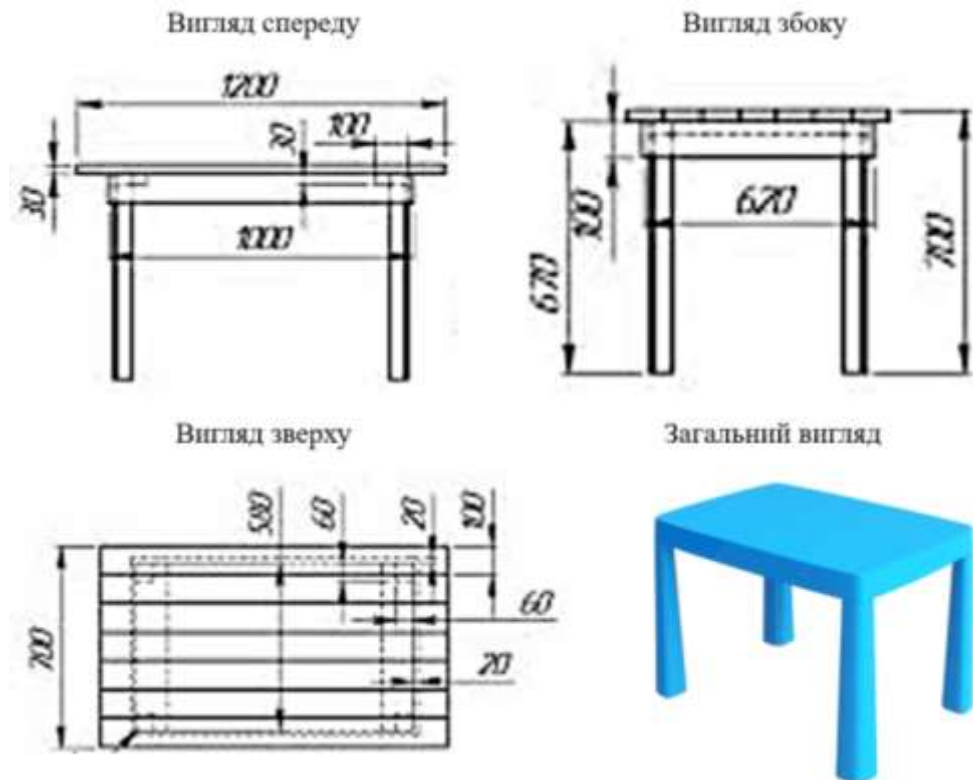

Рисунок 3.12 – Ескіз дитячої гірки

Вим.	Арк.	№ докум.	Підпис	Дата

ДПДЗ. 2022121.01.02.ПЗ

Арк.

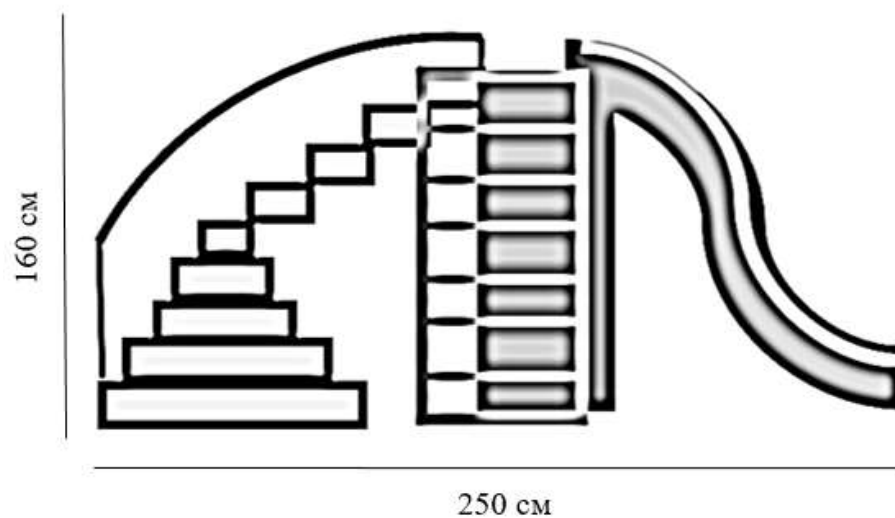
50

Візуалізацію дитячої гірки подано на рисунку 3.13.



Рисунок 3.13 – Дитяча гірка (вигляд спереду)

Особливостями розробленої пропозиції є багатофункціональність та взаємозв'язок з джерелом творчості (рис. 3.14).

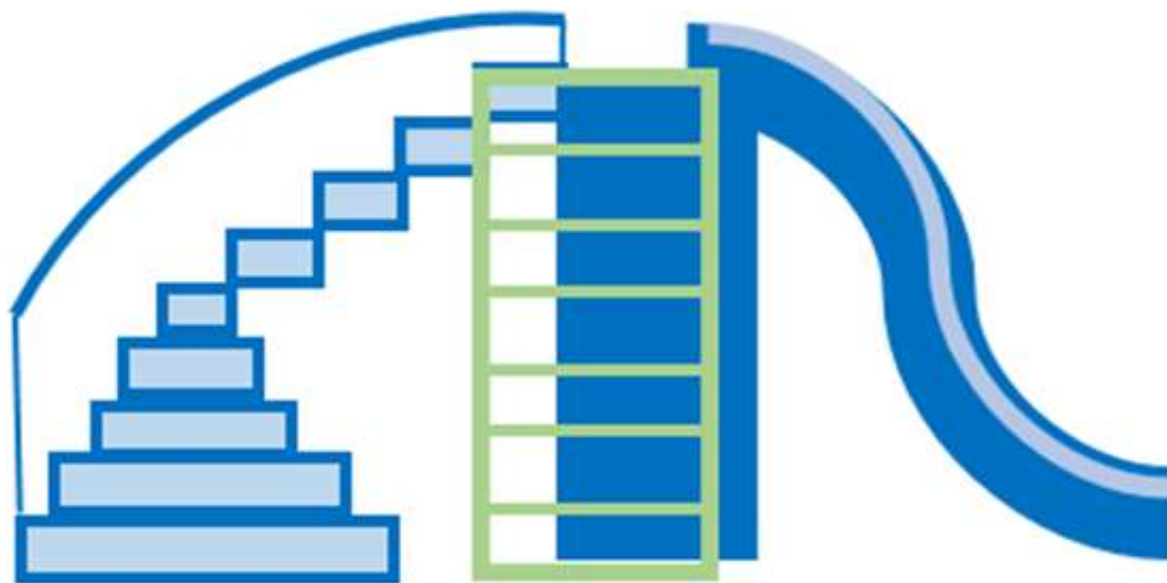

Рисунок 3.14 – Дитяча гірка (вигляд ззаду)

Вим.	Арк.	№ докум.	Підпис	Дата

ДПДЗ. 2022121.01.02.ПЗ

Арк.

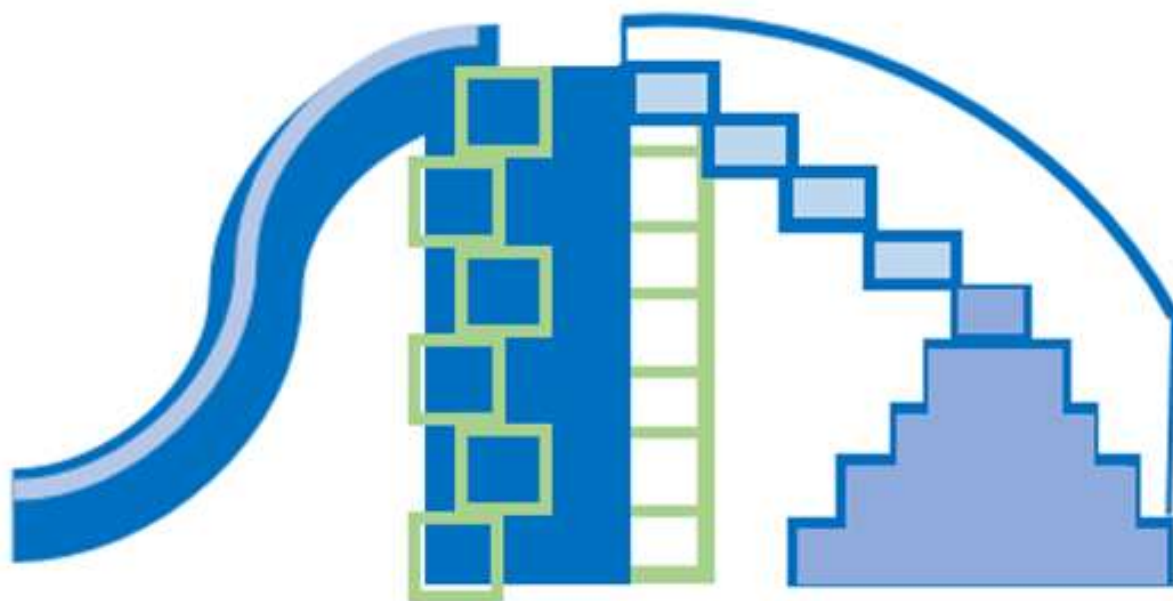
51

3.2. Вибір технологічних рішень

В приміщенні структурного підрозділу дошкільної освіти «Капітошка» передбачено такі види освітлення: робоче – у всіх приміщеннях; евакуаційне – роздягальня, кухня; чергове – спальня кімната.

Світильники чергового освітлення слід встановлювати над дверима на висоті не менше, ніж 2,2 м від рівня підлоги.

Встановлення штепсельних розеток допускається в усіх приміщеннях. Розетки повинні бути обладнані захисним пристроєм. Штепсельні розетки звичайного типу, що розміщуються в роздягальні та ігровій кімнаті, необхідно розташовувати на висоті 1,8 м від рівня підлоги [6].





3.3. Нормування матеріалів, меблів та визначення вартості дизайн-об'єкта

Нормування матеріалів подано у таблиці 3.1.

Таблиця 3.1 – Нормування матеріалів

№ з/п	Назва	Зображення	Кількість	Вартість, грн
1	2	3	4	5
1	Лінолеум «Класичний»		101 м ²	27270 (270 грн / м ²)



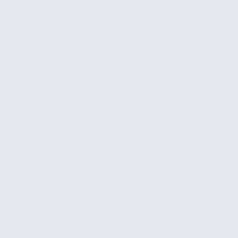
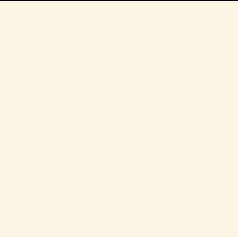

Продовження таблиці 3.1

1	2	3	4	5
2	Лінолеум «Діамант»		21 м ²	9450 (450 грн / м ²)
3	Лінолеум «Акустичний»		24 м ²	8400 (350 грн / м ²)
4	Плитка блакитна		12 м ²	4680 (390 грн / м ²)
5	Плитка бежева		53 м ²	21730 (410 грн / м ²)
6	Фарба сіра		3 відра	1749 (583 грн за 1 відро)
7	Фарба бежева		3 відра	1749 (583 грн за 1 відро)
Загальна вартість				75028 грн

Нормування меблів подано в таблиці 3.2.

					ДПДЗ. 2022121.01.02.ПЗ	Арк.
Вим.	Арк.	№ докум.	Підпис	Дата		53

Таблиця 3.2 – Нормування меблів

№ з/п	Назва	Зображення	Кількість	Вартість, грн
1	2	3	4	5
1	Шафа для речей		20	160000
2	Шафа секційна		1	9500
3	Стелаж		1	3500
4	Шафа з полицями		3	9600

Вим.	Арк.	№ докум.	Підпис	Дата

ДПДЗ. 2022121.01.02.ПЗ





Арк.

54

Продовження таблиці 3.2

1	2	3	4	5
5	Крісло		6	71520
6	Пуф		3	8000
7	Пуф-трансформер		5	9500
8	Стілець		45	94500
9	Стіл		2	11000

Продовження таблиці 3.2

1	2	3	4	5
10	Дитячий стіл		5	10000
11	Дитячий стіл		3	6900
12	Ліжко		20	150000
13	Кухонний гарнітур		1	50000
Загальна вартість				594020 грн

Нормування обладнання та освітлення подано в таблиці 3.3.

Таблиця 3.3 – Нормування обладнання та освітлення

№ з/п	Назва	Зображення	Кількість	Вартість, грн
1	2	3	4	5
1	Інтерактивна панель		1	150000
2	Проектор		1	15000
3	Світильник стельовий		16	24000
4	LED світильник		7	21000
Загальна вартість				210000 грн

Вартість 3D-візуалізації дизайн-проєкту – 80000 грн.

Загальна вартість дизайн-проєкту – 959048 грн.

Висновки до третього розділу. Згідно обраного варіанту-пропозиції дизайну інтер'єру дошкільного закладу «Капітошка» розроблено конструкції проєктованих виробів (крісла, пуфа-трансформера, стола), також додатково розроблено ескіз

					ДПДЗ. 2022121.01.02.ПЗ	Арк.
Вим.	Арк.	№ докум.	Підпис	Дата		57

дитячої гірки. Здійснено характеристику технологічних рішень, розроблено нормування матеріалів, меблів, техніки та освітлення та визначено вартість дизайн-проєкту.

					<i>ДПДЗ. 2022121.01.02.ПЗ</i>	Арк.
Вим.	Арк.	№ докум.	Підпис	Дата		58

ЗАХИСТ ІНТЕЛЕКТУАЛЬНОЇ ВЛАСНОСТІ

Право інтелектуальної власності – це право автора на результат його діяльності. Об'єктами інтелектуальної власності можуть бути літературні твори, винаходи, комп'ютерні програми, корисні моделі, промислові зразки тощо. Суб'єктами інтелектуальної власності є фізичні та юридичні особи, яким належать майнові та немайнові права на об'єкти інтелектуальної власності [1].

Актуальність теми захисту інтелектуальної власності зростає з розвитком технологій та інновацій. Тому розуміння важливості інтелектуальної власності є важливим для різних сфер суспільного життя: культурної, економічної, політичної, соціальної, духовної.

Інтелектуальна власність є важливим цивільно-правовим інститутом, що має об'єктивне та суб'єктивне значення.

В Україні питаннями реєстрації авторського права займається Укрпатент. Для подачі заявки необхідно подати письмовий запит, об'єкт авторського права, інформацію про автора.

Винаходи та технічні рішення захищають за допомогою патенту. Цей документ видається тимчасово і в більшості випадків на комерційній основі. Патент дозволяє власнику вирішувати, де розповсюджувати його матеріали.

Серед форм захисту прав інтелектуальної власності виділяють: неюрисдикційну (включає дії юридичних і фізичних осіб щодо захисту прав на об'єкти інтелектуальної власності, які здійснюються ними самостійно, без звернення за допомогою до державних або інших компетентних органів), юрисдикційну (полягає у зверненні особи, права і законні інтереси якої порушено неправомірними діями, за захистом до державних або інших компетентних органів).

Юрисдикційна форма захисту прав поділяється на загальну і спеціальну форму здійснення передбачених законом засобів захисту. Відповідно до загальної форми захист прав на об'єкти інтелектуальної власності здійснюється у судовому порядку. Спеціальною формою захисту прав на об'єкти інтелектуальної власності

					ДПДЗ. 2022121.01.02.ПЗ	Арк.
Вим.	Арк.	№ докум.	Підпис	Дата		59

є адміністративний порядок захисту цих прав. Він застосовується лише у випадках, вказаних у законодавстві.

Отже, право інтелектуальної власності становлять особисті немайнові права інтелектуальної власності та майнові права інтелектуальної власності, зміст яких визначається законодавством України.

Для захисту інтелектуальної власності було опубліковано тези на тему «Особливості дизайну інтер'єрів дошкільних закладів» в збірнику Міжнародної науково-практичної конференції «Наука і техніка: проблеми, перспективи та інновації» і тези на тему «Стиль мемфіс в дизайн-проектванні інтер'єру» в збірнику Міжнародної науково-практичної інтернет-конференції молодих вчених і студентів.

Сертифікати участі в Міжнародних науково-практичних конференціях подано у додатку Ж.

Висновки до четвертого розділу. Апробація результатів кваліфікаційної роботи – це різновид наукової діяльності, що полягає в перевірці результатів досліджень. Для апробації та захисту інтелектуальної власності було опубліковано тези в збірниках Міжнародних науково-практичних конференцій.

					ДПДЗ. 2022121.01.02.ПЗ	Арк.
Вим.	Арк.	№ докум.	Підпис	Дата		60

ВИСНОВКИ

В процесі дослідження проектної ситуації та історії розвитку проектування закладів дошкільної освіти було здійснено загальну характеристику принципів проектування та особливостей дизайну інтер'єру закладів дошкільної освіти.

Виявлені вимоги до створення дизайн-проекту дошкільного закладу такі як комфорт, безпека, естетичність, багатофункціональність, сприятливий психологічний клімат; елементи інтер'єру мають включати в себе розвивальну складову; основними критеріями при виборі матеріалів є екологічність та гіпоалергенність.

Досліджено ретроспективу теми, здійснено творчу розробку об'єкта проектування, розроблено концепції та варіанти планувальних рішень, конструкторсько-технологічну документацію, розроблено ескізи меблів та декоративного оздоблення згідно обраного стильового рішення; розроблено кошторис витрат на матеріали, меблі, техніку та освітлення та визначено вартість дизайн-проекту. Результати дослідження подано на банері (додаток К).

Для апробації та захисту інтелектуальної власності подано тези на тему «Особливості дизайну інтер'єрів дошкільних закладів» на Міжнародну науково-практичну конференцію «Наука і техніка: проблеми, перспективи та інновації» (17-19 листопада 2022 року, м. Осака, Японія) і тези на тему «Стиль мемфіс в дизайн-проектуванні інтер'єру» на Міжнародну науково-практичну інтернет-конференцію молодих вчених і студентів (22 листопада 2023 року, м. Хмельницький, Україна).

					<i>ДПДЗ. 2022121.01.02.ПЗ</i>	Арк.
Вим.	Арк.	№ докум.	Підпис	Дата		61

ПЕРЕЛІК ДЖЕРЕЛ ПОСИЛАННЯ

1. Андрієтти О.П. Мандрівець : навч. посіб. / О.П. Андрієтти. – Тернопіль : 2017. – 230 с.
2. Антоненко І.В. Дизайн внутрішнього середовища: будівельні та оздоблювальні матеріали : навч. посіб. / І.В. Антоненко, О.В. Вишне夫ська. – Київ : КНУТД, 2019. – 353 с.
3. Беленька Г.В. Методичні рекомендації до Освітньої програми для дітей від 2 до 7 років : Г.В. Беленька. – Київ : ун-т ім. Б. Грінченка, 2019. – 352 с.
4. Гнатюк Л.Р. Конструювання меблів та обладнання інтер'єру : навч. посіб. / Гнатюк Л.Р., Олійник О.П., Чернявський В.Г. – Київ : НАУ, 2019. – 516 с.
5. Гурова Д.А. Особливості дизайну інтер'єру закладу дошкільної освіти компенсуючого типу / Д.А. Гурова, О.О. Сафронова, І.В. Антоненко // Особливості дизайну інтер'єру : наук.-практ. журн. – 2018. – № 11. – С. 277–286.
6. ДБН В.2.2-4:2018. Будинки і споруди. Заклади дошкільної освіти. – Київ : Укрархбудінформ, 2018. – 40 с.
7. Кадуріна А.О. Архітектурно-художні аспекти формування дитячих дошкільних закладів (на прикладі Одеси) : навч. посіб. / А.О. Кадуріна. – Київ, 2017. – 350 с.
8. Карпов В.В. Антропологічне осмислення архітектурної форми сучасності / В.В. Карпов // Архітектура та екологія : наук.-практ. журн. – 2020. – № 11. – С. 5–8.
9. Карпов В.В. Антропологія мистецтва та архітектури. Філософія архітектурної творчості : навч. посіб. / В.В. Карпов, С.Г. Буравченко, Н.В. Бжезовська. – Херсон : ОЛДІ-ПЛЮС, 2021. – 66 с.
10. Коваль Л.М. Дизайн. LED-технології : навч. посіб. / Л.М. Коваль. – Запоріжжя : ЗНТУ, 2014. – 130 с.
11. Антонович Є.А. Кольорознавство : навч. посіб. / Є.А. Антонович. – Київ : Альтерпрес, 2019. – 515 с.

					ДПДЗ. 2022121.01.02.ПЗ	Арк.
Вим.	Арк.	№ докум.	Підпис	Дата		62

12. Король І.Г. Дитячі дошкільні заклади (проектування і будівництво) / І.Г. Король, Світко В.А. // Проектування і будівництво : наук.-практ. журн. – 2018. – № 21. – С. 42–46.

13. Крамченкова В.О. Психодіагностика розвитку дошкільників: старший дошкільний вік : навч. посіб. / В.О. Крамченкова. – Харків : Ранок, 2017. – 192 с.

14. Лінда С.М. Архітектурне проектування громадських будівель і споруд : навч. посіб. / С.М. Лінда. – Львів : Навчальне видавництво, 2018. – 315 с.

15. Матвієнко С.І. Особливості використання основ дизайну у роботі з дошкільниками / С.І. Матвієнко // Наука III тисячоліття: пошуки, проблеми, перспективи розвитку : наук.-практ. журн. – 2018. – № 2. – С. 224–226.

16. Матвієнко С.І. Сучасні підходи до запровадження дошкільної дизайн освіти / С.І. Матвієнко // Наука III тисячоліття: пошуки, проблеми, перспективи розвитку : наук.-практ. журн. – 2019. – № 3. – С. 180–183.

17. Мигаль С.П. Біоніка в дизайні просторово-предметного середовища : навч. посіб. / С.П. Мигаль, І.А. Дида, Т.Є. Казанцева. – Львів : Видавництво Національного університету «Львівська політехніка», 2014. – 228 с.

18. Новосельчук Н.Є. Організація інформаційно-наукового простору засобами дизайну в інтер'єрах закладів дошкільної освіти / Н.Є. Новосельчук // Архітектурний вісник : наук.-практ. журн. – 2019. – №1. – С. 106–111.

19. Олійник Г.С. Використання комп'ютерних програм у процесі об'ємного проектування при підготовці бакалавра дизайну / Г.С. Олійник // Сучасна мистецька освіта: досвід, проблеми та перспективи : наук.-практ. журн. – 2019. – № 3. – С. 306–309.

20. Олійник О.П. Основи дизайну інтер'єру : навч. посіб. / О.П. Олійник, Л.Р. Гнатюк, В.Г. Чернявський. – Київ : НАУ, 2019. – 36 с.

21. Петренко О.Б. Дефініція і сутнісне наповнення поняття «освітне середовище» в контексті сучасної освітньої парадигми / О.Б. Петренко // Інноватика у вихованні : наук.-практ. журн. – 2018. – № 7. – С. 6–16.

22. Поніманська Т.І. Дошкільна педагогіка : навч. посіб. Т.І. Поніманська. – Київ : Академ-видав, 2018. – 355 с.

					ДПДЗ. 2022121.01.02.ПЗ	Арк.
Вим.	Арк.	№ докум.	Підпис	Дата		63

23. Прокопенко Л.П. Головні складові розвивального середовища / Л.П. Прокопенко // Палітра педагога : наук.-практ. журн. – 2018. – № 4. – С. 24–25.

24. Шейнфельд З.І. Психологічні особливості дітей дошкільного віку 4-5 роки життя : навч. посіб. / З.І. Шейнфельд, О.С. Нурєєва. – Харків : Основа, 2018. – 253 с.

25. Сафронова О.О. Особливості дизайну інтер'єру закладу дошкільної освіти компенсуючого типу / О.О. Сафронова // Особливості дизайну інтер'єру : наук.-практ. журн. – 2019. – № 12. – С. 206–209.

26. Сафронова О.О. Сучасні технології дизайн-діяльності : навч. посіб. / О.О. Сафронова. – Київ: КНУТД, 2019. – 208 с.

27. Терещенко О.Ю. Інтеграція мистецької діяльності / О.Ю. Терещенко // Дошкільне виховання : наук.практ. журн. – 2018. – № 8. – С. 11–13.

28. Швець Л.М. Прийоми формування інтер'єру дитячого простору на основі визначених критеріїв : навч. посіб. / Л.М. Швець. – Харків, 2018. – 351 с.

29. Юрчишин О.М. Проектування дитячих дошкільних закладів : навч. посіб. / О.М. Юрчишин, І.П. Гнесь, Л.І. Лучко. – Львів: Видавництво Львівської політехніки, 2018. – 152 с.

30. Chris J. Wojatzis. The Effects of Colors on Children : ed. man. / Chris J. Wojatzis. – California, 2019. – 85 p.

31. Rebecca Sermenio. Determine the impact of Emotive Intelligent Spaces on children's behavioural and cognitive outcomes : ed. man. / R. Sermenio. – USA, 2023. – 65 p.

					<i>ДПДЗ. 2022121.01.02.ПЗ</i>	Арк.
Вим.	Арк.	№ докум.	Підпис	Дата		64

ДОДАТКИ

ДОДАТОК А

КРЕСЛЕНИКИ



Рисунок А1 – Обмірний план приміщення



Рисунок А2 – План підлоги

Стіна	
Двері	
Вікно	
Стеля (гіпсокартон)	

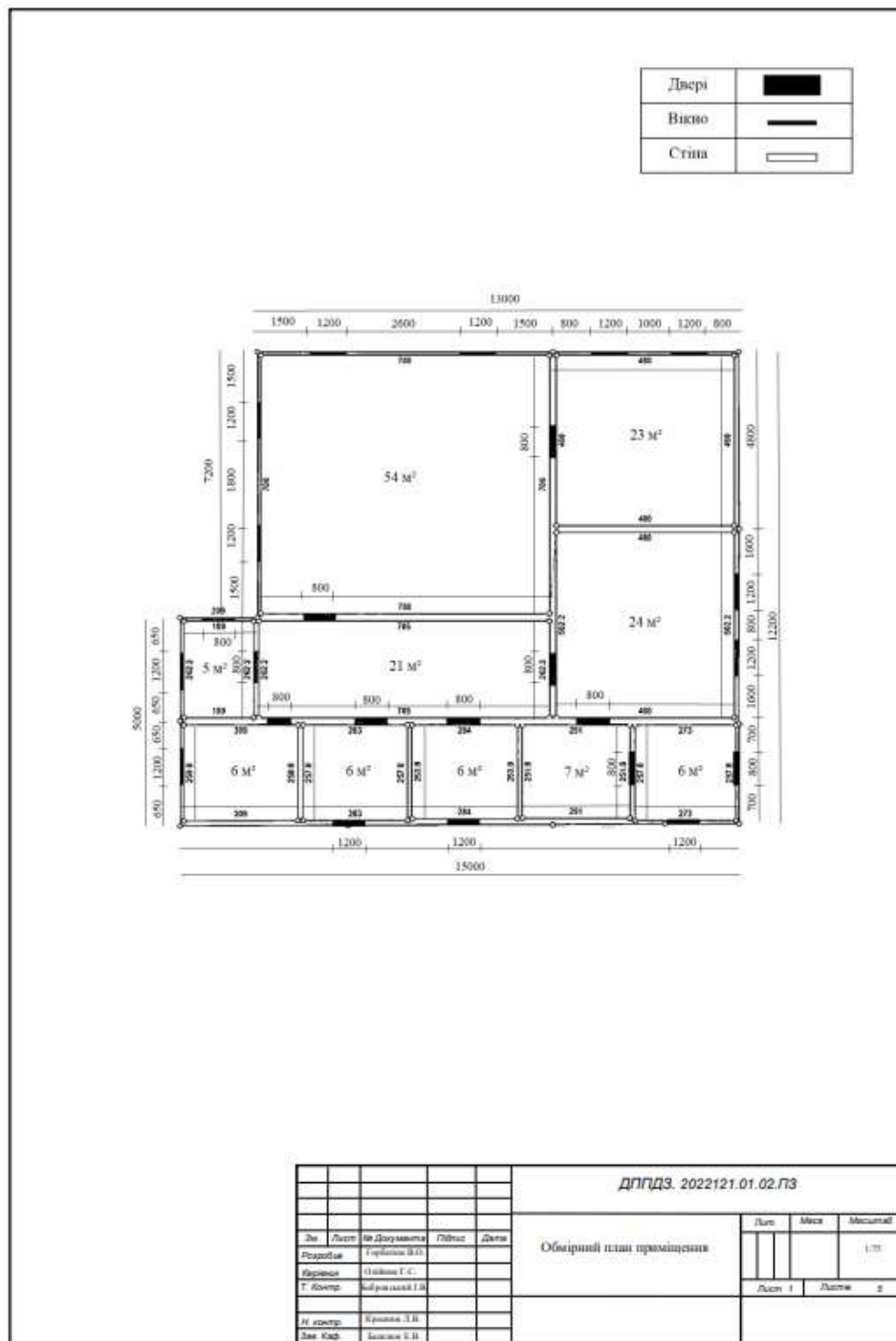

					<i>ДПГДЗ. 2022121.01.02.ПЗ</i>			
					План стелі.	Лист	Маск	Місяць
За	Лист	№ Документа	Підпис	Дата				1/3
Розробив		Торбіган В.О.						
Корект.		Олійник Г.С.						
Г. Інстр.		Зброжанка І.В.				Лист 3	Листа 5	
Н. екретр.		Крижан Л.В.						
Зав. Каб.		Боніва Е.В.						

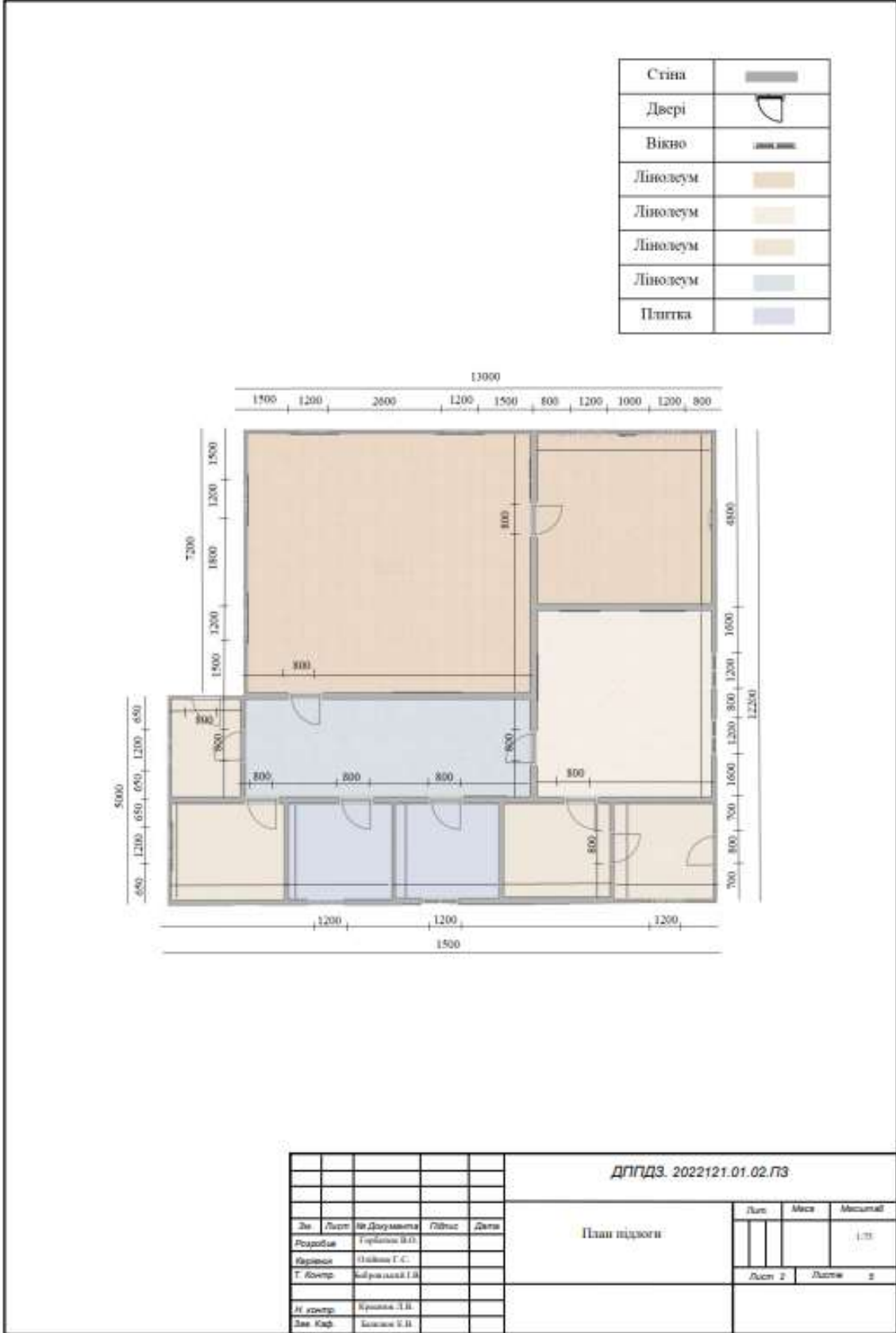
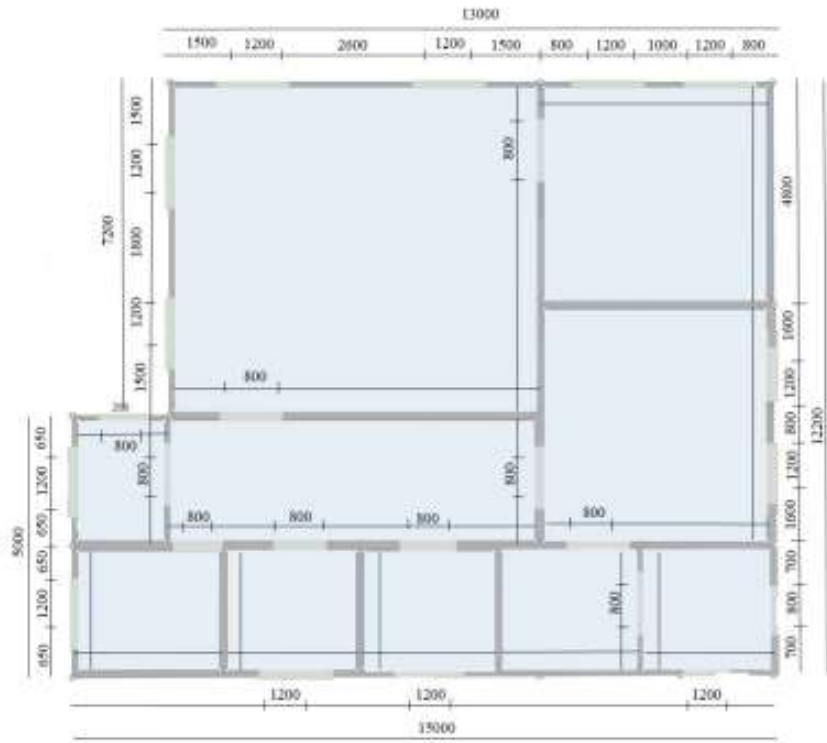
Рисунок А3 – План стелі



Рисунок А4 – План освітлення



Рисунок А5 – План опалення

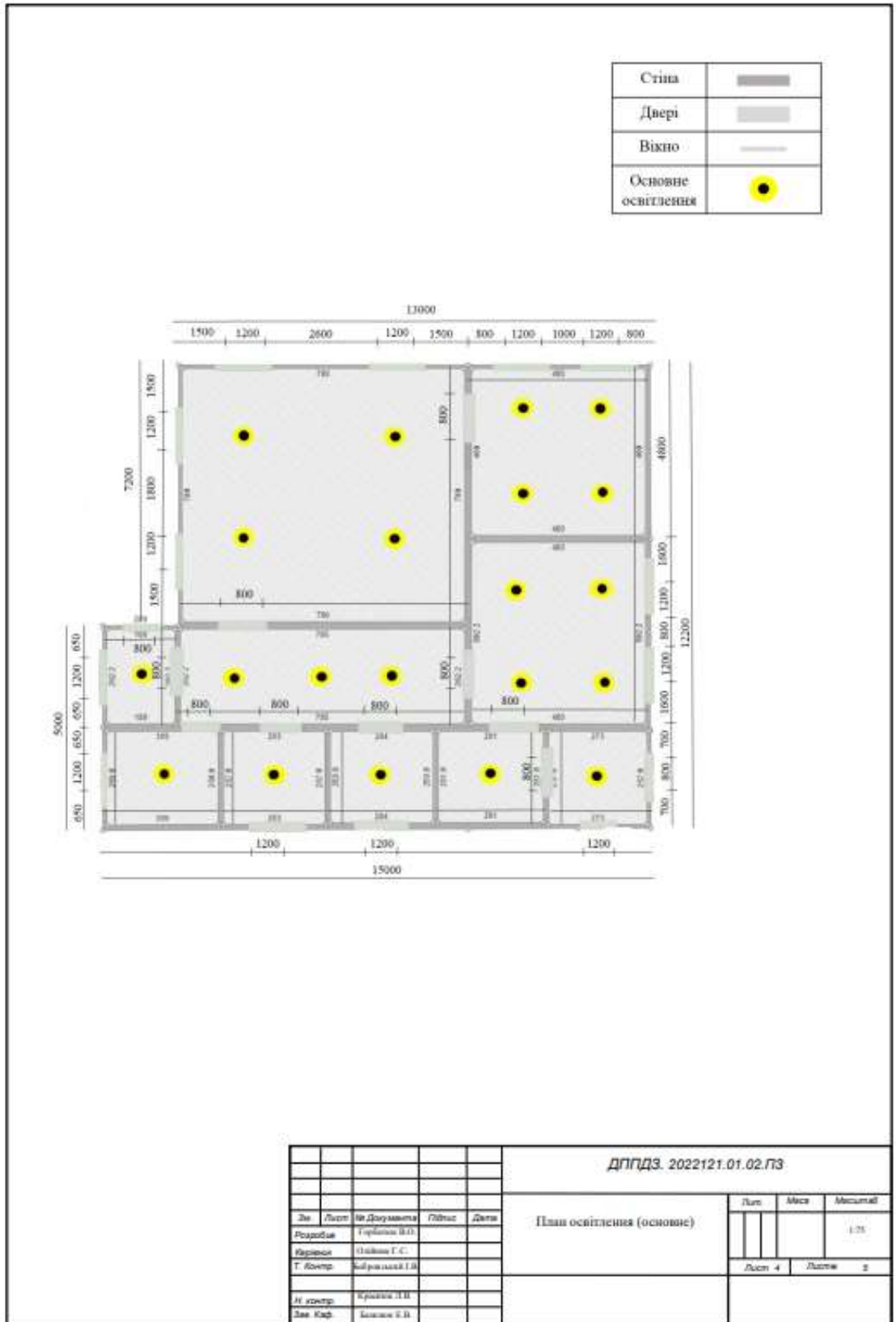

					<i>ДПГДЗ. 2022121.01.02.ПЗ</i>			
Лист	Лист	№ Документа	Підпис	Дата	Розгортки стін (ігрова кімната)	Лист	Місяць	Місяць/Рік
Розробив		Турбічин В.О.						
Вірив		Олійник Г.С.						
Т. Асстр.		Бабровський І.В.				Лист 1	Листів	2
Н. керує:		Кравчук Л.В.						
Вик. Кадр.		Богданов С.В.						

Рисунок А6 – Розгортки стін (ігрова кімната)

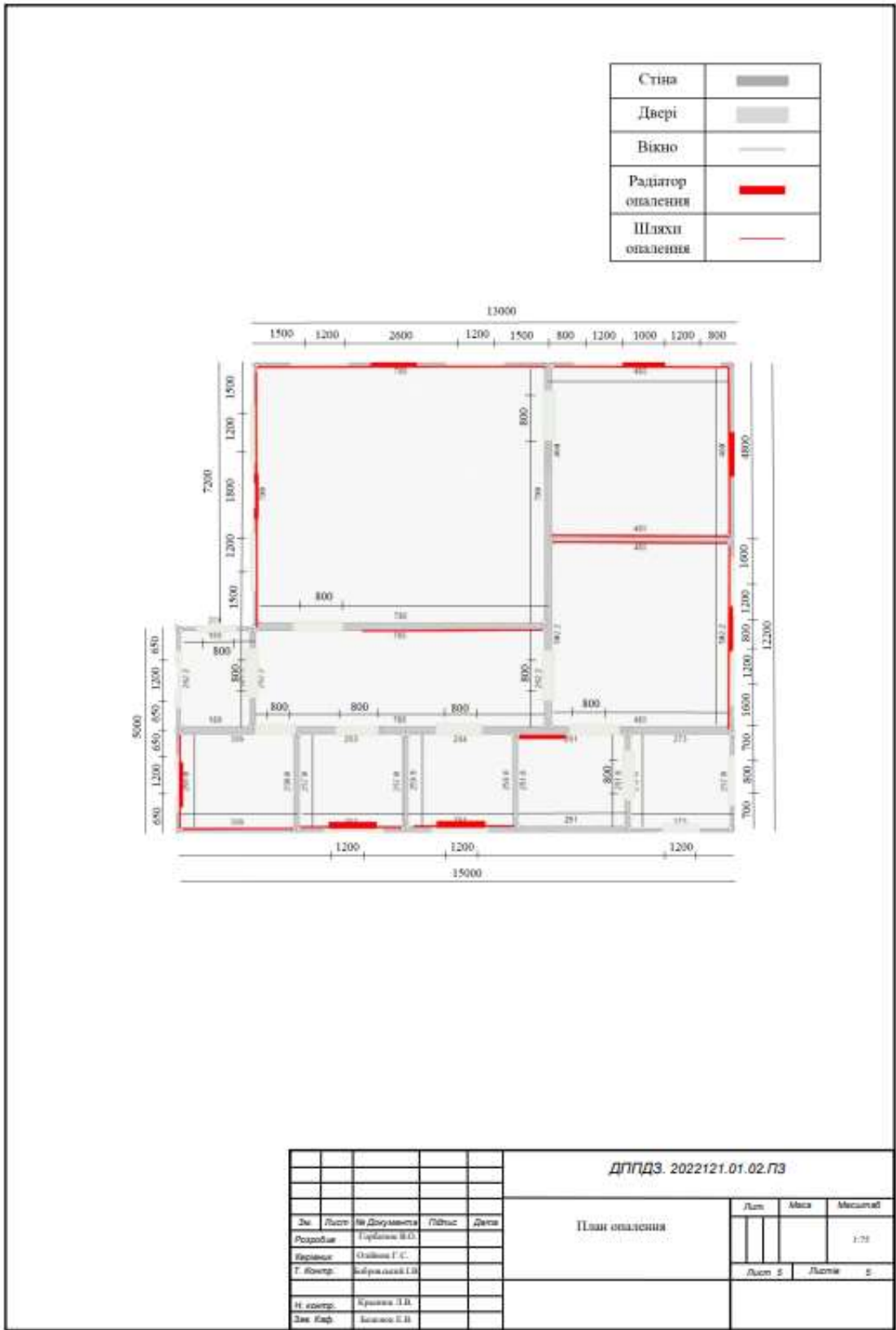
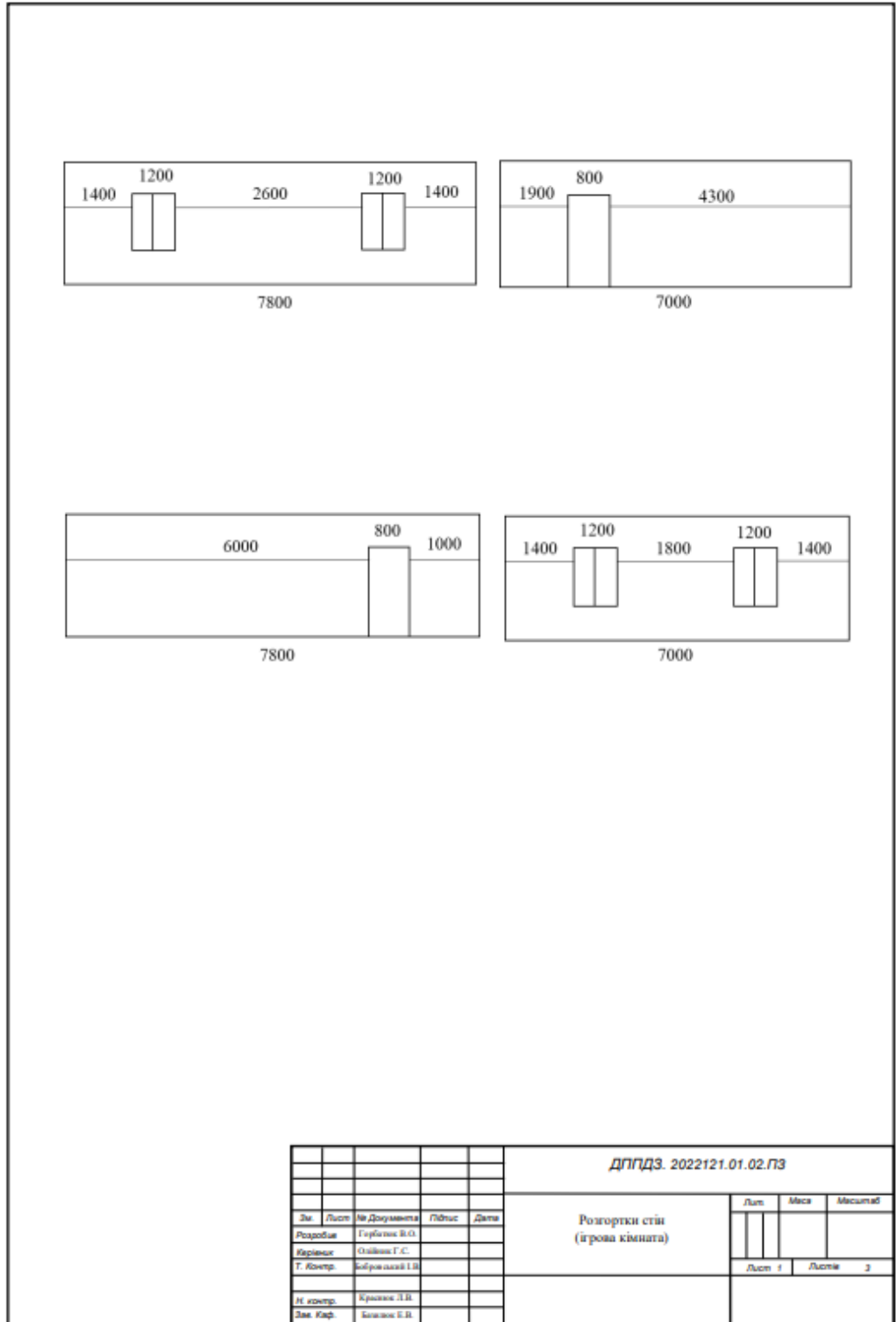
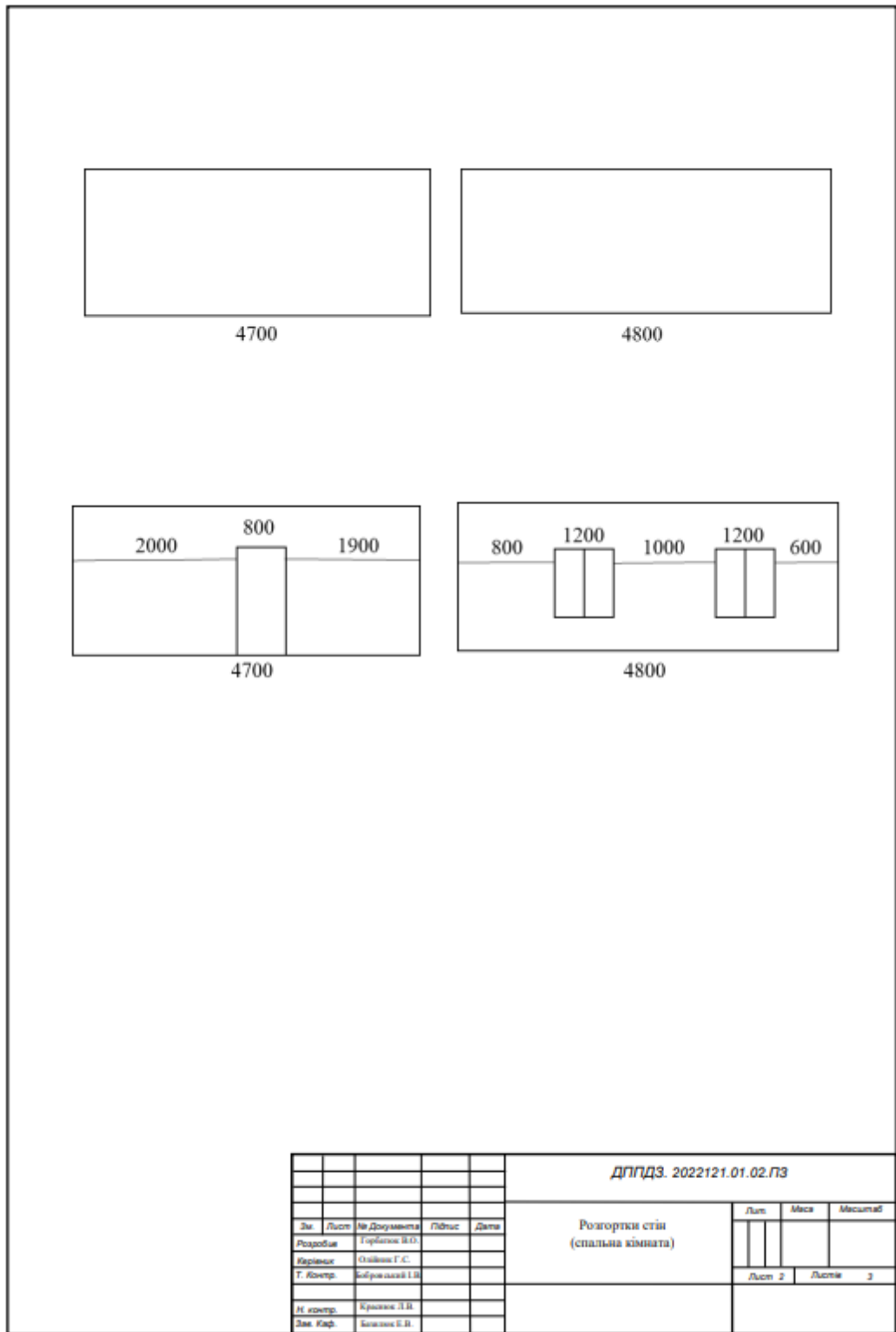

						<i>ДЛПДЗ. 2022121.01.02.ПЗ</i>		
Лист	Лист	№ документа	Підпис	Дата	Розгортки стін (спальна кімната)	Лист	Місяць	Місяць
Розробив		Горбачов В.О.						
Керував		Олійник Г.С.						
Т. Інженер		Кобрицький І.В.				Лист 2	Листів	2
Н. керував		Красюк Л.В.						
Зам. Кад.		Богданов Е.В.						

Рисунок А7 – Розгортки стін (спальна кімната)



Рисунок А8 – Розгортки стін (роздягальня)



Рисунок А9 – Кресленик об'єкта меблів (стіл)

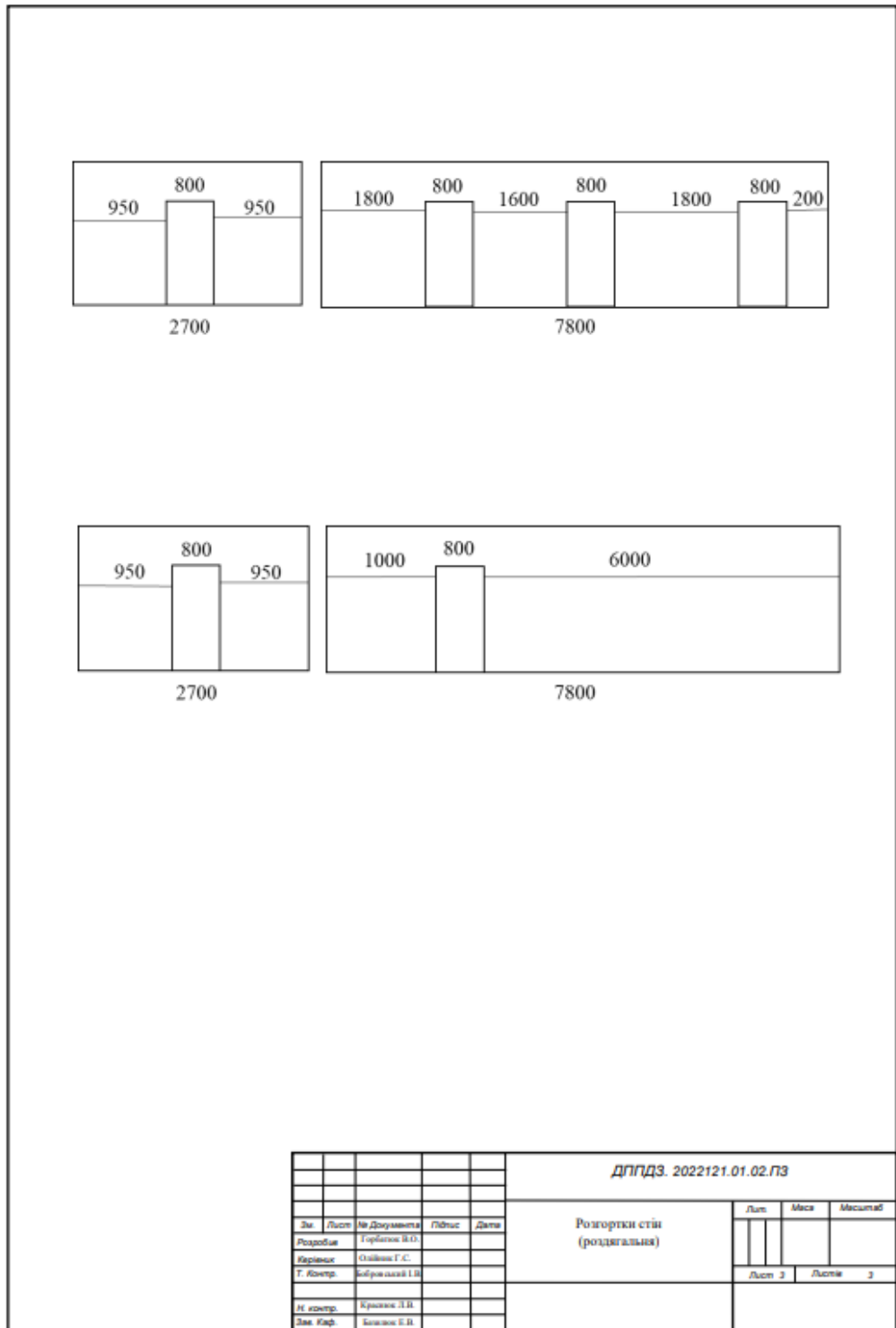

Рисунок А10 – Креслення об'єкта меблів (пуф-трансформер)

ДОДАТОК Б
ДОШКА НАТХНЕННЯ

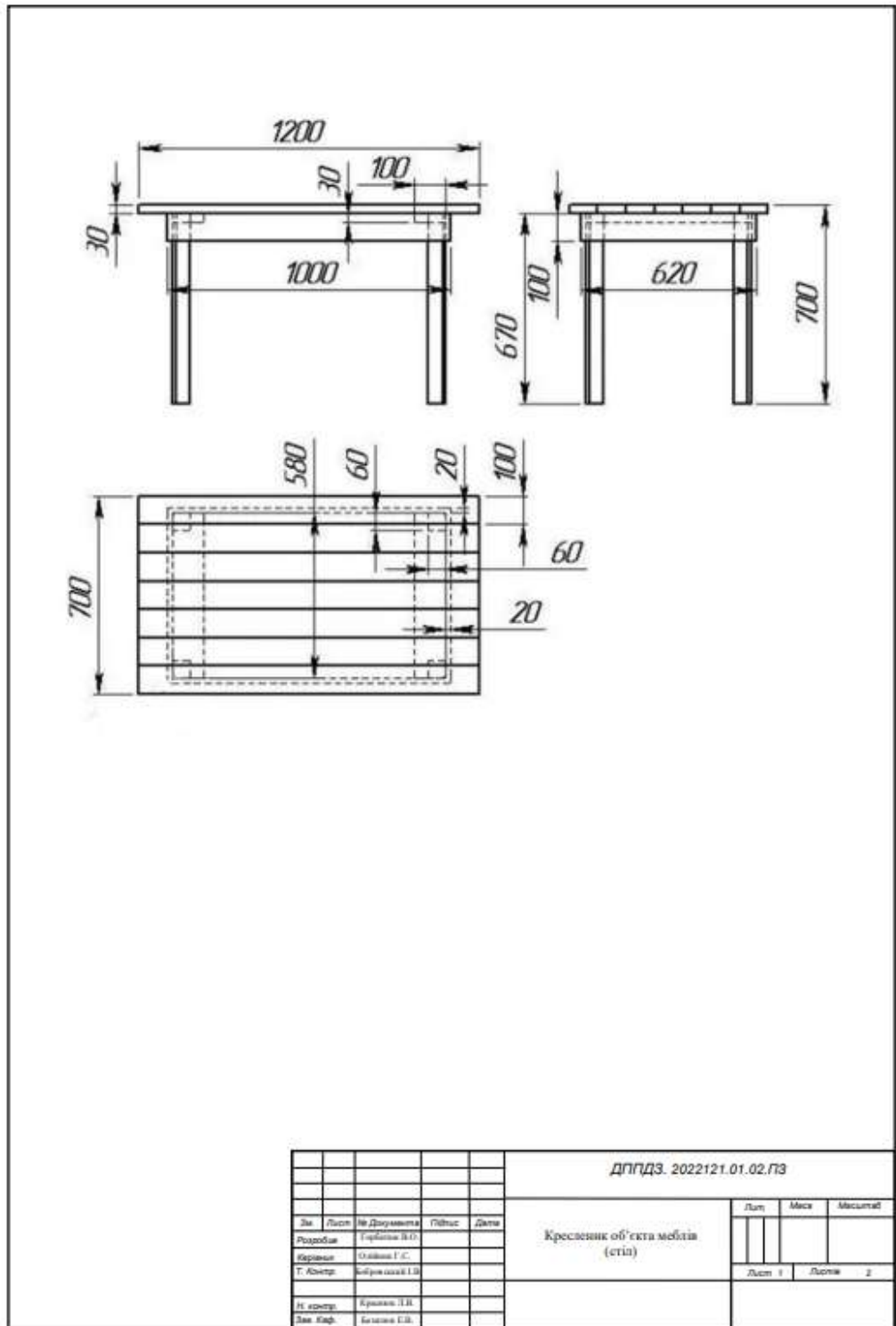

Рисунок Б1 – Дошка натхнення (mood board)

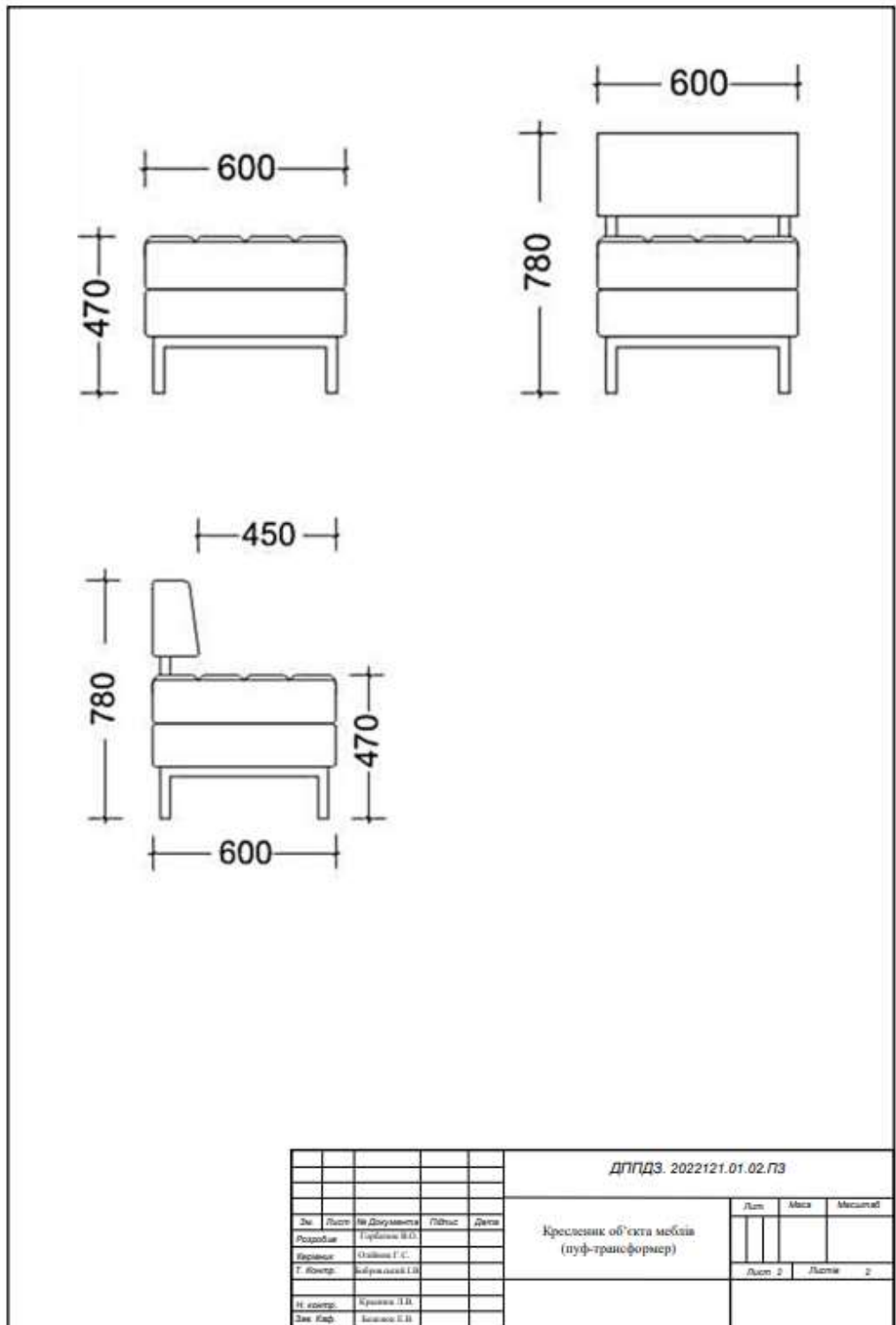
ДОДАТОК В
ЕСКІЗИ МЕБЛІВ

Вигляд спереду

Вигляд ззаду



Рисунок В1 – Ескіз крісла 1

Вигляд спереду

Вигляд ззаду



Рисунок В2 – Ескіз крісла 2

Вигляд спереду



Вигляд ззаду



Рисунок В3 – Ескіз крісла 3

Вигляд спереду



Вигляд ззаду



Рисунок В4 – Ескіз крісла 4

Вигляд спереду



Вигляд ззаду



Рисунок В5 – Ескіз крісла 5

Вигляд спереду



Вигляд ззаду



Рисунок В6 – Ескіз крісла 6

Вигляд спереду



Вигляд ззаду



Рисунок В7 – Ескіз крісла 7

Вигляд спереду



Вигляд збоку



Рисунок В8 – Ескіз крісла 8

Вигляд спереду



Вигляд збоку



Рисунок В9 – Ескіз крісла 9



Рисунок В10 – Ескіз стола 1



Рисунок В11 – Ескіз стола 2



Рисунок В12 – Ескіз стола 3

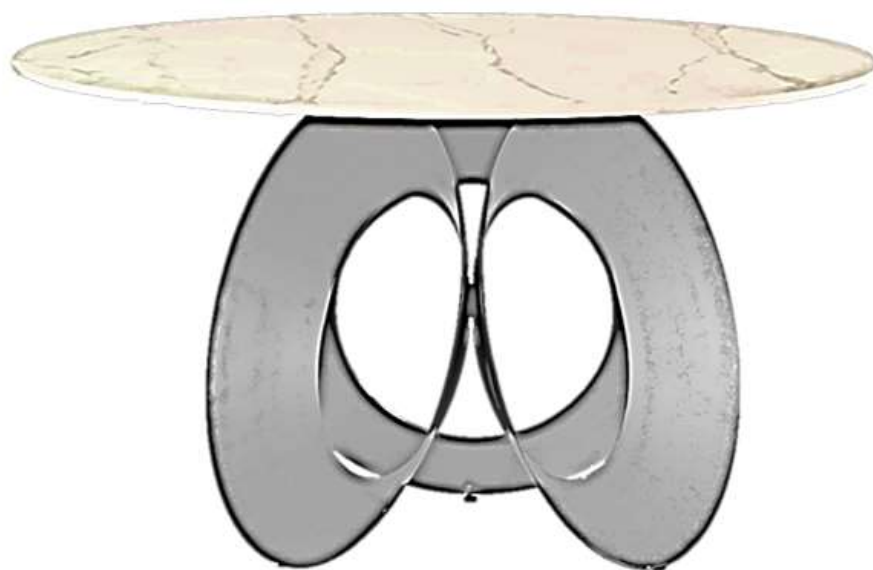

Рисунок В13 – Ескіз стола 4



Рисунок В14 – Ескіз шафи 1



Рисунок В15 – Ескіз шафи 2

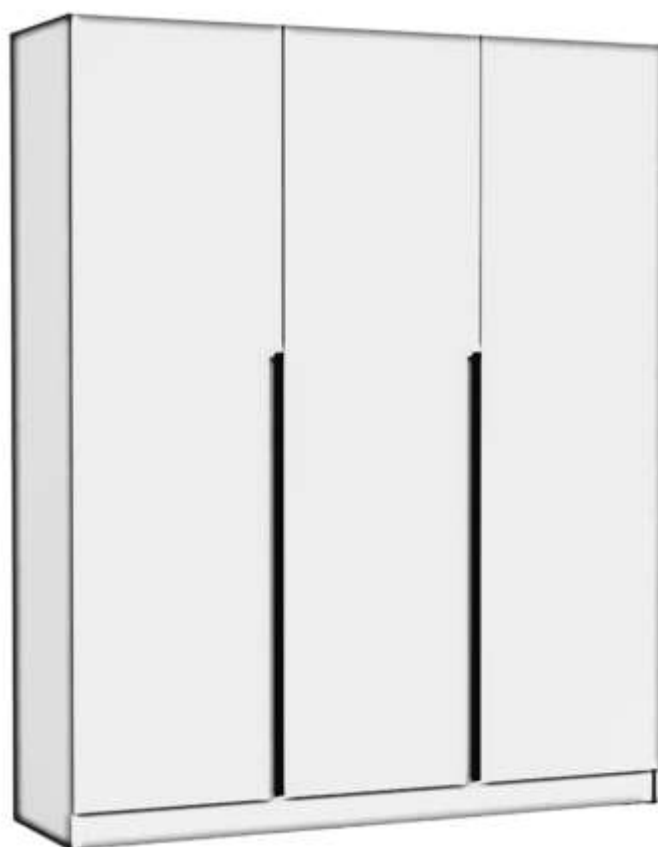

Рисунок В16 – Ескіз шафи 3

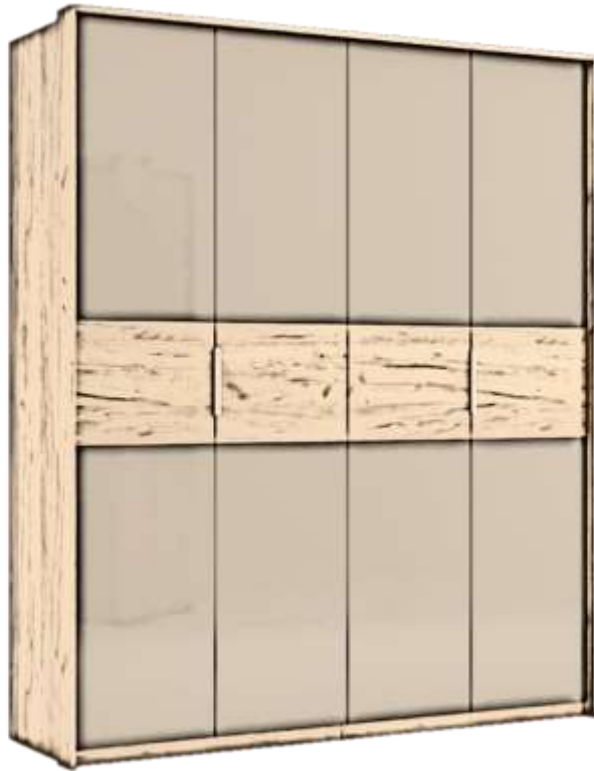

Рисунок В17 – Ескіз шафи 4



Рисунок В18 – Ескіз дитячого стільця 1

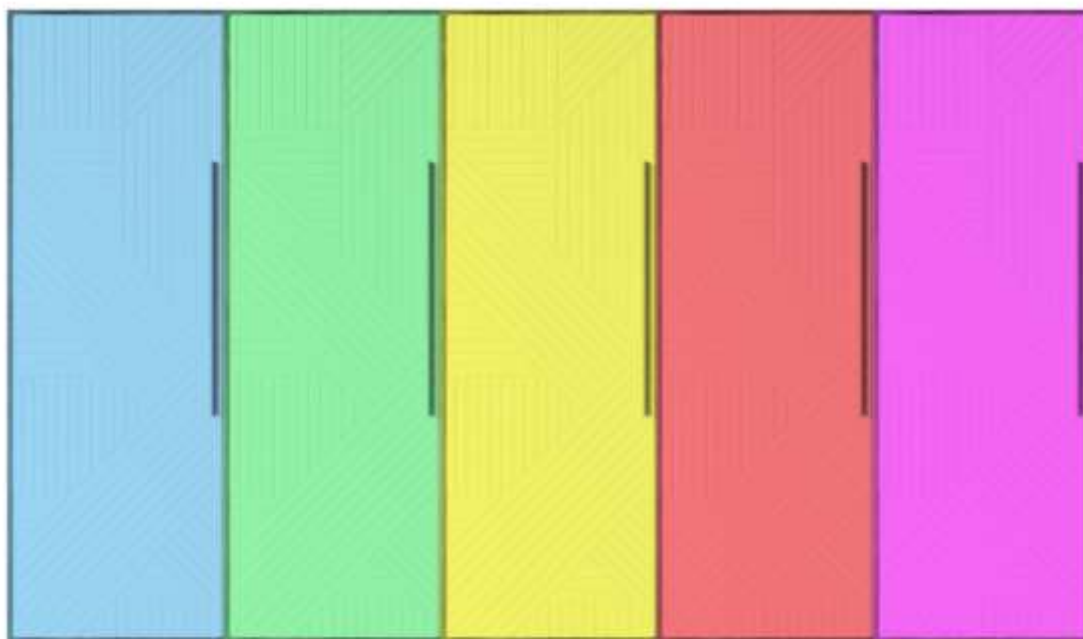

Рисунок В19 – Ескіз дитячого стільця 2



Рисунок В20 – Ескіз дитячого стільця 3

ДОДАТОК Г
АНКЕТУВАННЯ ТА ВИЗНАЧЕННЯ РЕЗУЛЬТАТІВ

Анкета «Визначення вимог до дизайну інтер'єру дошкільного закладу»

1. Які кольори, на Вашу думку, повинні переважати в приміщенні?
 - А) пастельні;
 - Б) яскраві;
 - В) темні.
2. Чи потрібен декор в приміщення?
 - А) так;
 - Б) ні;
 - В) лише в ігровій кімнаті.
3. В якому кольорі повинен бути виконаний декор?
 - А) в світлому;
 - Б) в темному;
 - В) декор повинен бути яскравим.
4. Які лінії мають переважати в приміщенні?
 - А) прямі;
 - Б) хвилясті;
 - В) гармонійне поєднання ліній та відсутність гострих кутів.
5. Чи бажаєте Ви, щоб у дітей було місце для зберігання власних іграшок?
 - А) так;
 - Б) ні;
 - В) іграшки не варто брати з собою.
6. Чи бажаєте Ви, щоб дизайнери при оформленні інтер'єру дотримувалися якогось одного стилю?
 - А) так;
 - Б) допускається поєднання;
 - В) не обов'язково дотримуватися єдиного стилістичного рішення, головне – зручність.

7. Ви за те, щоб були використані лише екологічні матеріали?

А) так;

Б) можливе поєднання різних матеріалів;

В) байдуже.

8. При виборі матеріалів основним критерієм є:

А) екологічність;

Б) ціна;

В) зручність.

9. Основними вимогами до вибору меблів, на Вашу думку, є:

А) естетичність, колір, фактура;

Б) зручність, можливість змінювати розмір та форму;

В) матеріал, з якого виготовлено меблі.

10. Колір меблів має бути:

А) відповідно до кольору стін;

Б) пастельним;

В) яскравим.

11. На Вашу думку, якого розміру повинні бути іграшки та декорації?

А) великі;

Б) маленькі;

В) розмір може бути різним, але не повинно бути дрібних деталей.

12. При виборі кольорової гами слід звертати увагу на психологічний аспект?

А) так;

Б) ні;

В) психологічна складова є основною при виборі кольорової гами та наповнення інтер'єру.

13. На Вашу думку, чи можна використовувати фітодизайн в інтер'єрі дошкільного закладу?

А) так;

Б) ні;

В) тільки ті рослини, які не викликають алергії.

14. На Вашу думку, комфорт залежить від таких складових;

- А) наповнення кімнати;
- Б) гармонійна кольорова гама;
- В) функціональності меблів.

15. Чи бажаєте Ви, щоб в приміщенні були наявні кімнатні фонтанчики, акваріуми, пісочниці?

- А) так;
- Б) ні;
- В) так, але доступ до них повинен бути лише під наглядом вихователя.

16. Чи бажаєте Ви, щоб у приміщенні була організована зона розвитку (для вивчення кольорів, літер, текстур матеріалів)?

- А) так;
- Б) ні;
- В) так, але діти там зможуть гратися лише з дозволу вихователя та під його наглядом.

17. При оформленні інтер'єру, на що варто звертати увагу?

- А) на комфорт та зручність;
- Б) на зони відпочинку та розвитку;
- В) на вибір кольорової гами.

18. Основними вимогами є:

- А) безпека та сприяння всебічному розвитку дитини;
- Б) естетичне наповнення;
- В) досягнення гармонії психологічного стану дітей.

19. На Вашу думку, інтер'єр дошкільного закладу повинен викликати такі емоції;

- А) радість, гармонія, натхнення;
- Б) бажання розвиватися, мотивація до навчання;
- В) розслаблення та відпочинок.

20. На яку кількість дітей повинна бути розрахована ігрова кімната?

- А) на декількох осіб;
- Б) на всіх дітей;

В) в ігрову кімнату можна заходити лише з дозволу вихователя.



Рисунок Г1 – Результати анкетування стосовно вимог до оформлення дизайну інтер'єру дошкільного закладу

Анкета «Вибір кольорової гами»

1. Чи подобається Вам поєднання контрастних кольорів в інтер'єрі?

А) так;

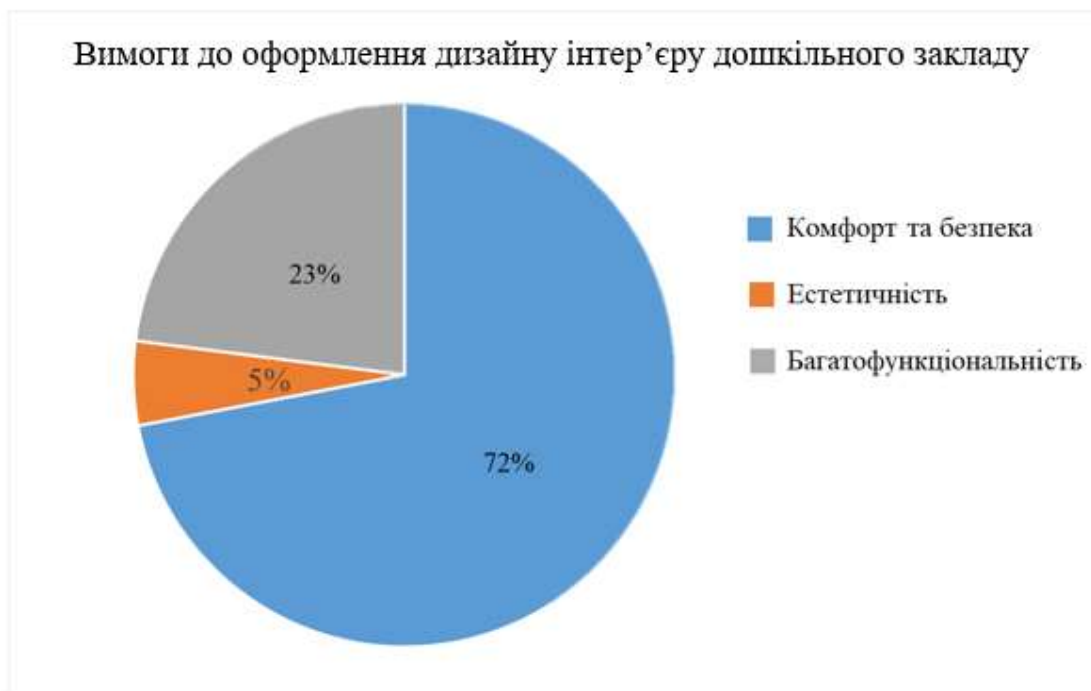
Б) ні;

В) подобається тільки поєднання яскравих кольорів.

2. На Вашу думку, в інтер'єрі дошкільного закладу найкращим буде поєднання:

А) світлого і темного;

Б) холодного і теплого;

В) колірною насичення.

3. Поєднання кольорів найкраще використовувати:

А) в оформленні стін;

Б) при виборі матеріалів для підлоги;

В) в меблевому оформленні.

4. Якого кольору повинні бути стіни?

А) краще обирати світлі кольори;

Б) темного кольору;

В) колір стін повинен відрізнятися.

5. Яке, на Вашу думку, має бути співвідношення кольору стін та підлоги?

А) колір має бути однаковим;

Б) стіни мають бути світліші;

В) стіни мають бути темніші.

6. Чи потрібно в декорі використовувати яскраві елементи?

А) так;

Б) ні;

В) яскравого кольору можуть бути тільки розвиваючі іграшки.

7. Колір меблів повинен бути:

А) світлим;

Б) темним;

В) яскравим.

8. На Вашу думку, для використання техніки нюанс (поєднання кольорів, які знаходяться поруч на спектральному колі, перехід від одного кольору до іншого) краще обирати:

- А) світлі кольори;
- Б) темні кольори;
- В) яскраві кольори.

9. Нюанс краще використовувати при оформленні:

- А) стін;
- Б) меблевого наповнення;
- В) підлоги.

10. На Вашу думку, основна роль кольору в інтер'єрі полягає в:

- А) створенні сприятливого психологічного клімату;
- Б) естетичності;
- В) сприянні розвитку дітей.

11. Які кольори, на Вашу думку, створюють сприятливий психологічний клімат?

- А) світлі;
- Б) темні;
- В) яскраві.

12. Які кольори, на Вашу думку, наділяють енергією та сприяють розвитку?

- А) світлі;
- Б) темні;
- В) яскраві.

13. Яка кольорова гама сприяє продуктивності праці?

- А) пастельні відтінки;
- Б) темні відтінки;
- В) кольори, що переважають в природі.

14. Найбільш доречним є використання такої техніки:

- А) контраст;
- Б) нюанс;

В) поєднання різних кольорів.

15. Вибір кольору, на Вашу думку, залежить від:

А) психологічних особливостей дітей;

Б) вибору матеріалів;

В) типу меблів.

16. Приміщення дошкільного закладу повинно бути оформлене в:

А) однаковій кольоровій гамі;

Б) різних кольорах;

В) світлих відтінках.

17. Чи залежить колір від текстури поверхні?

А) так;

Б) ні;

В) це стосується тільки стін.

18. На Вашу думку, поєднання кольору в приміщенні впливає на:

А) психологічний стан дітей та дорослих;

Б) естетичність та бажання перебувати в дошкільному закладі;

В) багатофункціональність та практичність.

19. На Вашу думку, навчальній діяльності дітей сприяє:

А) плавний перехід кольору;

Б) однотонний відтінок;

В) яскраві акценти.

20. Основною метою при виборі кольорової гами є:

А) мотивація до навчально-ігрової діяльності;

Б) економічність та багатофункціональність;

В) комфорт та безпека.



Рисунок Г2 – Результати вибору кольорової гами

Анкета «Вибір матеріалів для облаштування стін та підлоги»

1. Від вибору матеріалів, на Вашу думку, залежить:
 - А) естетика закладу;
 - Б) комфорт та безпека;
 - В) багатофункціональність.
2. При виборі підлоги слід керуватися такими вимогами:
 - А) безпека та зносостійкість;
 - Б) колір;
 - В) легкість в догляді.
3. Підлога повинна бути:
 - А) однієї кольорової гама зі стінами;
 - Б) темнішою від стін;
 - В) яскравою.
4. Яку підлогу Ви б обрали для оформлення дошкільного закладу?
 - А) лінолеум;
 - Б) килимове покриття;
 - В) плитку.
5. Чи залежить вибір підлоги від функціонального призначення приміщення?
 - А) так, ігрові приміщення повинні мати систему антисковзання;
 - Б) ні, підлога може бути всюди однакова;
 - В) при виборі матеріалів для підлоги слід керуватися економічним чинником.
6. Наявність килимового покриття допускається:
 - А) в ігрових кімнатах;
 - Б) в спальні;
 - В) в коридорах.
7. Підлога повинна бути:
 - А) одного кольору;
 - Б) з орнаментом;
 - В) темнішою від стін.
8. Чи повинна підлога бути вологостійкою?

А) так;

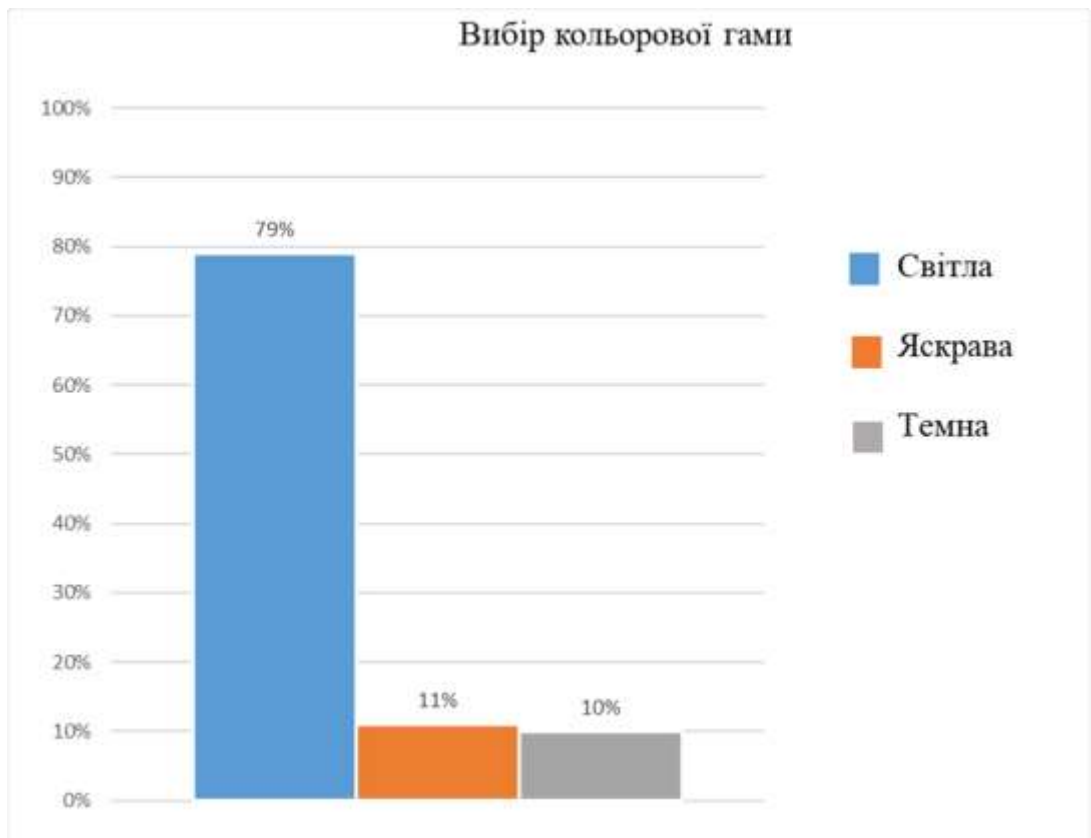
Б) ні;

В) тільки в їдальні.

9. При оформленні стін Ви б використовували;

А) лише фарбу;

Б) дерев'яні панелі;

В) поєднання різних матеріалів.

10. Основна мета дизайнерського рішення стін:

А) естетичність;

Б) сприяння розвитку;

В) легкість в догляді.

11. Стіни повинні бути;

А) одного кольору;

Б) різних кольорів;

В) однотонні з яскравими акцентами.

12. При виборі матеріалів для оздоблення стін слід керуватися принципами:

А) комфорту та безпеки;

Б) багатофункціональності;

В) екологічності.

13. На Вашу думку, використання дерев'яних панелей забезпечить:

А) додаткове кріплення стінам;

Б) виконання розвивальної функції;

В) швидкий догляд.

14. Чи повинні бути розміщені розвивальні куточки на стінах?

А) так, це цікаво і зручно;

Б) ні, для цього є іграшки;

В) залежить від вартості їх оформлення.

15. Чи можна використовувати фітодизайн при оформленні стін?

А) так, це дуже сучасно;

Б) ні, це не практично;

В) тільки ті рослини, які легкі в догляді.

16. Чи варто використовувати додаткові перегородки в навчально-ігровому приміщенні?

А) так;

Б) ні;

В) залежить від кількості дітей.

17. На Вашу думку, чи є доцільним використання вбудованих інтерактивних дошок?

А) так;

Б) ні;

В) в залежності від їх розміщення.

18. На що впливає вибір матеріалів?

А) на зовнішній вигляд закладу;

Б) на психологічний стан дітей;

В) на комфорт та безпеку.

19. На Вашу думку, як часто слід змінювати матеріали для стін та підлоги?

А) матеріали мають бути довговічними;

Б) ремонт слід робити кожного року;

В) змінювати варто тільки килимові покриття.

20. Чи варто використовувати зображення казкових героїв при оформленні стін дошкільного закладу?

А) так, це сприятиме розвитку цікавості в дітей;

Б) ні, це не практично;

В) варто використовувати інтерактивні дошки, зображення на яких може змінюватись.



Рисунок ГЗ – Результати анкетування щодо основних критеріїв при виборі матеріалів

Анкета «Вибір меблів»

1. При виборі меблів слід робити акцент на:
 - А) їх багатофункціональності;
 - Б) кольоровій гамі;
 - В) призначенні.
2. Основною вимогою до вибору меблів є:
 - А) безпека;
 - Б) естетичність;
 - В) здатність до трансформацій.
3. Всі меблі мають бути виготовлені:
 - А) з однакових матеріалів;
 - Б) з різних матеріалів;
 - В) з екологічних матеріалів.
4. Наповнення меблів повинно бути:
 - А) м'яким;
 - Б) жорстким;
 - В) з можливістю регуляції.
5. На Вашу думку, чи варто створювати модульні меблі?
 - А) так, це дуже зручно;
 - Б) ні;
 - В) в залежності від призначення;
6. Чи варто обирати меблі-трансформери?
 - А) так;
 - Б) ні;
 - В) тільки за необхідності.
7. На Вашу думку, основною перевагою меблів-трансформерів є:
 - А) здатність змінювати розмір та форму;
 - Б) економічність;
 - В) багатофункціональність.
8. На Вашу думку, найкраще обирати:

А) механізовані меблі (змінюються в залежності від їх функцій)

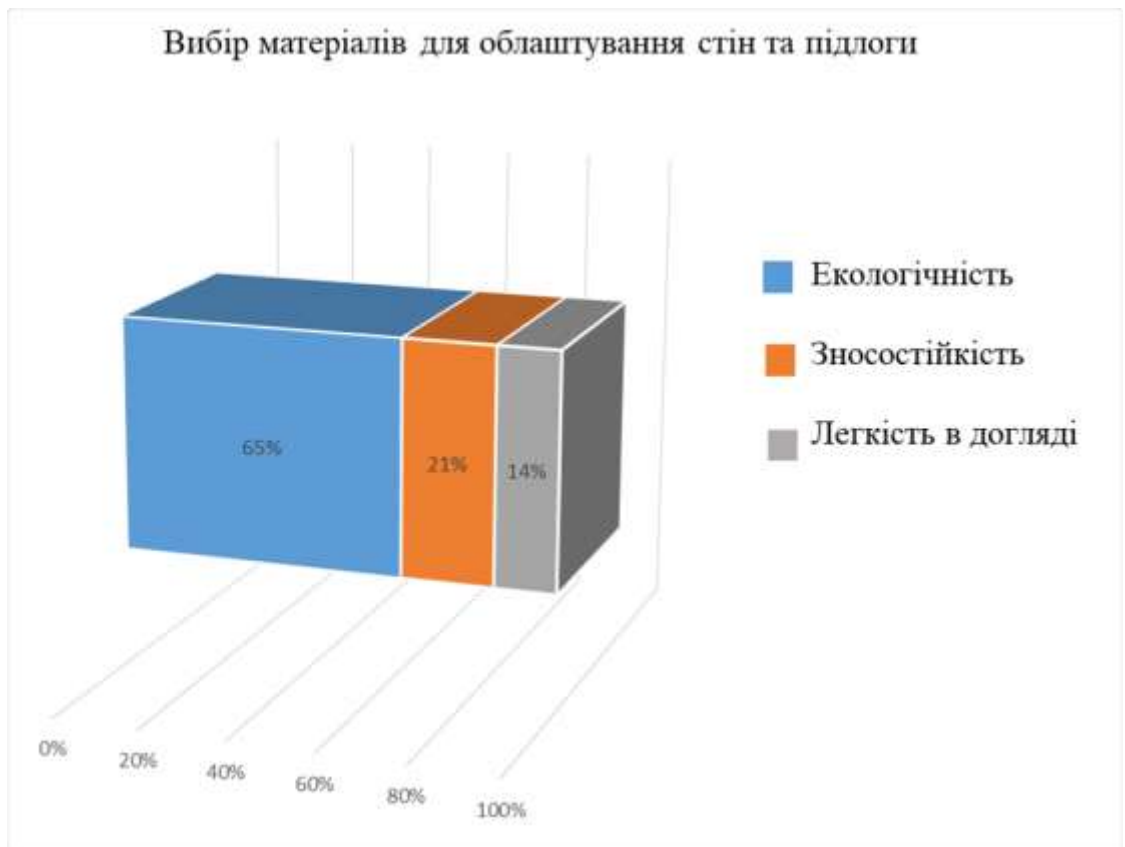
Б) розвивальні меблі;

В) меблі-універсали.

9. Основною вимогою до використання меблів-трансформерів має бути:

А) з'єднання елементів за рахунок «пазлової» системи з можливістю різноманітних варіацій меблів;

Б) застосування модульної каркасної конструкції та різноманітних наповнень;

В) з'єднання елементів комбінованих меблів-трансформерів за рахунок використання допоміжних кріплень з можливістю змінювати їх форму та розташування.

10). Чи варто використовувати електронні пристрої реагування?

А) так;

Б) ні;

В) тільки в навчальних приміщеннях.

11. На Вашу думку, які з електронних пристроїв реагування є найефективнішими?

А) столи з вбудованими сенсорними панелями;

Б) інтелектуальні крісла;

В) використання медіа-системи.

12. Сенсорні панелі варто використовувати:

А) на поверхнях, призначених для роботи вихователів;

Б) на дитячих столиках;

В) тільки в приміщенні адміністрації.

13. Меблі-трансформери повинні:

А) змінювати колір;

Б) змінювати форму;

В) пристосовуватися до різних видів діяльності людини.

14. Основною перевагою таких меблів є:

А) компактність;

Б) естетичність;

В) багатофункціональність.

15. Чи є важливим матеріал, з якого виготовлені меблі?

А) так;

Б) ні;

В) важливі тільки матеріали, які використовуються для дитячих меблів.

16. Чи впливає колір на вибір меблів?

А) так;

Б) ні;

В) колір меблів повинен гармонійно поєднуватися з кольором стін.

17. Меблі повинні бути:

А) гладенькі і приємні на дотик;

Б) різнофактурні;

В) різних фактур та різних матеріалів.

18. Матеріали, з яких виготовлені меблі, повинні бути:

А) гіпоалергенними;

Б) вологостійкими;

В) легкими в догляді.

19. Змінювати меблі варто:

А) кожного року;

Б) раз на декілька років;

В) варто обирати меблі-трансформери, окремі частини яких можна буде змінювати за потреби.

20. На Вашу думку, основне призначення меблів:

А) розвиток дитини;

Б) забезпечення комфорту та затишку в приміщенні;

В) естетичність.



Рисунок Г4 – Результати анкетування щодо основних вимог при виборі меблів

ДОДАТОК Д
МАКЕТИ



Рисунок Д1 – Макет об'єкта дослідження

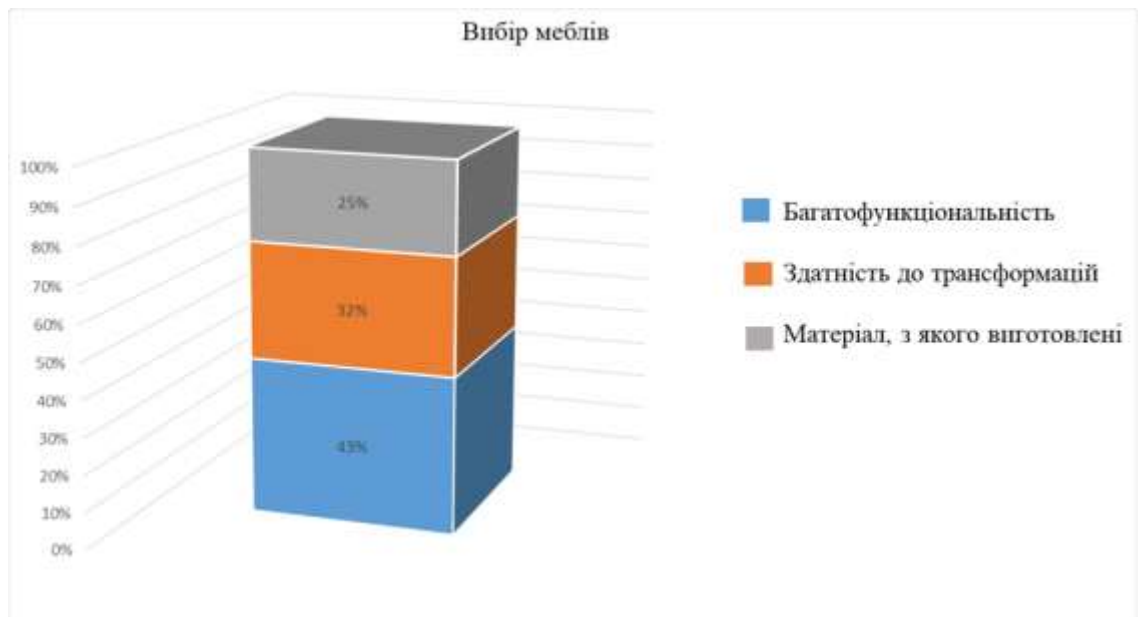

Рисунок Д2 – Макет дитячого стільця

ДОДАТОК Е
ДЕКОРАТИВНА ТВОРЧА РОБОТА



Рисунок Е1 – Декоративна творча работа. Макет розвиваючого панно

ДОДАТОК Ж
РЕЗУЛЬТАТИ ДОСЛІДЖЕННЯ



Рисунок Ж1 – Сертифікат учасника Міжнародної науково-практичної конференції «Наука і техніка: проблеми, перспективи та інновації»

ICRTATF 23



CERTIFICAT of participation

This is to certify

ГОРБАТЮК В.О.

participated in the

INTERNATIONAL CONFERENCE

on:

**RESOURCE-SAVING
TECHNOLOGIES OF APPAREL,
TEXTILE & FOOD INDUSTRY**

November 22, 2023
Khmelnyskyi, Ukraine

Head of Organizing Committee
Doctor of Engineering Professor



Svitlana KULESHOVA



Рисунок Ж2 – Сертифікат учасника Міжнародної науково-практичної інтернет-конференції молодих вчених і студентів

ДОДАТОК К
ДИПЛОМНИЙ ПРОЄКТ
ОСВІТНЬОГО РІВНЯ – МАГІСТР
НА ТЕМУ: «РОЗРОБЛЕННЯ ДИЗАЙН-ПРОЄКТУ СТРУКТУРНОГО
ПІДРОЗДІЛУ ДОШКІЛЬНОЇ ОСВІТИ «КАПТОШКА» В С. ТИННА
НОВОДУНАЄВЕЦЬКОЇ ОТГ»



Рисунок К1 – Банер