

Хмельницький національний університет
Факультет технологій та дизайну
Кафедра дизайну

ДИПЛОМНА РОБОТА

перший (бакалаврський)

Освітній рівень

РОЗРОБКА СЕРІЇ КАЛЕНДАРІВ НА 2023 РІК ЗА МОТИВАМИ УКРАЇНСЬКОЇ МІФОЛОГІЇ

Галузь знань 02 Культура і мистецтво

Шифр і назва галузі знань

Спеціальність 022 Дизайн

Шифр і назва спеціальності

Шифр ДРДЗ. 2018080.01.22.ПЗ

Виконала: студентка 4 курсу, група ГДР-18-1 Т. В. Толокевич
Підпис Ініціали, прізвище

Керівник С. А. Петрашук
Підпис, дата Ініціали, прізвище

Нормоконтролер С. А. Петрашук
Підпис, дата Ініціали, прізвище

До захисту допускаю:

Зав. кафедри дизайну

Підпис

Е. В.Базилюк

Ініціали, прізвище

_____ 2022 р.

Хмельницький, 2022

Хмельницький національний університет

(повне найменування навчального закладу)

Факультет технологій та дизайну

Кафедра Дизайну

Освітній рівень перший (бакалаврський)

Галузь знань 02 Культура і мистецтво

(шифр і назва)

Спеціальність 022 Дизайн

(шифр і назва)

Освітня програма Дизайн

ЗАТВЕРДЖУЮ

Завідувач кафедри дизайну

Базилюк Е.В.

 червня 2022 року

ЗАВДАННЯ НА ДИПЛОМУ РОБОТУ

Толокевич Тетяна Володимирівна

(прізвище, ім'я, по батькові)

1. Тема роботи «Розробка серії календарів на 2023 рік за мотивами української міфології»

Керівник проекту Петращук Світлана Анатоліївна, к.т.н., доцент

(прізвище, ім'я, по батькові, науковий ступінь, вчене звання)

затверджені наказом вищого навчального закладу від « 01 » березня 2022р., № 18

2. Строк подання студентом закінченої роботи

3. Вихідні дані до роботи Розробка серії календарів на 2023 рік за мотивами української міфології

4. Зміст пояснювальної записки (перелік питань, які потрібно розробити)

Вступ

1 Обґрунтування вихідних даних до проектування календарів

2 Ретроспектива теми

3 Творча розробка календарів за мотивами української міфології

Висновки

Додаток А Розробка ілюстрацій з героями українського міфу

Додаток Б Графічна частина дипломної роботи

5. Перелік графічного матеріалу (з точним зазначенням обов'язкових креслень)

7 планшетів 600×900 мм

1 планшет. Розробка серії календарів на 2023 рік за мотивами української міфології

2 планшет. Розробка настінного перекидного календаря

3 планшет. Розробка настінного перекидного календаря

4 планшет. Розробка настільного перекидного календаря

5 планшет. Розробка календаря нетрадиційної форми

6 планшет. Розробка настільного, настінного та кишенькового календарів

6. Консультанти розділів проекту

Розділ	Прізвище, ініціали та посада консультанта	Підпис, дата	
		завдання видав	завдання прийняв
1	Петращук С.А., к.т.н., доцент		
2	Петращук С.А., к.т.н., доцент		
3	Петращук С.А., к.т.н., доцент		

7. Дата видачі завдання _____

КАЛЕНДАРНИЙ ПЛАН

№ з/п	Назва етапів дипломного проекту	Строк виконання етапів проекту	Примітка
1	Збір основної інформації	01.02.22	
2	Дослідження вихідних даних до проектування об'єктів	07.02.22	
3	Вибір і обґрунтування концепції дизайну серії календарів	14.02.22	
4	Творча розробка ідей об'єкту проектування	21.02.22	
5	Розробка серії авторських ілюстрацій	07.03.22	
6	Конструкторсько-технологічна частина	16.05.22	
7	Розробка презентаційних планшетів	30.05.22	
8	Затвердження роботи	15.06.22	

Студент _____
(підпис)

Т. В. Голокевич
Ініціали, прізвище

Керівник проекту _____

С. А Петращук

Анотація

дипломної роботи освітнього рівня «бакалавр»
на тему: «Розробка серії календарів на 2023 рік
за мотивами української міфології»
студентки групи ГДР-18-1 Толокевич Т. В.,
керівник – к.т.н., доцент Петрашук С. А.

Обсяг пояснювальної записки – 85 с., 55 рис., 3 додатки, 20 джерел

Обсяг графічної частини – 6 планшетів розміром 600×900 мм

ІЛЮСТРАЦІЯ, ГРАФІЧНИЙ ДИЗАЙН, КАЛЕНДАР, УКРАЇНСЬКА
МІФОЛОГІЯ, КАЛЕНДАРНА СІТКА, СТИЛІЗАЦІЯ, ЛЕТТЕРИНГ

У ході виконання дипломної роботи було розроблено серію ілюстрацій за мотивами українських міфів. Спроектовано шість видів календарів, зокрема настільний календар, настільний перекидний календар, кишеньковий календар, настінний календар, настінний перекидний календар, а також календар нетрадиційної форми. Концепцію календарів розроблено на основі стилю ілюстрацій. Розроблено шість видів календарних сіток.

(дата)

(підпис)

ЗМІСТ

	С
Вступ	5
1 Обґрунтування вихідних даних до проектування календарів	7
1.1 Характеристика та основні функції календарів	7
1.2 Види та під види календарів	8
1.3 Аналітичне дослідження вимог до дизайну календарів	25
2 Ретроспектива календарів	28
2.1 Історичний огляд ретроспективи дизайну календарів	28
2.2 Огляд досягнень відомих художників–графіків і дизайнерів, з художнього оформлення календарів	33
2.3 Українська міфологія як джерело творчості для розробки календарів	38
3 Творча розробка календарів за мотивами української міфології	42
3.1 Вибір та обґрунтування концепції дизайну календарів	42
3.2 Розробка авторських ілюстрацій для календарних видань	44
3.2.1 Створення серії ілюстрацій з героями українського міфу	48
3.2.2 Розробка обкладинок для перекидних календарів	51
3.3 Проектування та оформлення календаря нетрадиційної форми	54
3.4 Верстка макетів календарних видань	60
Висновки	66
Перелік джерел посилання	67
Додаток А Розробка ілюстрацій з героями українського міфу	69
Додаток Б Проектування календаря нетрадиційної форми	81
Додаток В Графічна частина дипломної роботи	82

					ДРДЗ. 2018080.01.22.ПЗ		
Змн.	Арк.	№ докум.	Підпис	Дата			
Розроб.		Толокевич Т.В.			Літ.	Арк.	Акрушіє
Перевір.		Петращук С.А.			4	85	
Реценз.		Шерстинюк Л.Л			ХНУ, ст.гр. ГДР-18-1		
Н. Контр.		Петращук С.А.					
Затверд.		Базиліук Е.В.					
Розробка серії календарів на 2023 рік за мотивами української міфології							

ВСТУП

Актуальність теми. Сучасній людині, яка живе в мобільному, суспільстві, що розвивається, не обійтися без календаря. По-перше, календар потрібен для того, щоб орієнтуватися та знати дати, планувати свята: особисті – дні народження, дні подорожей та державні свята. По-друге, він потрібний на робочому місці, у кожному офісі є настінний, квартальний або настільний календар, іноді люди прикріплюють до них завдання кожен день, щоб виконати все у термін. Є ще багато аспектів, де без календаря не обійтися, із цього випливає, що цей вид поліграфічної продукції міцно увійшов у наше життя. Здавалося б, маленька річ, а без неї неможливо прожити, хіба що далеко від цивілізації.

Темою дипломної роботи було обрано створення серії календарів за мотивами української міфології. Сьогодні для нас дуже важливо знати історію та культуру своєї країни, що було насправді в наших предків і показати це всім. Фольклорна спадщина української культури неймовірно багата і захоплююча. Давньоукраїнські легенди високо поетичні, насичені оптимістичною енергетикою, сповнені елементів національної належності. Дуже цікавими але малодослідженими є українські міфологічні істоти. Якщо про мавку знає майже кожен і те як вона виглядає, то про таких персонажів як щезник або чугайстер практично ніхто не чув. В українських легендах є ще десятки таких істот, духів та демонів, добрих та злих, але про яких хотілося б розповісти іншим та показати як вони могли виглядати.

На відміну від інших об'єктів поліграфічної продукції календарі мають великий потенціал реалізації цієї ідеї. Вони мають великий обсяг, на них можна розмістити велику кількість графічних малюнків, надати календарям певну форму. Актуальність теми дослідження зумовлено наявністю розробки власних авторських ілюстративних календарів, їх структури, оформлення, концептуальне проектування та індивідуальність за рахунок авторських ілюстрацій.

					<i>ДРДЗ. 2018080.01.22.ПЗ</i>	Арк.
						5
Змн.	Арк.	№ докум.	Підпис	Дата		

Мета дослідження: розробка серії календарів на 2023 рік за мотивами української міфології

Відповідно до мети проектування визначені такі задачі:

1. Обґрунтувати вихідні дані для розробки календарів різних видів.
2. Зробити історичний огляд ретроспективи дизайну серії календарів.
3. Обґрунтувати концепцію дизайну календарів.
4. Розробити календарі на 2023 рік за мотивами української міфології.

Методи дослідження. Системно-історичний і порівняльно-історичний методи для вивчення теоретичного та візуального матеріалу. Метод композиційного аналізу, для вибору та стилізації головних композиційних елементів, що дає ключ до розуміння змісту твору.

Засоби дослідження: комп'ютерні програми та графічні редактори: Adobe Photoshop, Adobe Indesign, SketchUp та Microsoft Office Word; графічний планшет Parblo.

Структура й обсяг роботи. Дипломна робота складається з пояснювальної записки, графічної частини та електронних макетів продукції.

Пояснювальна записка виконана на 85 сторінках друкованого тексту, містить 55 рисунків, 3 додатки та список використаних джерел з 20 найменувань.

Графічна частина – 6 планшетів розміром 600 x900 мм.

Виріб в матеріалі – сигнальний екземпляр календарів.

					ДРДЗ. 2018080.01.22.ПЗ	Арк.
						6
Змн.	Арк.	№ докум.	Підпис	Дата		

1 ОБҐРУНТУВАННЯ ВИХІДНИХ ДАНИХ ДО ПРОЕКТУВАННЯ КАЛЕНДАРІВ

1.1 Характеристика та основні функції календарів

У людства вже давно виникла потреба вимірювати час. Чи це вимірювання часу (календар та хронологія) чи вимірювання простору (метрологія), або ж інші системи ліку часу, без них жити просто неможливо. Із ростом рівня науки та культури все більше удосконалюються системи обчислення та вимірювання. Обчислення часу у календарі залежить від частоти руху небесних тіл, таких як Сонце або Місяць.

У світі немає єдиного календаря – кожен народ має свій: Єврейський, китайський, мусульманський, григоріанський, тощо. Одним із найпоширеніших є григоріанський календар, його використовують європейські країни, Росія та США.

В основі концепції календаря лежать старовинні боргові книжки, на підставі яких люди повинні були розраховуватися. Зазвичай борг сплачували на початку місяця. Оскільки ці дні називали календами згодом виникло слово «calendarium». Та все ж таки початок часу в народів різнився. Так у Стародавньому Єгипті початком відліку стала дата нової правлячої династії, а у римлян – Заснування Риму [1].

Сьогодні календар став дечим більшим ніж просто інструментом поділу року на певні проміжки часу. Цей вид поліграфічної продукції є мабуть у кожної людини. Якби у світі пропали усі календарі, то настав би справжній хаос, тому, в якісь мірі можна стверджувати, що все наше життя підпорядковане календареві.

Як би це не було парадоксально, але календар може привернути значно більше уваги, висячи на стіні, ніж будь-яка картина чи фотографія в акуратній рамці. Календар є не так твором мистецтва, як інструментом для позначення різних подій та важливих нагадувань, тому і виникає такий цікавий ефект.

					ДРДЗ. 2018080.01.22.ПЗ	Арк.
						7
Змн.	Арк.	№ докум.	Підпис	Дата		

Календар не менш важливий помічник для людини ніж записник. Але він, як і кожен предмет, несе в собі естетичну красу та є важливою деталлю в оформленні інтер'єрів. Основну ж увагу від календаря привертає саме якісна та яскрава ілюстрація чи фотографія, що є частиною сторінки із спроектованою календарною сіткою.

Сьогодні розробка календаря є досить популярною послугою. Окрім елементу оздоблення інтер'єру, календар може виконувати інформаційну функцію – відомості про майбутнє, теперішнє чи минуле, а також будь-яку іншу інформацію, яку забажає замовник чи сам дизайнер. Календарі можуть стати об'єктом реклами для нерухомості, техніки, машин, інтер'єрів, тощо. Календарна продукція чудово справляється із функцією носія реклами та дає можливість оцінити опубліковану на ньому продукцію, так само виконуючи своє основне завдання – обчислення часу. Календар може містити у собі як письмову інформацію, так і образотворчу, різноманітні ілюстрації, фотографії, картини, тощо.

1.2 Види та підвиди календарів

Всі види календарних видань можна розділити на дві групи – звичайні, що допомагають дізнатися який час та рекламні календарі, як бізнес-сувеніри, що також виконують функцію звичайних, але спрямовані на підтримку певного іміджу компанії.

Якісний та яскравий календар – найкраща реклама для компаній, цим він виконує одразу кілька маркетингових цілей: бізнес сувенір – подарунок, що демонструє турботу та ставлення до своїх клієнтів; іміджева реклама – формування та підтримка певного іміджу через можливості реклами; утримання чинного клієнта; залучення нових потенційних клієнтів.

Існує велика кількість видів календарів. Вони можуть бути різними за формою, видом з'єднання сторінок, форматом та видом, тощо [3].

					ДРДЗ. 2018080.01.22.ПЗ	Арк.
						8
Змн.	Арк.	№ докум.	Підпис	Дата		

кріплення на стіну. У наш час даний вид календарної продукції набув більшої популярності, ніж відривний.



Рисунок 1.2 – Перекидний календар

Настільний календар (рис. 1.3). Він може бути розроблений із перекидними сторінками на пружині або ж у вигляді будиночка чи пірамідки. «Будинчок» зручний тим, що він завжди перед очима і не займає багато місця на робочому столі. Календар виготовляють з основи-піраміди та закріплених пружиною аркушів із місяцями. Зазвичай такі календарі друкують на форматі не більше А5. Цей вид календаря може бути незамінним та зручним інструмент для планування особистого часу. Такий календар допоможе скорегувати графік роботи, відзначити важливі дати і події та просто прикрасити робоче місце.

									Арк.
									10
Змн.	Арк.	№ докум.	Підпис	Дата	ДРДЗ. 2018080.01.22.ПЗ				



Рисунок 1.3 – Настільний календар

Квартальний календар (рис. 1.4). Цей тип календаря схожий на звичайні настінні календарі, але, на відміну від них, одна сторінка квартального календаря містить не один місяць, а три – цілий квартал.

Ця функція робить календарі найбільш привабливими для ділових людей, представників бізнес-сфери, оскільки керівник та інші співробітники підприємства можуть підводити підсумки минулого місяця, аналізувати поточний місяць і планувати справи на наступний, не перегортаючи календар кілька разів. Квартальні календарі зручні та найоптимальніші для роботи, так як вони набагато функціональніші за всі інші існуючі типи календарів. Квартальні календарі можуть бути як настільними, так і настінними. Зазвичай формат настільних квартальних календарів дещо менший за настінні, щоб не займати багато місця на робочому столі.

					ЗВПДЗ. 2018080.01.22.00	Арк.
						11
Змн.	Арк.	№ докум.	Підпис	Дата		



Рисунок 1.4 – Квартальний календар

Кишеньковий календар (рис. 1.5). Один із найпопулярніших видів рекламно-поліграфічної продукції, особливий і економічний, та довго буде нагадувати клієнту про компанію чи його товар або послугу. Найдешевший та найефектніший рекламний матеріал. Даний вид рекламної продукції можна використовувати на протязі усього року на різноманітних виставках, презентаціях, тощо.

Стандартний розмір кишенькового календаря – 70×100 мм. На лицевій стороні цього календаря зазвичай розміщують різні колажі, фото, ілюстрації, тощо, а з іншого – календарну сітку. Уся додаткова рекламна інформація, така як логотип, фірмовий знак, інформація про послуги чи товари, адреса і номер телефону можуть бути розташовані на будь якій із двох його сторін. При виготовленні цього виду календарних видань можна застосовувати ламінацію різної щільності, обрізання кутів, різні види друку та декорування.

						ДРДЗ. 2018080.01.22.ПЗ	Арк.
							12
Змн.	Арк.	№ докум.	Підпис	Дата			

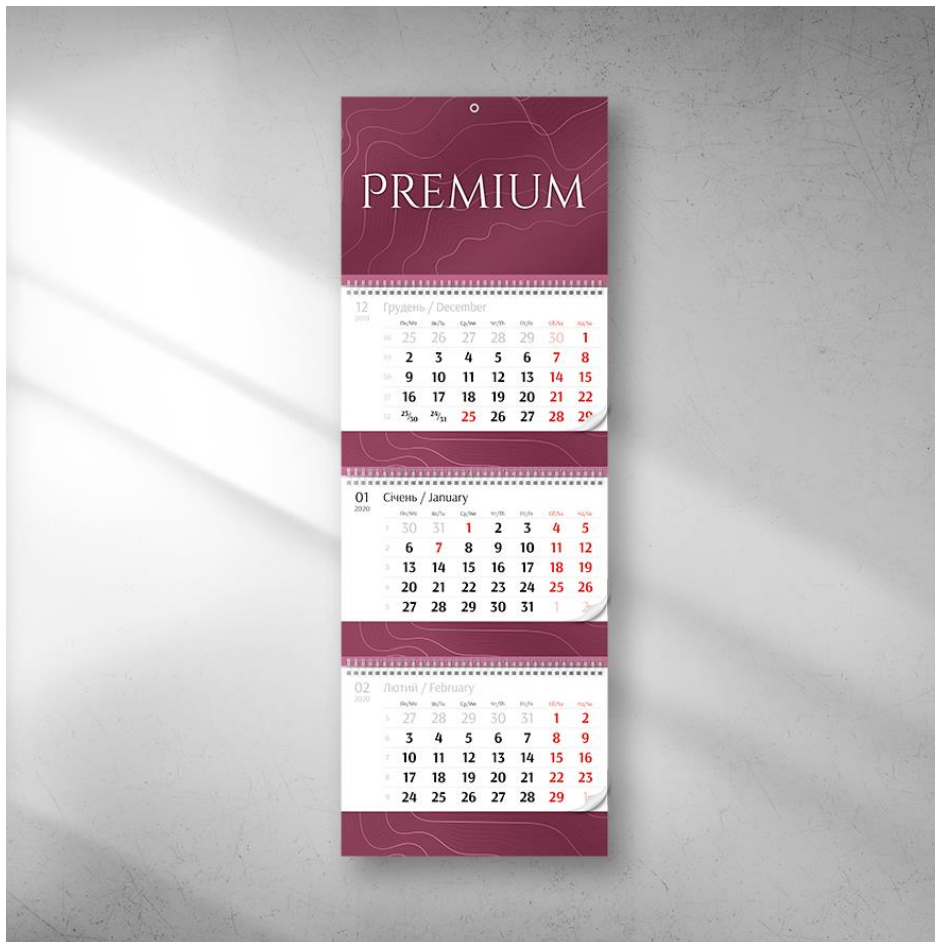

Рисунок 1.5 – Кишеньковий календар

Настінний календар (рис. 1.6). Окрім настільних календарів існують також настінні. Цей вид, окрім свого призначення, також може слугувати прикрасою для інтер'єру, виконуючи функцію картин. Такі календарі можуть бути розроблені як перекидними так і відривними. Настінний календар часто застосовують у сфері реклами, оскільки він має велику площину, що дозволяє розмістити на ньому безліч інформації окрім календарної сітки.



Рисунок 1. 6 – Настінний календар

Змн.	Арк.	№ докум.	Підпис	Дата

ДРДЗ. 2018080.01.22.ПЗ

Арк.

13

Календарі-будиночки (рис. 1.7). Один із найновіших видів настільних календарів. При розгортанні це аркуш формату А4 з повнокольоровим друком з одного боку. Однак, зібравшись, він перетворюється на призму трикутної форми. Таким чином, формат двох його основних сторін становить приблизно 210×100 мм. Цей календар також може містити пружину та перекидні сторінки.



Рисунок 1.7 – Календар-будиночок

Оскільки календар цього типу є тривимірною фігурою, він привертає особливу увагу, крім того, багатьом людям подобається процес його складання.

Календарі-пірамідки (рис. 1.8). Досить зручний вид настільного календаря, на кожній грані якого розміщені по 3 календарні місяці та рекламна програма певної компанії.

						ДРДЗ. 2018080.01.22.ПЗ	Арк.
Змн.	Арк.	№ докум.	Підпис	Дата			14



Рисунок 1.10 – Магнітний календар-планер на холодильнику

Календар-планер (рис. 1.11). Зазвичай це настільний перекидний календар, але у ньому є більше вільного місця навколо цифр місяця ніж у звичайному. Це дає змогу робити різні надписи та додавати стікери прямо на календарній сітці. Завдяки цьому виду календаря можна занотовувати всі важливі дати і події, та не забувати про заздалегідь заплановані заходи.



Рисунок 1.11 – Календар-планер з наклейками

Змн.	Арк.	№ докум.	Підпис	Дата

Календар-закладка (рис. 1.12). Один із найменш поширених типів календарів, проте не менш привабливий та цікавий. Його розміри переважно складають 40×210 мм. Цей вид поліграфічної продукції найчастіше використовують школярі та студенти, а також поціновувачі книг, що захоплюються читанням. Переважно використовується як закладка для книг, інколи до них додають лінійку.

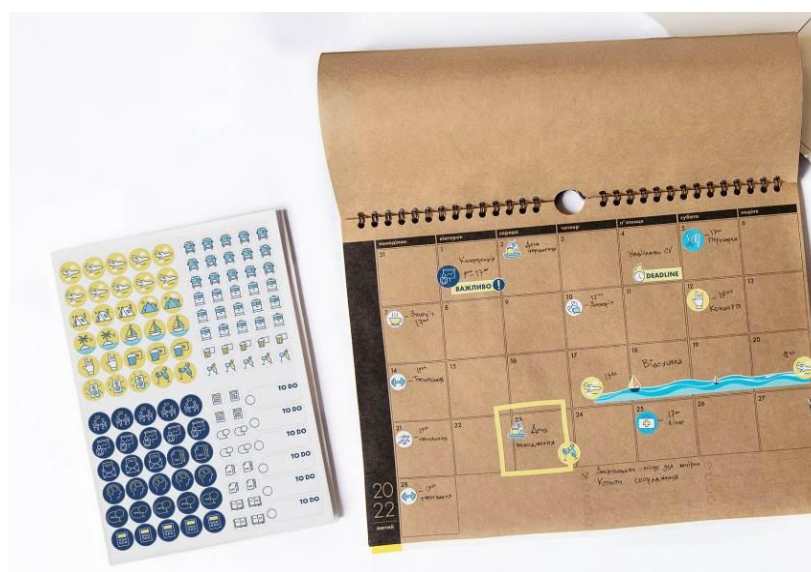

Рисунок 1.12 – Календарі-закладки

Календар нетрадиційної форми (оригінальний календарі) (рис. 1.13). Зазвичай ця продукція виробляється у невеликому тиражі та у вигляді різноманітних фігурок. Такі нестандартні календарі розробляють індивідуально, дизайнер, врахувавши побажання клієнта та усі можливості і нюанси технологій, розробляє потрібний клієнту макет.

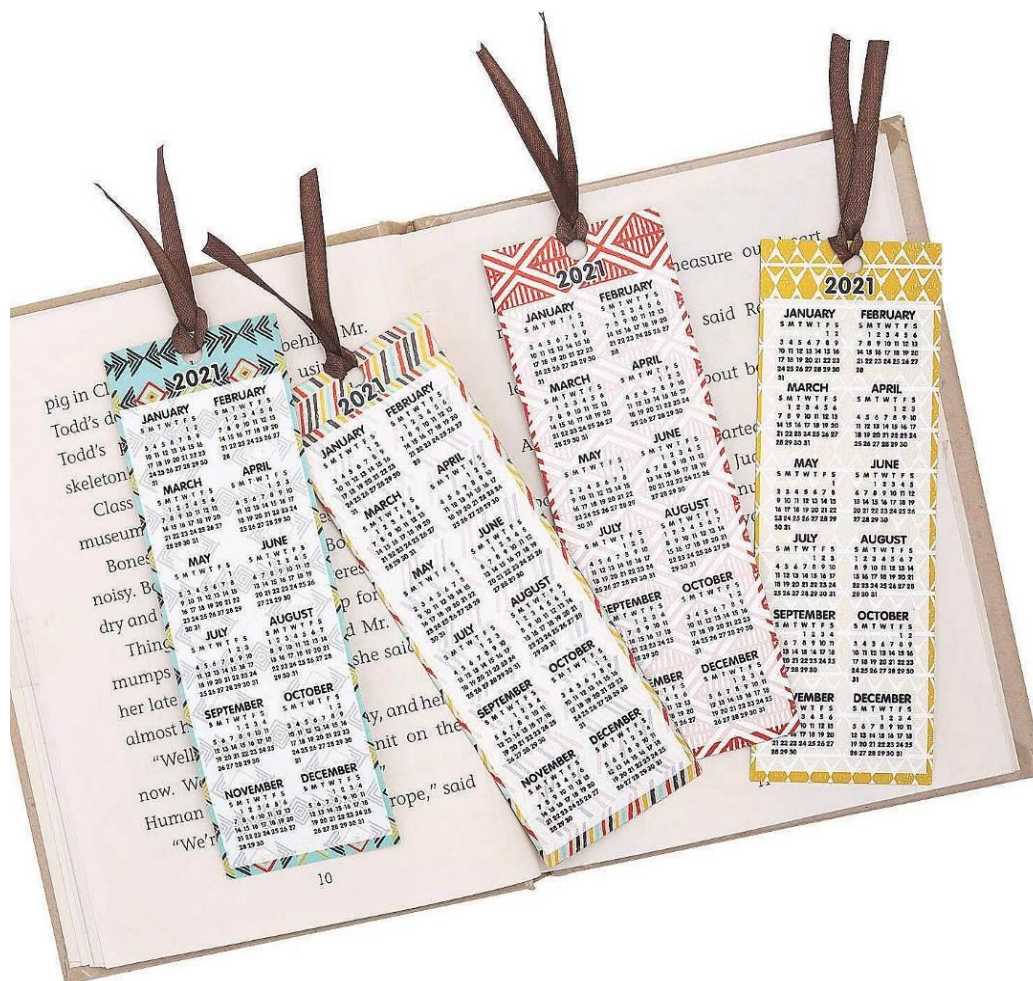

Рисунок 1.13 – Календар нестандартної форми

Оригінальні календарі створюються в обмеженій кількості для презентації співробітникам, клієнтам або партнерам на честь певної події: дня народження компанії, загального свята, тощо. Така продукція може стати подарунком близькій людині, якщо відобразитиме цінні для неї знімки, теплі слова і т.п..

Цікавим видом оригінальних календарів можна вважати адвент-календарі (рис. 1.14). Вони є досить популярними у Європі та призначені для відстеження часу від адвенту до Різдва.

Традиційно це картонний будинок або листівка із вікнами що відкриваються. У кожній такій комірці можуть лежати якісь солодоші, або навіть косметика, різноманітні фігурки, записки із побажанням та будь-які інші подарунки, які туди поміщаються. Часом можна зустріти такий календар із пазлами чи іншими настільними іграм.

									Арк.
									19
Змн.	Арк.	№ докум.	Підпис	Дата					

ДРДЗ. 2018080.01.22.ПЗ

Сімейний календар (рис. 1.17) – містить стандартну сітку, що складається з особливо важливих дат для певної сім’ї. Кількість таких відміток може різнитися. Зазвичай у цих календарях виділяють сімейні свята, дні народження, тощо. Але також можуть виділяти події що плануються у майбутньому.



Рисунок 1.17 – Сімейний календар

Весільний календар (рис. 1.18) – Чудовий подарунок молодятм та на річницю пам’ятної події. Календарна сітка зазвичай мало чим відрізняється від звичайної, проте, у ній виділяють пам’ятні дати для тої чи іншої сім’ї. Це можуть бути дні народження подружжя, день їх знайомства, дата одруження та вінчання, тощо. При оформленні дизайну календаря можуть застосовуватися різні сімейні фото, цитати, корисні поради для дружини та чоловіка і т.п. Ці календарі зазвичай дизайнер розробляє на замовлення.

						ДРДЗ. 2018080.01.22.ПЗ	Арк.
							22
Змн.	Арк.	№ докум.	Підпис	Дата			



Рисунок 1.18 – Весільний календар

У святковому календарі (рис. 1.19) увага зосереджена на відповідних датах. Виділяють дні державних, міжнародних, професійних та інших свят. Інколи навіть є опис кожної події. Календар може містити також пов'язані зі святами прикмети, традиції, рекомендації щодо святкування, тощо.



Рисунок 1.19 – Святковий календар

1.3 Аналітичне дослідження вимог до дизайну календарів

Оскільки сьогодні людське життя вже немислиме без календарних видань, їх виробництво удосконалюється з кожним роком. Коли діло доходить до дизайну календаря, потрібно пам'ятати, що привабливого зовнішнього вигляду недостатньо, потрібно знати яке завдання повинен виконувати даний календар.

Дизайн календаря повинен бути досить цікавим для свого потенційного покупця. Щоб було більше можливостей створити унікальний та цікавий календар, яким клієнти із задоволенням будуть користуватися, потрібно точно визначити його цільову аудиторію[5].

Щоб створити конкурентний календар, який виконуватиме свої завдання протягом усього року, він має відповідати певним вимогам:

- календар має бути ергономічним та функціональним;
- дизайн календаря має відповідати певному завданню;
- оформлення календаря має бути яскравим, барвистим та приємним для людського ока;
- календар повинен містити зручну календарну сітку;

Потрібно ретельно підбирати не тільки папір а й дріт для скріплення сторінок календаря. Найчастіше він є у стандартних кольорах – білий, сірий та чорний, проте є можливість замовити інші варіанти (червоний, зелений, жовтий, синій, золотий). Для квартальних календарів колір курсору підбирається враховуючи основні вибрані відтінки його оформлення.

Для фірмової поліграфічної продукції велике значення має папір, тому для неї часто обирають дизайнерські сорти. Крім того, можна використовувати додаткові види післядрукарського доопрацювання. Це можуть бути різноманітні тиснення чи вибіркоче лакування. Папір у таких блоках може бути звичайним або крейдованим.

При розробці календаря потрібно використовувати тільки високоякісні зображення, особливо якщо виріб має великі розміри. Оскільки кожен

					ДРДЗ. 2018080.01.22.ПЗ	Арк.
						25
Змн.	Арк.	№ докум.	Підпис	Дата		

календар розрахований на певну цільову аудиторію, то серед них існує багато різних видів, кожен з яких, із своїми нюансами дизайну.

Квартальні календарі сьогодні можна зустріти мабуть у кожному офісі. Найчастіше ними користуються різні фінансові працівники, тому при їх розробці використовується стандартна календарна сітка одразу з трьома місяцями (попередній, поточний і наступний), а також спеціальна, у яку поміщають інформацію про найважливіші дати фінансового року та професійні свята [6].

Найчастіше фірмові квартальні календарі розробляються на замовлення у корпоративному стилі. Дуже важливою можливістю у ньому є наявність місця для позначок. Враховуючи це дизайнер повинен залишати досить багато місця навколо кожного числа.

Настінні перекидні календарі є одними із найдорожчих у цій сфері. Оскільки в них є більше вільного місця для будь-якої інформації, вони є досить ефективними. З кожним місяцем змінюється візуальний вид сторінки, тому він не встигає надоїдати глядачеві. Так як, цей вид календарних видань часто застосовують для представницьких цілей, то для них можуть використовувати тиснення фольгою. Не варто заощаджувати на такому календарі тому, що він є чудовим доповненням до оформлення будь-якого інтер'єру.

Календарі-будиночки – це зменшена копія настінних, але їх можна класти на стіл. Хоч багато людей їх не сприймають серйозно, їх дизайн також має бути на висоті. Адже ніхто не захоче весь рік дивитися на жахливий календар прямо перед очима. Для настільного календаря також можна залишати вільне місце для позначок.

Такі календарі можна дарувати свої дилерам, розмістивши на кожній сторінці зображення свого товару. Окрім аркуша із зображенням може бути видна і частина основи, на яку наносять контактну інформацію та логотип. Для основи та обкладинки такого виробу зазвичай використовують дизайнерський папір.

					ДРДЗ. 2018080.01.22.ПЗ	Арк.
						26
Змн.	Арк.	№ докум.	Підпис	Дата		

Ще один варіант настільного календаря – "пірамідки". Це відносно недорогий вид, тому при його розробці можна використовувати додаткові операції – УФ-лакування чи тиснення.

За останні роки у галузі розробки календарів відбулися суттєві зміни та вдосконалення. Застосування зображень розширило свої рамки. Календарі, окрім використання у побуті, стали помічниками у сфері реклами. Такий дизайн – це ціла індустрія, сегмент ринку зі своїми законами. Цікавий календар, та такий, що може привернути та утримувати увагу клієнта протягом року, формує імідж компанії та є елементом її бренду [7].

Календар, що застосовується в сфері реклами, зазвичай виготовляють досить великим тиражем, а при розробці його дизайну акцент робиться на рекламну основу. Такий календар повинен містити зображення логотипу компанії та її контактні дані, а також інформацію про товари чи послуги які надає ця компанія.

					<i>ДРДЗ. 2018080.01.22.ПЗ</i>	Арк.
						27
<i>Змн.</i>	<i>Арк.</i>	<i>№ докум.</i>	<i>Підпис</i>	<i>Дата</i>		

2 РЕТРОСПЕКТИВА ТЕМИ

2.1 Історичний огляд ретроспективи дизайну календарів

Календар – не тільки елемент інтер'єру та канцелярський атрибут, але й хороший рознощик реклами, яка працює на протязі усього року. Різні види календарів можуть бути носіями реклами з будь якими періодами та в різних місцях. Велика кількість підприємств прагнуть щороку випускати власний календар та дарувати його клієнтам і партнерам, адже є великий вибір календарних видань, а зайняти місце на стіні чи столі партнера або ж клієнта з часом стає все складніше. Оскільки оформлення календаря має особливе значення, важливо знати історію створення цієї продукції.

При згадці про календар, перше що приходить на думку, це таблиця з числами, розташованими в 7 стовпців і 5 рядків (або 6 рядків, залежно від місяця), щоб відобразити весь місяць вперед. Ми використовуємо його щодня, на своїх смартфонах чи на друкованих календарях. Той самий дизайн незалежно від носія, той самий формат перейшов із плакатів до цифрових програм без будь-яких змін.

Нас оточують об'єкти, які мають історію, іноді яка охоплює століття, і ми повністю ігноруємо її. Кожного разу, коли ми стикаємося з шаблонами дизайну, які так добре увійшли в наше життя, виникає питання хто їх прийняв – зробив цей об'єкт саме таким, яким він є сьогодні. Календарна сітка – одна із них.

Календар, яким ми його знаємо сьогодні, має довговічніший ніж будь-який інший дизайн, і, здається, нікому не потрібна його нова версія. Ймовірно, він досяг свого переломного моменту, як деякі поширені інтерфейси, які ми використовуємо сьогодні, як от калькулятор чи клавіатура на телефоні або комп'ютері.

Існує лише кілька артефактів, які все ще є сьогодні, які доводять походження календарної сітки. Але перш ніж досліджувати дизайн, варто коротко розглянути концепцію календаря.

					ДРДЗ. 2018080.01.22.ПЗ	Арк.
						28
Змн.	Арк.	№ докум.	Підпис	Дата		

спосіб відображення послідовності елементів – стародавні єгиптяни вже використовували сітки для своїх календарів. Здається, їм зовсім не було цікаво хто винахідник, як ми б ніколи не запитали, хто винайшов письмо.

До 1600-х років було популярно представляти роки, місяці та тижні за допомогою кругових діаграм (рис. 2.2 – 2.3), тому що це найкращий спосіб представляти цикли [11]. Календарі були задумані як вічні пристрої, а не як планувальники, що показують рік вперед, а також не було жодної кореляції між назвою дня та датою – семиденним тижнем, яким ми його знаємо.



Рисунок 2.2 – Діаграми, що показують поділ дня і тижня



Рисунок 2.3 – Середньовічний складний альманах, XV століття

Протягом багатьох наступних десятиліть єдиним доступним дизайном були вічні календарі (рис. 2.4), інструмент, дійсний протягом багатьох років. Одноразовий або рекламний календар стане доступним лише тоді, коли промислова революція зробить друк дуже дешевим і, отже, доступним для широких мас.

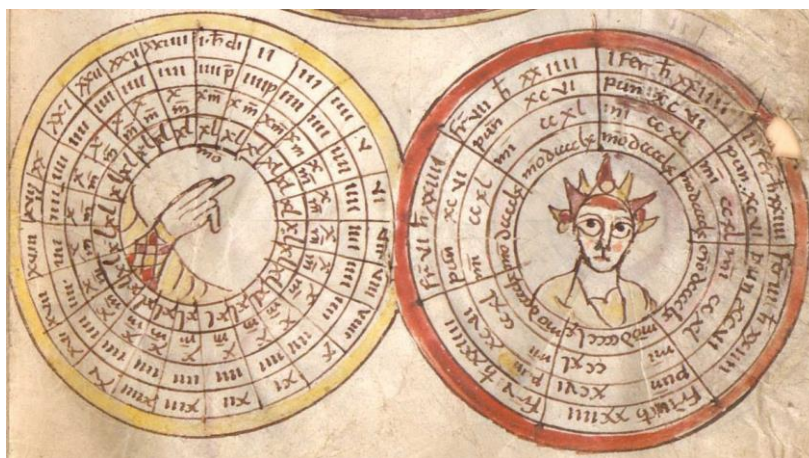
Сучасний календар розвивався разом з іншими, такими як альманахи, які збирали релігійну, культурну, метеорологічну, астрономічну та астрологічну інформацію у форматі таблиці — також ефемериди були розміщені у вигляді сіток. Але серйозні зміни в дизайні календаря, від кіл до розташування в стовпцях, відбудуться лише наприкінці XV століття, не тільки через редакцію григоріанського календаря 1582 року, а й, ймовірно, через запровадження друкарського верстату Йоганнесом Гутенбергом.



Рисунок 2.4 – Вічний вишитий альманах Елізабет Ноулз, 1787 р.

Змн.	Арк.	№ докум.	Підпис	Дата

ДРДЗ. 2018080.01.22.ПЗ

Арк.

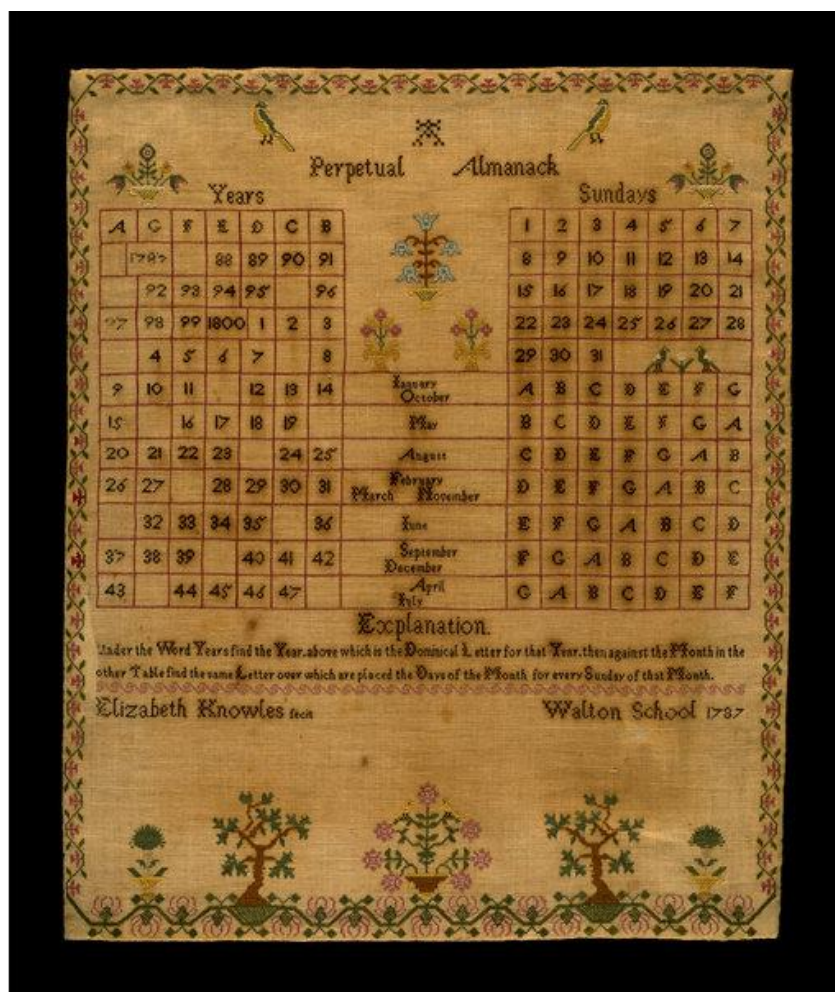
31

Будь-який особливий дизайн вимагав від друкарів наймати художників для виготовлення окремої пластини, як правило, гравюри на дереві, а не використання шрифтів. Тому дуже ймовірно, що друкарський верстат допоміг, щоб макети сітки вічних календарів стали більш практичним стандартом, особливо тому, що їх можна легко переставити на будь-який місяць року.

Поряд з практичним використанням календарі перетворилися на декоративний елемент. Наприкінці ХІІІ століття та під час Другої промислової революції рекламні календарі стануть популярним засобом поширення ідентичності бренду серед людей (рис. 2.5). Готелі, заправні станції, банки, малі чи великі бренди – усі вони пропонуватимуть безкоштовні календарі, щоб збільшити свою популярність.



Рисунок 2.5 – Фірмовий календар на 1888 рік.

В Україні перший календар було надруковано в 1581 році – «Хронологія». Надрукував його Іван Федорович; до кожного місяця було подано вірші білоруського поета Андрія Римші.

За радянських часів ставлення до календарів стало менш трепетним. На великих поліграфкомбінатах було організовано підрозділи, що займаються випуском настінних та квартальних календарів паралельно з блокнотами та ювілейними адресами. Особливих вимог до оформлення календарів не пред'являлося, та й робити це не було кому. Зміст календарів переходив рік у рік і не змінювався.

Настінні календарі випускалися у досить невеликому форматі А3. На кожній смузі розміщувалися фотографії, на яких, як правило, були відображені краєвиди. Залежно від пори року люди могли милуватися ялинковою гілкою під снігом, струмком, що пробиває собі шлях у квітневому лісі, табуном коней і вкритою опалою листям стежкою в нікуди.

На календарях, які привозилися з-за кордону разом із японськими листівками, все було по-іншому: яскравими фарбами передавалися вражаючі форми фотомоделей, ковбої, що палять, і незвичні пляшки з алкоголем.

У сучасній же культурі термін календар відноситься не тільки до способу хронометражу, а й до конкретного запису різних типів пристроїв, що відображають таку схему, від персональних органайзерів до настільних календарів, настінних календарів, тощо.

2.2 Огляд досягнень відомих художників–графіків і дизайнерів, з художнього оформлення календарів

Календар – довідкове видання, що містить мальовані та (або) словесно-цифрові хронологічні дані (день, місяць, рік) та доповнене відомостями про свята, історичні події, астрономічний, науковий, побутовий характер, невеликі художні твори.

					ДРДЗ. 2018080.01.22.ПЗ	Арк.
						33
Змн.	Арк.	№ докум.	Підпис	Дата		

Історія календарів почалася дуже давно. Багато народів зробили внесок у їх розвиток. Але найстаріший друкований календар, який можна знайти, походить із Дуньхуана в Китаї, 877 року. Він був виготовлений за допомогою методу друку на дереві.

Йоганн Гутенберг, винахідник друкарського верстата, опублікував перший календар, надрукований у Німеччині, 1448 року. Згодом календар став надзвичайно популярним і надзвичайно корисним для багатьох людей уже тоді [12].

Трохи більше ніж через місяць після запровадження григоріанського календаря, а точніше 3 квітня, виключні права на публікацію книги, що пояснює нове літочислення календаря, були надані Антонію Лілію. З часом, попит на григоріанські календарі так збільшився, що Лілію почав не встигати їх друкувати. Як наслідок, його виключні права на календар були скасовані 20 вересня 1582 року. Потім папа доручив цю роботу Христову Клавію .

Вічний альманах Семюеля Морленда (рис. 2.6), датований 1650 роком, є одним із найцікавіших ранніх прикладів вічних календарів. Цікаво, що вже на той час, там не згадувалися назви будніх днів, а лише перші сім літер алфавіту. Цей формат також можна побачити в пізнішому виробі – відбитку з кишенькової книжки Вільяма Парсонса (рис. 2.7) початку XII століття.



Рисунок 2.6 – Вічний альманах Семюеля Морленда, 1650 р.



Рисунок 2.7 – Хронологічні таблиці Європи, Вільям Парсонс, XII ст.

У 1773 році Роберт Ейткен, який був видавцем, винайшов те, що, за його словами, було першим щоденним планувальником в Америці, запропонувавши своїм клієнтам попередньо встановлений макет, схожий на сьогоденні планувальники. Вперше в історії американці змогли побачити всі дні, викладені у списку, як сучасні розпорядки дня, і заздалегідь спланувати свої справи, які виходять за рамки загальних передбачень альманаху.

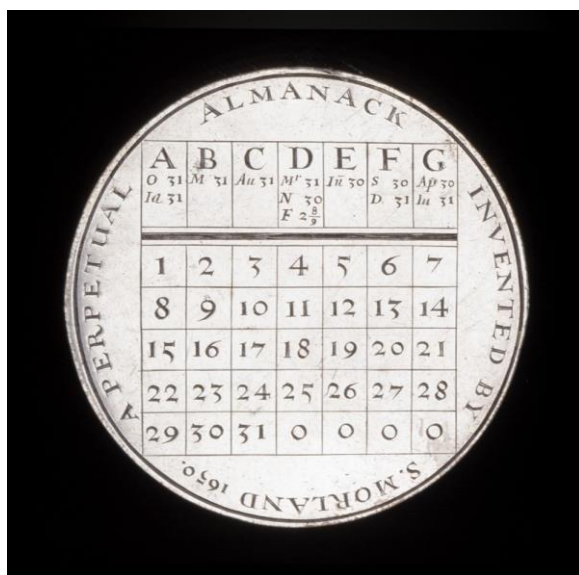
Уродженець Німеччини Герхард Ланг вважається виробником першого друкованого адвент-календаря на початку 1900-х років. Однак із початком Другої світової війни картон став нормованим у Німеччині, і Ланг був змушений закрити свій бізнес у 1930-х роках.

На той час було заборонено виготовляти календарі із зображеннями. Замість цього нацисти створили власну версію календаря Адвенту – брошуру, яка містила зображення зі свастиками та підірваними танками.

2.3 Українська міфологія як джерело творчості для розробки календарів

Джерелом творчості для створення серії календарів стала міфологія українського народу (рис. 2.10). При розробці нових календарних видань увагу було зосереджено на створенні сучасного твору, де поєднується сучасна ілюстрація та народні декоративні елементи.



Рисунок 2.10 – Джерело творчості – українська міфологія

Міфологія — це сукупність міфічних переказів та легенд певного народу. Раніше, в популярній літературі та мистецтві, існувала ідея відокремити міфи від казок. У давнину під казками розуміли романи та фантастику, а міфи розглядали як події, що можуть статися у майбутньому. Але важливо пам'ятати, що хоча більшість казок засновані на переслідуванні християн, усі вони засновані на стародавніх міфах. У наших казках часто зустрічається схожість з етнічно-релігійними міфами. Міфи відрізняються від легенд. Вони часто говорять про реальних людей або реальні події. У нашій міфології фігурам божественного походження часто дають людські імена, що робить міф казкою [13].

Українські міфи (рис. 2.11) вирізняються з поміж інших своєю близькістю до природи, до хлібороського та пастушого життя минулих поколінь. Найголовнішими персонажами в легендах є батько, мати, їх сини і дочки, їх худоба і поля. Проте, найчастіше у старовинних піснях можна знайти оспівування не якоїсь людини чи родини, а скоріше

						ДРДЗ. 2018080.01.22.ПЗ	Арк.
Змн.	Арк.	№ докум.	Підпис	Дата			38

прославлення небесних тіл і природних явищ: Сонця, Місяця, зірок, дощу, вітру, тощо. Для наших предків, як Боги так і міфічні істоти були абсолютно природними та рідними, так як вони жили у абсолютній гармонії з природою.



Рисунок 2.11 – Персонажі української міфології

Оскільки міфи наших предків були тісно пов’язані з природою та повсякденним життям, ці люди намагалися знайти пояснення змінам, явищам та силам в природі та суспільстві (невидимий світ). Для цього українці використовували наявні у них на то час знання про стосунки між людьми (видимий світ). Так сили природи уподібнювалися до людей та набували їх характерних рис [14].

Зазвичай духи народів чітко поділяються на добрих і злих. Але в українців відносна байдужість до такого поділу, так як, зло і добро, що

									Арк.
									39
Змн.	Арк.	№ докум.	Підпис	Дата	ДРДЗ. 2018080.01.22.ПЗ				

несуть духи, залежать не від їхньої природи а ситуації. Саме через це, наші предки вшановували навіть злих духів та приносили їм пожертвування, аби заспокоїти їх та відвернути небажані події чи явища. Навіть із прийняттям християнства, як у давнину, так і сьогодні, українець діє за принципом: «Бога люби, але і Чорта не гніви» [15].

За християнських часів давня міфологія жителів України певною мірою зберіглася у фольклорі та демонології українського народу. Багато елементів давніх релігійних вірувань були увібрані також церковними обрядами та ритуалами.

Українські народні оповідання та легенди дуже регіональні. Цікавою особливістю України в цьому плані є те, що всі ці історії походять із дохристиянської доби. На відміну від інших західних культур, де домінував католицизм і спалював уламки старих культур мечем і вогнем, в Україні ці елементи політеїстичної культури збереглися. Здебільшого через географію України. Наприклад, північ України вкрита густими лісами, через що церкви було важко проникнути і «нести слово Боже».

Якщо помандрувати деякими селами на півночі України, то стане помітно, як ці вірування дуже цікаво поєднуються з християнством. І переважно там люди цього навіть не помічають і не знають, що це не похристиянськи, просто тому, що так було сотні років.

Міфологія українців, як у язичницькі часи, так і після них, була сповнена найрізноманітніших легенд, міфів та казок, а кожен куточок наших земель населяли дивовижні істоти. Можливо – це лише наслідок багатого уяви наших предків, а можливо навпаки, ці міфічні створіння і сьогодні блукають між нами, але людство не здатне їх побачити.

Такий багатогранний український народ та його культура надихає багатьох митців. Насамперед українських, у літературі добре відомі кожному «Лісова пісня» Лесі Українки та «Тіні забутих предків» Івана Котляревського. Попри основну сюжетну лінію в цих творах, у них вплітається таємничий казковий світ. Чи не найбільшу роль відіграє саме

					ДРДЗ. 2018080.01.22.ПЗ	Арк.
Змн.	Арк.	№ докум.	Підпис	Дата		40

природа. Ліс та лісові мешканці у цих історіях стають джерелом краси та творчості.

Серед сучасної літератури варто відзначити книги Дари Корній «Чарівні істоти українського міфу. Духи природи» (рис.2.12), «Чарівні істоти українського міфу. Духи-шкідники» та «Чарівні істоти українського міфу. Домашні духи». У цих книгах зібрані історії з різними українськими духами, як популярними, так і маловідомими, а також додані ілюстрації. Перед читачами постає величезний і дуже цікавий пласт культурної спадщини наших предків, світ чарівних істот праукраїнської міфології, досліджений Дарою Корній [16].



Рисунок 2.12 – Книга Дари Корній
«Чарівні істоти українського міфу. Духи природи»

Українські міфи мають подібну структуру та розвиток з міфами інших народів, та все ж таки, своєрідні та неповторні. Захопленість міфологічними та містичними історіями, і бажання нагадати читачеві про їх незмінну актуальність та силу наштовхують на створення нової стилістики оформлення через призму сучасності і в той же час передачі атмосфери, в якій відбуваються події міфів.

					ДРДЗ. 2018080.01.22.ПЗ	Арк.
Змн.	Арк.	№ докум.	Підпис	Дата		41

3 ТВОРЧА РОЗРОБКА КАЛЕНДАРІВ ЗА МОТИВАМИ УКРАЇНСЬКОЇ МІФОЛОГІЇ

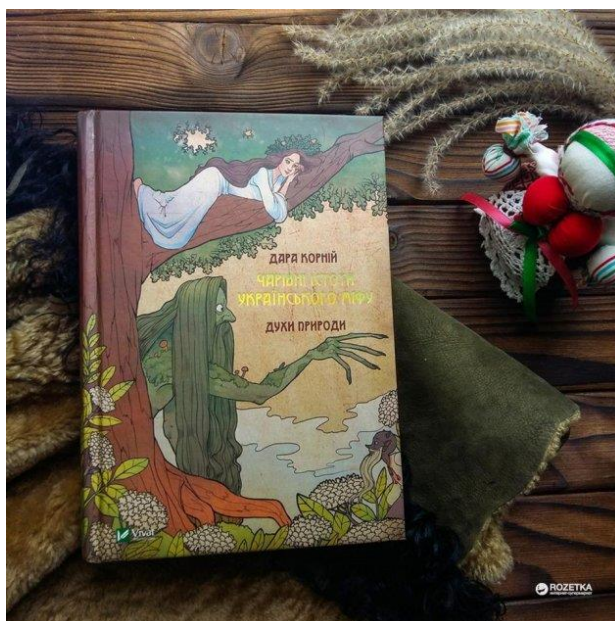
3.1 Вибір та обґрунтування концепції дизайну календарів

Кожен вид календарної продукції має свої особливості при проектуванні. Різні дизайнерські прийоми – яскраві фото та ілюстрації, нестандартна календарна сітка, різні вирубки і тиснення, використання дизайнерського картону, тощо, можуть зробити вигляд календаря ефектнішим та привернути увагу більшої кількості покупців.

Композиції календарів можуть бути як простими, так і складними. Проста композиція – це наявність однієї фотографії чи будь якого іншого зображення, що визначає концепцію календаря. Композиція кожної сторінки календаря залежить від загального дизайнерського рішення. Горизонтальна чи вертикальна орієнтація календарних сіток та інших надписів, метод виділення святкових днів, та самі пропорції виробу, визначаються відштовхуючись від моделі, стилю та формату проєктованого календаря [17].

Перед початком розробки календаря. Потрібно пам'ятати, що основна вимога до тексту у будь-яких поліграфічних виданнях – він повинен легко читатися. Тому, незважаючи на вид календаря, текст має бути розташованим на контрастному фоні. Якщо фон виконано градієнтною заливкою у різних кольорах, базовими варто вибрати світлі хроматичні. Заливка календарного блоку повинна виконуватися із урахуванням колірної палітри усього виробу. Наприклад, якщо основна фотографія має переважно сині відтінки та трохи жовтого, то календарний блок можна виконати із використанням сіро-блакитного або бежевого кольорів. Усі підібрані кольори, що використовуються у календарній сітці повинні гармоніювати між собою та добре читатися. Але якщо немає можливості обрати контрастний колір, то усі числа можна розміщувати на світлих фонових прямокутниках [18].

Існують різні методи виділення символів вихідних та святкових днів. Їх можна розмістити на тлі або просто виділити кольором. Не обов'язково

					<i>ДРДЗ. 2018080.01.22.ПЗ</i>	Арк.
						42
Змн.	Арк.	№ докум.	Підпис	Дата		

використовувати традиційний червоний колір. При його підборі можна орієнтуватися на загальну колірну гаму.

Кожна сторінка або фрагмент календарного блоку зазвичай мають схожу будову, адже кожного місяця приблизно однакове число днів, а днів у тижні завжди сім. Тому було вирішено розробити оригінальні календарні сітки, які будуть відрізнятися не лише від стандартних, а й змінюватися на кожній сторінці. Перед початком роботи над ілюстраціями з персонажами із української міфології, було розроблено 12 видів календарної сітки (рис. 3.1) на форматі А3 – сім із них використано при створенні календарів.



Рисунок 3.1 – Варіанти календарної сітки

Чимале значення в фінальному вигляді поліграфічної продукції має саме компонування окремих деталей. Все має бути заздалегідь продумано та передбачено, окремі частини виробу повинні з одного боку бути помітними окремо, а з іншого активно взаємодіяти між собою. Ніщо не повинно вибиватися із загальної концепції та перетягувати на себе зайву увагу, всі складові повинні бути в гармонії. Шрифт є частиною будь-якої композиції, але як і форма може проводити емоційний стан.

Для проєктованих календарів було взято готовий український шрифт – Mariupol, тому що він є досить підходящим для оформлення календарних сіток та зручним у читанні.

Календар нетрадиційної форми було вирішено розробити у стилі української хати, де сам будинок буде досить невеликих розмірів та слугувати підставкою, а криша стане перекидним календарем.

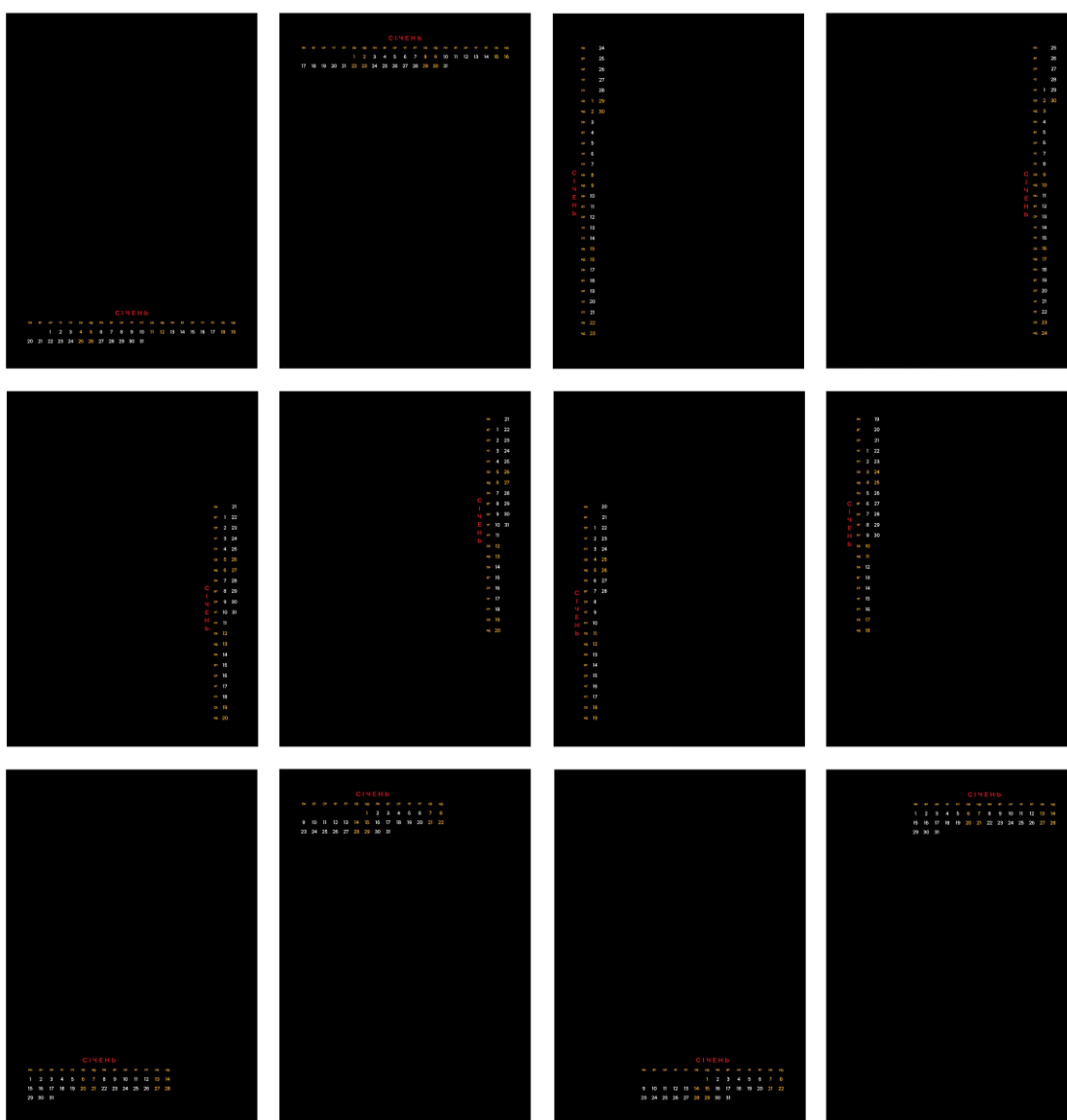
Для розробки ілюстрацій була обрана програма Adobe Photoshop, тому що вона є лідером серед програм зі створення та подальшої обробки растрової графіки. Ця програма відмінно підтримує сумісність з графічним планшетом та його функціями. Також досить зручно використовувати графічний редактор Adobe Photoshop, для створення ілюстрацій, разом із Adobe InDesign, для макетування календарів. Вони добре синхронізуються й взаємодіють з одне одним, як і є інтуїтивно зрозумілими і звичними.

3.2 Розробка авторських ілюстрацій для календарних видань

Останніми роками стрімко почали зростати комп'ютерні технології, що стало поштовхом у розвитку нового методу створення ілюстрацій. Сьогодні багато художників та ілюстраторів використовують комп'ютерну техніку при створенні найрізноманітніших ілюстрацій будь-якої складності. Комп'ютер для них виступає в якості пензля, олівця, або пера, та все ж таки володіє своїми специфічними можливостями.

					ДРДЗ. 2018080.01.22.ПЗ	Арк.
Змн.	Арк.	№ докум.	Підпис	Дата		44

Комп'ютерна техніка володіє великою кількістю можливостей у створенні растрових малюнків, що суттєво відрізняє цей вид мистецтва від традиційного зображення на папері чи полотні. Насамперед це те, що у комп'ютерній програмі є можливість використання шарів, що дозволяє редагувати будь який із них на різних етапах роботи. Завдяки цьому стає можливим змінювати певні частини зображення чи переміщувати їх, змінювати кольори та додавати нові, використовувати різні параметри накладання шару чи фільтри. Також наявна одна з найважливіших функцій для художників – можливість відміни попередньої дії.

Важко перелічити усі плюси використання комп'ютерної графіки, оскільки вона дозволяє ілюстраторам реалізувати ідеї, які було би важко виконати у традиційному мистецтві, а графічний планшет робить цей процес більш зручним та слугує аналогом полотна (графічний планшет) й пензля (стилус). Але, не зважаючи на усі плюси і переваги, навіть досвідченому художнику, без практики, буде важко опанувати цифровий рисунок.

Щоб календар радував своїм виглядом цілий рік, необхідно зробити його дизайн яскравим, але ненав'язливим. З цим завданням добре впораються цікаві растрові ілюстрації.

Ілюстрації для серії календарів, за мотивами української міфології, розроблено в авторському стилі. Він характерний наявністю чіткої ліній-контуру, яка зберігається у фінальній версії малюнку, яскравих та теплих кольорів, а також тіней та дрібних деталей (блиск, зірки, тощо). Щодо персонажів, то вони мають досить милий, а часом навіть дитячий зовнішній вигляд.

При створенні ілюстрацій використано один стандартний та три авторські пензлі в Adobe Photoshop. Два із них застосовано разом із параметрами накладання шару – зовнішнє сяйво, що створює навколо лінії обведення будь-якого кольору (рис. 3.2). Ці пензлі зручно застосовувати при додаванні тіней, а також для дрібних деталей.

					<i>ДРДЗ. 2018080.01.22.ПЗ</i>	Арк.
						45
Змн.	Арк.	№ докум.	Підпис	Дата		



Рисунок 3.2 – Використані пензлі у Adobe Photoshop

При розробці ілюстрацій була взята досить різноманітна палітра (рис. 3.3), тому увага не акцентується на певному кольорі. Колір – це найважливіший аспект при створенні дизайнерської продукції, адже часто колір для споживача є одним з визначальних факторів при оцінці її якості.

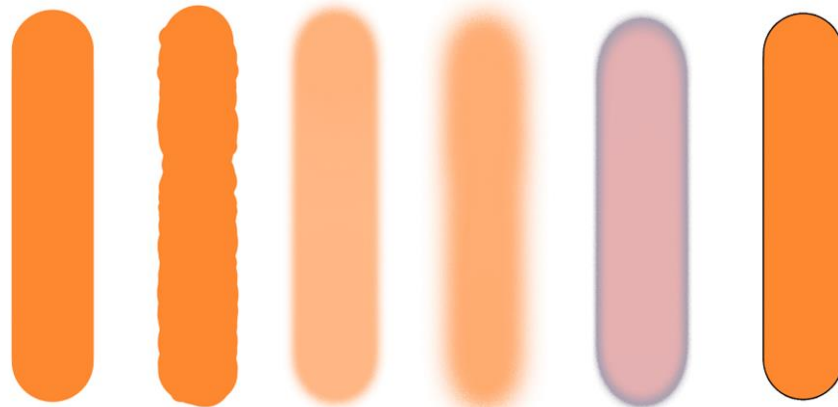

Рисунок 3.3 – Використана палітра кольорів

Значення кольорів в ілюстраціях та поліграфічній продукції [19]:

Червоний – додає рішучості та бажання зробити якусь дію, в даному випадку придбати календарну продукцію. Саме цей яскравий колір здатний швидко привернути увагу, але з ним потрібно бути обережним, адже він, у

					ДРДЗ. 2018080.01.22.ПЗ	Арк.
						46
Змн.	Арк.	№ докум.	Підпис	Дата		

великій кількості, може викликати навіть роздратування від поліграфічного виробу;

Помаранчевий – викликає бадьорість, проте, створює внутрішню рівновагу та гармонію. Наші предки вважали його кольором творчості та здоров'я;

Жовтий – спонукає до відкритості та комунікабельності. Також він може урівноважити емоції та втихомирить хвилювання. Часто застосовується у дитячих виданнях;

Зелений – має здібність розслабляти глядача та пом'якшує загальний вигляд продукції;

Рожевий – підсилює почуття, роблячи людей більш «м'якими» та уважнішими;

Блакитний – також діє в зоні почуттів, спорідненості душ та дружньої прихильності. Це колір всевітньої гармонії, що має здатність до надання продукції цілісного вигляду, а будь-якій справі – благополучного вирішення чи глобальності;

Синій – дає змогу сконцентруватися та не розпилитись по дрібницях. Синій елемент у зображенні досить швидко привертає увагу та ніколи не викличе роздратування, як це може зробити червоний колір.

Чорний – колір самозанурення: він допомагає сконцентруватися на вирішенні певного завдання. У дизайні чорний зазвичай використовується для типографіки та інших функціональних елементів, оскільки він нейтральний. Він допоможе створити відчуття витонченості та загадковості.

Білий – колір відкритості до людей та усього всевіту. Даний колір є нейтральним та зовсім не викликає якихось неприємних відчуттів.

У результаті, при розробці календарів було вирішено створити яскраві композиції із вираженим колоритом, що сприятиме помітності та неповторної виразності календарних видань для глядача. Так само різноманітність колірної гами привабить більше людей, ніж обмежена колірна палітра з певним набором кольорів.

					ДРДЗ. 2018080.01.22.ПЗ	Арк.
						47
Змн.	Арк.	№ докум.	Підпис	Дата		

3.2.1 Створення серії ілюстрацій з героями українського міфу

Найважливішим елементом проєктованих календарних видань у дипломній роботі є серія ілюстрацій з героями українського міфу, тому перед початком роботи було опрацьовано велику кількість інформаційних джерел та обрано 12 одних із найцікавіших представників нашої міфології [20]. Серед них такі персонажі як: потерчата, блуд, щезник, мавка, польовик, болотяник, вовкун, вілія, лісун, русалка, чугайстер та перелесник. Після чого їх було розподілено по місяцях та закріплено за кожним певний вид календарної сітки.

Було вирішено розробляти ілюстрації для верстки під обріз. Тому при компонуванні елементів ілюстрації враховано, що не можна розміщувати важливі елементи близько до країв.

Далі почалася робота над ескізами та композицією. Для досягнення цілісності композиції варто визначити центр, де буде розташоване головне, та приглушити відволікаючі від головного контрасти. Композиційної цілісності можна досягти, якщо поєднати світло, тон та колорит. Виходячи із цього було зроблено декілька кольорових ескізів (рис. 3.4).



Рисунок 3.4 – Кольорові ескізи

					ДРДЗ. 2018080.01.22.ПЗ	Арк.
Змн.	Арк.	№ докум.	Підпис	Дата		48

Одні з найважливіших ролей у композиції при створенні ілюстрацій виконують фон та середовище у якому відбувається дія. Саме оточення героїв має велику силу у розкритті змісту ілюстрації. При застосуванні найбільш вдалого пейзажу можна досягти єдності враження та цілісності композиції.

Були розглянуті та випробувані декілька варіантів фону: світлий, з невеликою кількістю деталей; чорний, з невеликою кількістю деталей; чорний, збагачений дрібними деталями (рис. 3.5).



Рисунок 3.5 – Ескізи варіантів фону

Серед даних варіантів виконання фону для ілюстрацій було обрано останній, де можна було би зобразити велику кількість найрізноманітніших рослин, а також звірів, комах та птахів, серед яких проживає той чи інший персонаж із української міфології.

Після вирішення основної концепції зображень почалася робота над їх розробкою (рис. А.1 – А.12) . Процес створення ілюстрацій складався з декількох основних етапів:

- створення лінійного ескізу з врахуванням зовнішнього вигляду та місця проживання персонажу;
- створення лінійного контуру (лайну) для персонажа та його заливка основними кольорами;

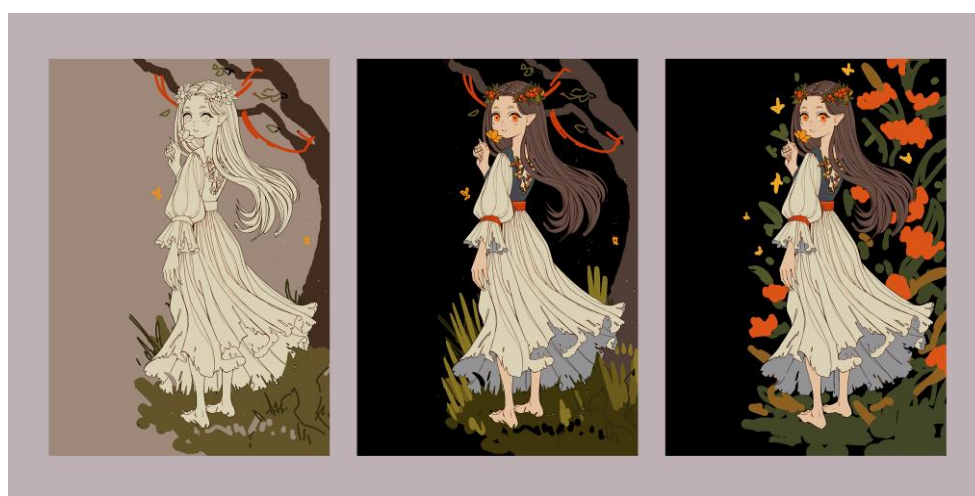
- розробка ескізу фону кольоровими плямами на чорному тлі;
- створення лінійного контуру (лайн) для фону та заливка основними кольорами;
- корекція усіх кольорів та накладання тіней на елементи фону та самого персонажа;
- додавання дрібних деталей (орнамент, стрічки, дрібні квіти та комахи, блиск, тощо).

Попри наявність основних етапів роботи над ілюстраціями, часто в процесі виконання, незалежно від етапу, могли змінюватися кольори, лайн, різні елементи фону, тощо. Також, при розробці кожного персонажа, окрім календарної сітки, до зображення було додано його назву, яка виконувалася за допомогою леттерингу яскраво червоного кольору (рис. 3.6). Після завершення роботи над кожним рисунком, на нього накладалась «зернистість», яка складалась із фільтрів «Шум» та «Розмиття».



Рисунок 3.6 – Леттеринг з ілюстрацій

На всіх ілюстраціях добре простежується загальний стиль й певні прийоми стилізації зображення, які об'єднують дані ілюстрації в одну спільну серію. Рисунки вийшли досить яскравими, життєрадісними та легкими, незважаючи на трагічну долю більшості персонажів.

					ДРДЗ. 2018080.01.22.ПЗ	Арк.
						50
Змн.	Арк.	№ докум.	Підпис	Дата		

3.2.2 Розробка обкладинок для перекидних календарів

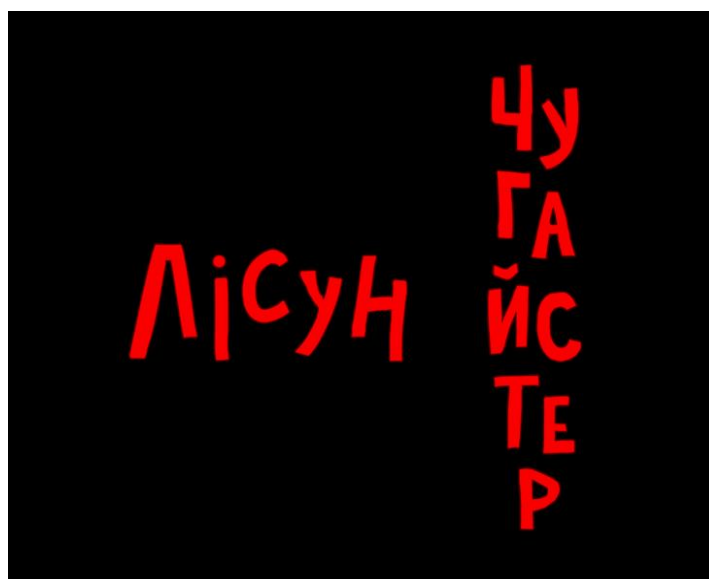
Кожен магазин пропонує сотні нових календарів, тому виділятися серед усього цього різноманіття – не найпростіше завдання. Адже хороша обкладинка не лише привертає увагу читачів, а й в першу чергу впливає на кількість продажів товару.

Жодна обкладинка не може обійтися без назви продукції. Текст на обкладинці бажано виконувати досить великим кеглем шрифту. Також обкладинку можна доповнити й іншими титульними даними. На другій обкладинці календаря (останній сторінці) може бути додана інформація про календар, автора, додано штрих-код, тощо.

При роботі над обкладинкою слід приділити велику увагу шрифтам, адже не достатньо просто додати шматок тексту. Обкладинка повинна змусити потенційного покупця купити саме цей календар. Таким чином відбувається комунікація між дизайнером та покупцем. Автор створює інтригу продукції чи передає її сенс, а глядач має це зрозуміти та розшифрувати.

На сьогоднішній день думка про шифт дещо змінилася і він став повноцінним зображенням. Рядки та букви можуть блись стояти один біля одного, шуміти, стикатися чи підштовхувати один одного. Вони можуть створювати будь-який настрій: спокою, страху, гармонії, чи навіть інтриги, тощо. Але незважаючи на це, шрифту в першу чергу повинен бути красивим та цікавим, а вся композиція легко читатися, бути логічною та обґрунтованою.

До композиції обкладинки можна додавати різні елементи. Це можуть бути як фотографії та ілюстрації, так і логотипи, орнаменти, емблеми та інші символи, що стосуються тематики даного виробу. Тому такі вставки повинні не лише гарно виглядати, а й нести смислове значення. Також варто дотримуватися стриманості та не робити дизайн гранично яскравим, що буде дратувати покупця.

					<i>ДРДЗ. 2018080.01.22.ПЗ</i>	Арк.
						51
Змн.	Арк.	№ докум.	Підпис	Дата		

Враховуючи всі особливості дизайну обкладинки було зроблено декілька ескізів (рис. 3.7). Варіанти не вимальовуються детально, а лише показують композиційне рішення розміщень об'єктів на аркуші.



Рисунок 3.7 – Ескізи дизайну обкладинки

Основна ідея обкладинки: зображення темного неприступного лісу та очі тих самих істот українського міфу, що світяться далеко поміж дерев; рік та назва календаря на траві або листі. Невідомість того, хто знаходиться у лісі на фоні обкладинки, спонукає глядача відкрити календар та дізнатися відповідь на це питання.

Після чого було обрано один із ескізів і розроблено обкладинку (рис. 3.8). Застосовано таку ж саму техніку малювання лісу, як і у деяких ілюстраціях зі сторінок календаря, а у якості «шрифту», використано той же леттеринг, що й у серії ілюстрацій. Фон під леттерингом – траву, зафарбовано у світлий колір, щоб виділити назву календаря та рік.

										ДРДЗ. 2018080.01.22.ПЗ	Арк.
											52
Змн.	Арк.	№ докум.	Підпис	Дата							



Рисунок 3.8 – Етапи розробки обкладинки

За концепцією обкладинки для настінного перекидного календаря, також була розроблена обкладинка для перекидного настільного календаря, але квадратної форми (рис. 3.9).



Рисунок 3.9 – Обкладинка для настільного перекидного календаря

					ДРДЗ. 2018080.01.22.ПЗ	Арк.
Змн.	Арк.	№ докум.	Підпис	Дата		53

Одним із найважливіших елементів оформлення календаря, як і будь-якої іншої багатосторінкової поліграфічної продукції, є його обкладинка. Її оформлення вимагає від дизайнера по-справжньому професійних навичок: прийомів побудови композиції, а також уміння створювати стилістично витримані, інформативні і привабливі макети. Тому при розробці двох обкладинок було враховано всі нюанси їх проектування та оформлення, а розроблені ілюстрації для календарів, разом із гарною обкладинкою в одній стилістиці краще приваблять потенційного споживача.

3.3 Проектування та оформлення календаря нетрадиційної форми

Більшість календарів, хоч і виконуються у певних, стандартних параметрах, так чи інакше, несуть на собі долю оригінальності. Але календарями нетрадиційної форми прийнято вважати саме нестандартні календарі, як у форматі, так і у оформленні. І тут немає меж для фантазії. Досить часто це індивідуальні замовлення на річні, тематичні поліграфічні видання, фотокалендарі, а також календарики незвичайної конструкції, які часто використовуються в бізнес-проектах.

Фігурні календарі зазвичай виготовляються з дизайнерських паперів, картону або розробляється спеціальний макет з рисунком. Також це можуть бути календарі із фігурною вирубкою. Перевага таких виробів у їхній незвичайній формі. Вони можуть бути перекидними настінними або настільними, відривними, тощо. За рахунок того, що вони можуть мати будь-які форми та розміри, це дозволяє зробити календар незвичайним і таким, що привертає увагу потенційного покупця.

При розробці серії календарів за мотивами української міфології, календар нетрадиційної форми було вирішено спроектувати за зразком старовинних будівель Хмельницької області (рис. 3.10). Тому було опрацьовано велику кількість різних джерел з інформацією щодо їх вигляду.

					ДРДЗ. 2018080.01.22.ПЗ	Арк.
						54
Змн.	Арк.	№ докум.	Підпис	Дата		

Перед розробкою ескізів будинку, у програмі SketchUp, були спроектовані 3D візуалізації хати, та виготовлено макет із паперу у натуральну величину. Після чого на основі моделі створено декілька ескізів із різними варіантами розміщення вікон, пластичних архітектурних деталей та настінного розпису (рис. 3.11).



Рисунок 3.11 – Ескізи оформлення будинку

Було обрано варіант із розміщенням орнаментів на пластичних архітектурних деталях у верхній частині будинку та поєднанням цього елемента архітектури з вікнами та дверями. Наступним етапом була розробка точного креслення майбутньої підставки для календаря (рис. Б.1). Після чого почалася робота над розгорткою будинку (рис. 3.12). Принцип створення ілюстрацій для хати подібний до створення ілюстрацій із міфічними персонажами: створення лінійного контуру; заливка основними кольорами; розробка орнаменту та оформлення вікон; додавання дрібних текстур на стіну та підмурівок і накладання тіней.

					ДРДЗ. 2018080.01.22.ПЗ	Арк.
Змн.	Арк.	№ докум.	Підпис	Дата		56

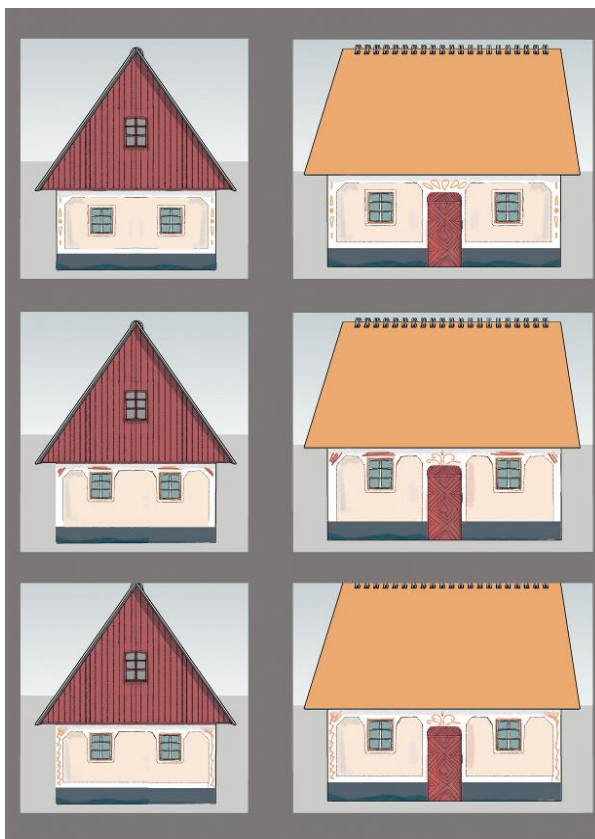

Рисунок 3.12 – Етапи розробки оформлення для будинку

Найпоширенішим образом у народному стінописі Хмельницької області є символічне та умовне зображення рослин у вигляді вазону, дерева, квітки, гілля, тощо. Частими є зображення птахів, які повсюдно присутні серед квітів та листя. Також вони можуть самостійно утворювати симетричну композицію із двох птахів, але в центрі завжди є гілка чи квітка (рис. 3.13).



Рисунок 3.13 – Настінний розпис Хмельницької області

					ДРДЗ. 2018080.01.22.ПЗ	Арк.
Змн.	Арк.	№ докум.	Підпис	Дата		57

Важливим етапом в проектуванні календаря нетрадиційної форми є розробка обкладинки для перекидного календаря (рис. 3.16). За основу було взято фон у вигляді солом'яного даху та частину трав'яної рамки із сторінок даного календаря. Також взято частину з двох попередніх обкладинок – білий силует галявини та рік для якого розроблено календар. Додано нову назву, але в однієї концепції з іншими.

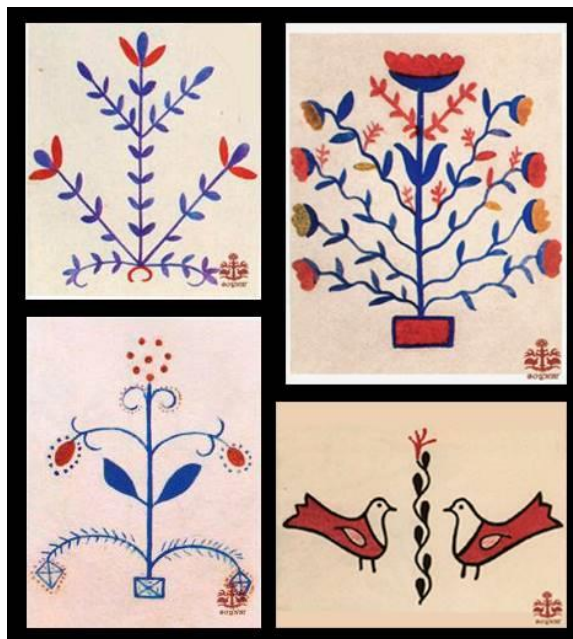

Рисунок 3.16 – Обкладинка для перекидного календаря

Календар нетрадиційної форми розроблено у одному стилі з всією іншою продукцією та прийде до душі поціновувачам української культури, особливо жителям Хмельницької області. Розроблений календар нестандартної форми, можливо, буде навіть зручнішим для використання ніж звичайний настільний чи настінний перекидні календарі та швидко приверне увагу потенційних покупців. Також дана нестандартна продукція – чудовий подарунок будь-якій людині. Він нічого не зобов'язує, але може викликати масу позитивних емоцій.

3.4 Верстка макетів календарних видань

Календар це щоденна, необхідна річ, без якої, як без рук. Календар потрібен для позначення важливих дат, планування заходів, зустрічей та просто «подивитися дату та день тижня». Календарі вішають і ставлять на чільне місце і не прибирають протягом року. Цією природною людською звичкою користуються всі графічні дизайнери.

При розробці серії календарів велика увага приділялася саме ілюстраціям, оскільки календар у випадку даного проекту виступає як своєрідна база для прояву творчості. Відповідно було логічно зробити акцент загальної композиції кожного листа саме на рисунках.

У спроектованих календарях застосовано один шрифт, проте, він має різні параметри налаштування: кегль, колір та накреслення. Назви місяців у всіх календарях набрані прописними літерами шрифтом Mariupol із накресленням Bold, назви днів тижня – прописними літерами шрифтом Mariupol, накреслення Regular, а самі числа – лише шрифтом Mariupol із застосуванням накреслення Regular.

Перекидний настінний календар виконано на форматі А3. На зворотній стороні кожної сторінки розміщено інформацію про того чи іншого персонажа: зовнішній вигляд, місце проживання, звички, поведінка, та як поводитись при зустрічі з цими загадовими істотами. Для фону використано відтінок білого кольору, а також додано композиційні елементи – видозмінений орнамент із календаря-будинку (рис. 3.17 – 3.18).



Рисунок 3.17 – Орнамент для оформлення опису міфічних істот

					ДРДЗ. 2018080.01.22.ПЗ	Арк.
						60
Змн.	Арк.	№ докум.	Підпис	Дата		



Рисунок 3.18 – Зворотна сторона сторінок календаря

У верхній частині календаря окрім пружини є ригель та вирубка під нього, щоб можна було без проблем перекидати сторінку кожного місяця (рис. 3.19). Сам календар складається із 14 двосторонніх аркушів – 12 місяців та двох обкладинок.

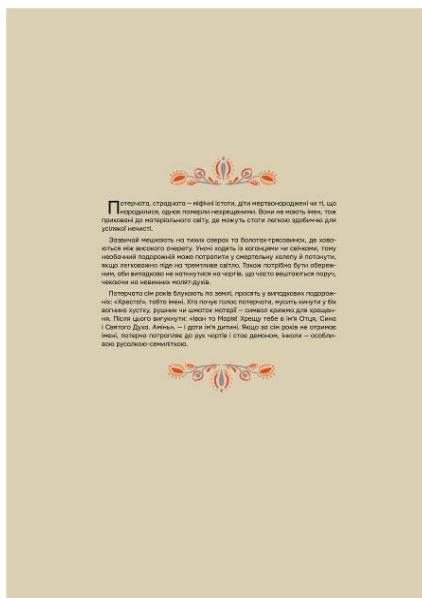

Рисунок 3.19 – Розроблений перекидний настінний календар

						ДРДЗ. 2018080.01.22.ПЗ	Арк.
Змн.	Арк.	№ докум.	Підпис	Дата			61

При виборі розміру настільного перекидного календаря розглядалися різні формати, але вибір було призупинено на квадратному форматі зі стороною 180 мм (рис. 3.20). Цей формат дуже гнучкий у композиції, і це не єдина його перевага. Даний вид календарної продукції виготовлено за схожою концепцією із настінним перекидним. Але через його квадратну форму, опис істот додано на лицеву сторону календаря, тому він не є двостороннім та складається із 12 сторінок та однієї обкладинки. Також для нього виконано підставку, до якої на пружині будуть кріпитися усі сторінки.



Рисунок 3.20 – Розроблений перекидний настільний календар

Календар-дах для календаря нетрадиційної форми (рис. 3.21) виконано на форматі трохи більшому за дах будинку – 180×126 мм. У якості календарної сітки для нього взято один із попередніх її варіантів. На зворотні сторони аркушів календаря додано фон солом'яного даху. Оскільки цей календар ніяк не кріпиться до самого будинку, то його можливо використовувати самостійно, так само як і підставку.

					ДРДЗ. 2018080.01.22.ПЗ	Арк.
						62
Змн.	Арк.	№ докум.	Підпис	Дата		



Рисунок 3.21 – Розроблений календар нетрадиційної форми

При розробці усієї іншої календарної продукції, такої як настінний, настільний та кишеньковий календарі було застосовано більш стандартну календарну сітку, але в одному стилі із попередніми.

Одним із видів настільних календарів є календар-будиночок (рис. 3.22), що у розгорнутому вигляді має розміри 297×210 мм (А4) та складається за допомогою певних розрізів. Для даної продукції використано дві ілюстрації з серії: із вілією й перелесником з однієї сторони та календарну сітку з іншої.



Рисунок 3.22 – Макети для настільного календаря-будиночка

Змн.	Арк.	№ докум.	Підпис	Дата

ДРДЗ. 2018080.01.22.ПЗ

Арк.

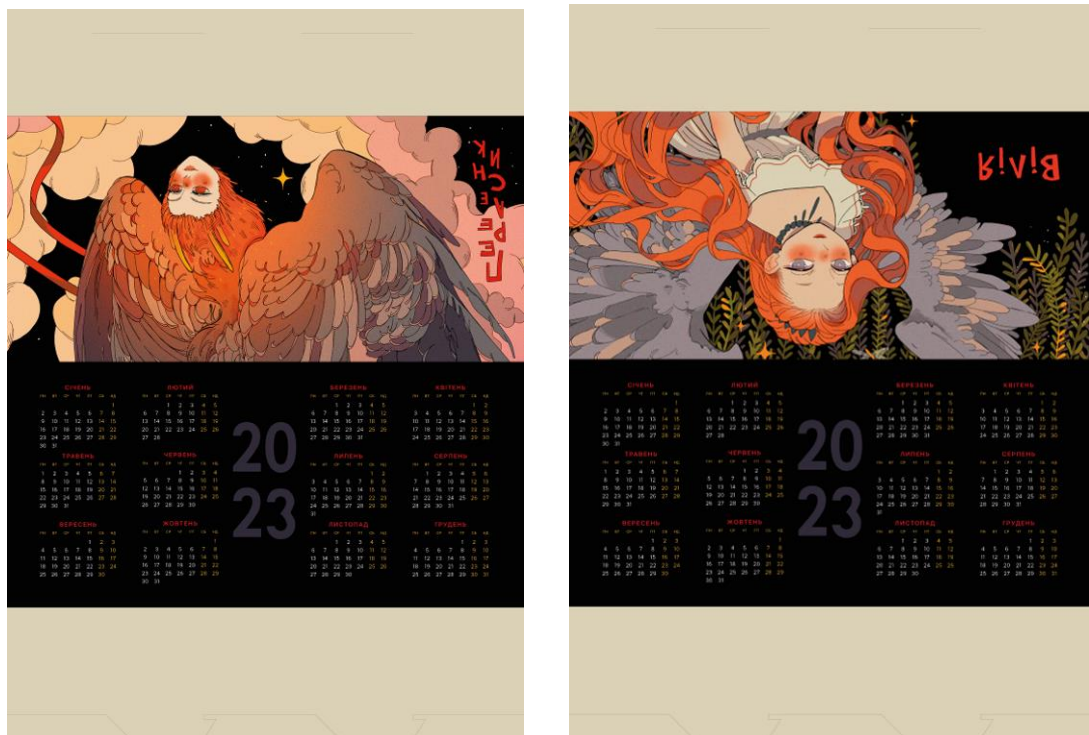
63

Один із найпростіших видів настінних календарів – постер (рис. 3.23), розроблено на форматі А3. Використано ілюстрацію із русалкою та блудом, а також додано календарну сітку у два ряди. Ілюстрації адаптовано під розміри календарних сіток та допрацьовано, аби вільний простір був однаковий зі всіх сторін.



Рисунок 3.23 – Макети для постерів

Кишенькові двосторонні календарі (рис. 3.24) виконано на стандартному форматі 70×100 мм. На лицевій стороні зображено мавку та лісуна, а на зворотній – календарну сітку. Для даного виду календарної продукції важливо розробити хорошу календарну сітку, що важко виконати через маленькі розміри та велику кількість інформації. Оскільки мінімальний розмір шрифту для кишенькових календарів становить 4 пункти, а даний макет містить текст із кеглем у 5 пунктів для чисел, він досить зручно читається, незважаючи на невеликі розміри. Ще одним показником розбірливості є чорний фон та білий або яскравий текст у календарній сітці.



Рисунок 3.24 – Макети для кишенькових календарів

На основі вище викладеного можна зробити висновок, що була проведена велика аналітична робота, за підсумками якої була обрана найбільш підходяща комбінація важливих складових кінцевого варіанту друкованого календаря, таких як компоновання, загальний формат календаря, формат ілюстрацій. Кожен елемент продуманий як окремо, так і в поєднанні з іншими, це дозволяє стверджувати, що кінцевий вид серії календарів за мотивами української міфології є цілком обґрунтованим і гармонійним.

ВИСНОВКИ

1 У рамках дипломної роботи було проведено комплексну роботу з розгляду розуміння терміну «календар», розглянуто функціональне призначення, види, формати, способи друку та їх виготовлення. Вивчена історія календаря, елементи графіки, психологічне та емоційне сприйняття числового образу.

2 Знайдено інформацію та проведено роботу з різними джерелами на тему «Українська міфологія». Досліджено багато представників українських міфів, їх зовнішній вигляд, місце проживання, поведінку. Відібрано дванадцять найцікавіших та найяскравіших духів та демонів, у яких вірили наші пращури.

3 Відповідно до знайденої інформації, було розроблено ілюстрації із героями українських міфів. Усі рисунки витримані у єдиному стилі, з використанням барвистих кольорів.

4 Спроектовано календар нетрадиційної форми у вигляді старовинної української хати, який складається з будинку та даху у вигляді перекидного календаря. При створенні було застосовано елементи архітектури та орнаменту притаманні для Хмельницької області.

5 Розроблено макети для шести видів календарів, зокрема настільний календар, настільний перекидний календар, кишеньковий календар, настінний календар, настінний перекидний календар, а також календар нетрадиційної форми.

					ДРДЗ. 2018080.01.22.ПЗ	Арк.
Змн.	Арк.	№ докум.	Підпис	Дата		66

ПЕРЕЛІК ДЖЕРЕЛ ПОСИЛАННЯ

1 Лесняк В. Графический дизайн (основы профессии) / В. Лесняк. – М. : Индекс Маркет, 2011. – 416 с.

2 Referat911 [Электронный ресурс] : [веб-сайт]. – Электронні дані. – Referat911, 2009-2022. – Режим доступу: <https://www.referat911.ru/Iskusstvo/illjustrirovanie-kalendarya/80717-1697223-place3.html> / (дата звернення 11.05.2022). – Иллюстрирование календаря.

3 Загарских Ю. А. Макетирование календарей, как раздел учебной дисциплины в графическом дизайне [Электронный ресурс] / Ю. А. Загарских. – Электронні дані. – Барнаул: Алтайский гос. ун-т, 2017. – Режим доступу: <http://elibrary.asu.ru/xmlui/bitstream/handle/asu/4640/vkr/pdf?sequence=1&isAllowed=y> (дата звернення 12.05.2022). – Выпускные квалификационные работы института искусств и дизайна.

4 Ютон [Электронный ресурс] : [веб-сайт]. – Электронні дані. – Компания Ютон, 2014-2022. – Режим доступу: <https://uton.ru/articles/poligraficheskiy-dizayn/> / (дата звернення 15.05.2022). – Полиграфический дизайн.

5 Лобзин Ю. А. Программа элективного курса «Графический дизайн»: учебник пособие / Ю. А. Лобзин. – М. : Русское слово, 2010. – 234 с.

6 Studbooks [Электронный ресурс] : [веб-сайт]. – Электронні дані. – Студенческая библиотека онлайн Studbooks, 2013-2022. – Режим доступу: https://studbooks.net/2278958/informatika/razrabotka_proforientatsionnyh_kalendarey_pri_pomoschi_sovremennyh_graficheskikh_redaktorov / (дата звернення 08.05.2022). – Разработка профориентационных календарей при помощи современных графических редакторов.

7 Нозімова С. К. Сучасні рішення дизайну в візуально-графічного вигляду поліграфічної продукції [Электронный ресурс] / С. К. Нозімова – Электронні дані. – Старий Оскол: Старооскольський пед. коледж, 2011. – Режим доступу: <https://ukrbukva.net/80176-Sovremennye-resheniya-dizaiyna-v->

					ДРДЗ. 2018080.01.22.ПЗ	Арк.
						67
Змн.	Арк.	№ докум.	Підпис	Дата		

vizual-no-graficheskom-oblike-poligraficheskoiy-produkcii.html (дата звернення 12.05.2022). – Курсова робота педагогічного коледжу.

8 Селешников С. И. История календаря и его предстоящая реформа / С. И. Селешников. – М. : Лениздат, 1959 . – 186 с.

9 Идельсон Н. И. История календаря / Н. И Идельсон, астроном Ленингр. астрон. ин-та. – М. : Науч. кн-во, 1925. – 176 с.

10 Губанов В. А. «Почему Юлианский календарь точнее Григорианского» / Довідник/ В. А. Губанов – М. : "Жизнь вечная", 1995. – С. 15–17.

11 Dovidka [Електронний ресурс] : [веб-сайт]. – Електронні дані. – Dovidka, 2022. – Режим доступу: <https://dovidka.biz.ua/koly-buv-stvorenyu-suchasnyu-kalendar/> / (дата звернення 10.05.2022). – Коли був створений сучасний календар?

12 Deutsche Welle [Електронний ресурс] : [веб-сайт]. – Електронні дані. – Deutsche Welle, 2022. – Режим доступу: <https://www.dw.com/ru/иоганн-гутенберг-первопечатник-из-германии/a-2361959> / (дата звернення 16.05.2022). – Иоганн Гутенберг - первопечатник из Германии.

13 Вікіпедія : вільна енциклопедія [Електронний ресурс] : [веб-сайт]. – Електронні дані. – Українська вікіпедія, 2004. – Режим доступу: https://uk.wikipedia.org/wiki/Слов%27янська_міфологія (дата звернення 16.05.2022). – Слов'янська міфологія.

14 Галайчук В. В. Программа элективного курса «Графический дизайн»: учебник пособие / В. В. Галайчук. – М. : Клуб сімейного дозвілля, 2016. – 288 с.

15 Радіо Свобода [Електронний ресурс] : [веб-сайт]. – Електронні дані. – Радіо Свобода/Радіо Вільна Європа, 2022. – Режим доступу: <https://www.radiosvoboda.org/a/29430833.html> (дата звернення 06.05.2022). – Чарівні істоти з прадавніх українських міфів. У що вірили пращури.

16 Корній Д. Программа элективного курса «Графический дизайн»: учебник пособие / Д. Корній, – М. : Vivat, 2017. – 320 с.

					ДРДЗ. 2018080.01.22.ПЗ	Арк.
						68
Змн.	Арк.	№ докум.	Підпис	Дата		

17 Canva [Електронний ресурс] : [веб-сайт]. – Електронні дані. – М. : Canva, 2022. – Режим доступу: https://www.canva.com/ru_ru/obuchenie/kompoziciya/ / (дата звернення 12.05.2022). – 44 правила композиції, які змінюють ваш дизайн.

18 Божко Т. О. Композиція як чинник художньої виразності творів графічного дизайну / Т. О. Божко // Вісник КНУКіМ. Серія : Мистецтвознавство. – 2018. – Вип. 39. – С. 183-191.

19 Hot idea [Електронний ресурс] : [веб-сайт]. – Електронні дані. – Брендінгове агентство «Hot-idea», 2022. – Режим доступу: <https://hot-idea.ru/koloristika-v-graficheskom-dizajne> / (дата звернення 12.05.2022). – Колористика в графічному дизайні.

20 Discover [Електронний ресурс] : [веб-сайт]. – Електронні дані. – Пізнавальний журнал Discover, 2022. – Режим доступу: <https://discover.in.ua/mythology/> / (дата звернення 07.05.2022). – Міфологія та релігія.

					<i>ДРДЗ. 2018080.01.22.ПЗ</i>	Арк.
						69
Змн.	Арк.	№ докум.	Підпис	Дата		

ДОДАТОК А
РОЗРОБКА ІЛЮСТРАЦІЙ З ГЕРОЯМИ УКРАЇНСЬКОГО МІФУ



Пошукві ескізи



Деталізований ескіз



Лайн та заливка персонажа



Ескіз фону

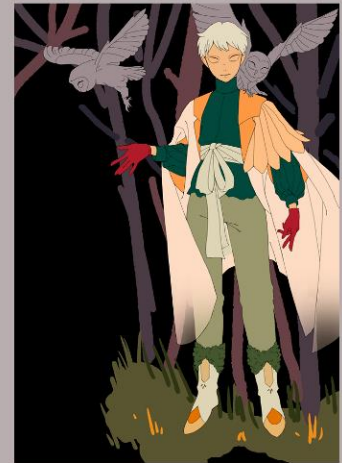

Лайн та заливка фону



Накладання тіней



Додавання дрібних деталей



Рисунок А.2 – Етапи розробки ілюстрації «Блуд»

Пошукові ескізи



Деталізований ескіз



Лайн та заливка персонажа



Ескіз фону



Лайн та заливка фону



Накладання тіней



Додавання дрібних деталей



Рисунок А.3 – Етапи розробки ілюстрації «Щезник»

Пошукові ескізи



Деталізований ескіз



Лайн та заливка персонажа



Ескіз фону



Лайн та заливка фону



Накладання тіней



Додавання дрібних деталей



Рисунок А.4 – Етапи розробки ілюстрації «Мавка»

Пошукові ескізи



Деталізований ескіз



Лайн та заливка персонажа



Ескіз фону



Лайн та заливка фону



Накладання тіней



Додавання дрібних деталей



Рисунок А.5 – Етапи розробки ілюстрації «Польовик»

Пошукві ескізи



Деталізований ескіз



Лайн та заливка персонажа



Ескіз фону



Лайн та заливка фону



Накладання тіней



Додавання дрібних деталей



Рисунок А.6 – Етапи розробки ілюстрації «Болотяник»

Пошукові ескізи



Деталізований ескіз



Лайн та заливка персонажа



Ескіз фону



Лайн та заливка фону



Накладання тіней



Додавання дрібних деталей



Рисунок А.7 – Етапи розробки ілюстрації «Вовкун»

Пошукові ескізи



Деталізований ескіз



Лайн та заливка персонажа



Ескіз фону



Лайн та заливка фону



Накладання тіней



Додавання дрібних деталей



Рисунок А.8 – Етапи розробки ілюстрації «Вілія»

Пошукові ескізи



Деталізований ескіз



Лайн та заливка персонажа



Ескіз фону



Лайн та заливка фону



Накладання тіней



Додавання дрібних деталей



Рисунок А.9 – Етапи розробки ілюстрації «Лісун»

Пошукові ескізи



Деталізований ескіз



Лайн та заливка персонажа



Ескіз фону



Лайн та заливка фону



Накладання тіней



Додавання дрібних деталей



Рисунок А.10 – Етапи розробки ілюстрації «Русалка»

Пошукві ескізи



Деталізований ескіз



Лайн та заливка персонажа



Ескіз фону



Лайн та заливка фону



Накладання тіней



Додавання дрібних деталей



Рисунок А.11 – Етапи розробки ілюстрації «Чугайстер»

Пошукові ескізи



Деталізований ескіз



Лайн та заливка персонажа



Ескіз фону



Лайн та заливка фону



Накладання тіней



Додавання дрібних деталей



Рисунок А.12 – Етапи розробки ілюстрації «Перелесник»

Додаток Б

ПРОЕКТУВАННЯ КАЛЕНДАРЯ НЕТРАДИЦІЙНОЇ ФОРМИ



Рисунок Б.1 – Креслення будинку



Рисунок Б.2 – Розгортка будинку

РОЗРОБКА НАСТІННОГО ПЕРЕКИДНОГО КАЛЕНДАРЯ

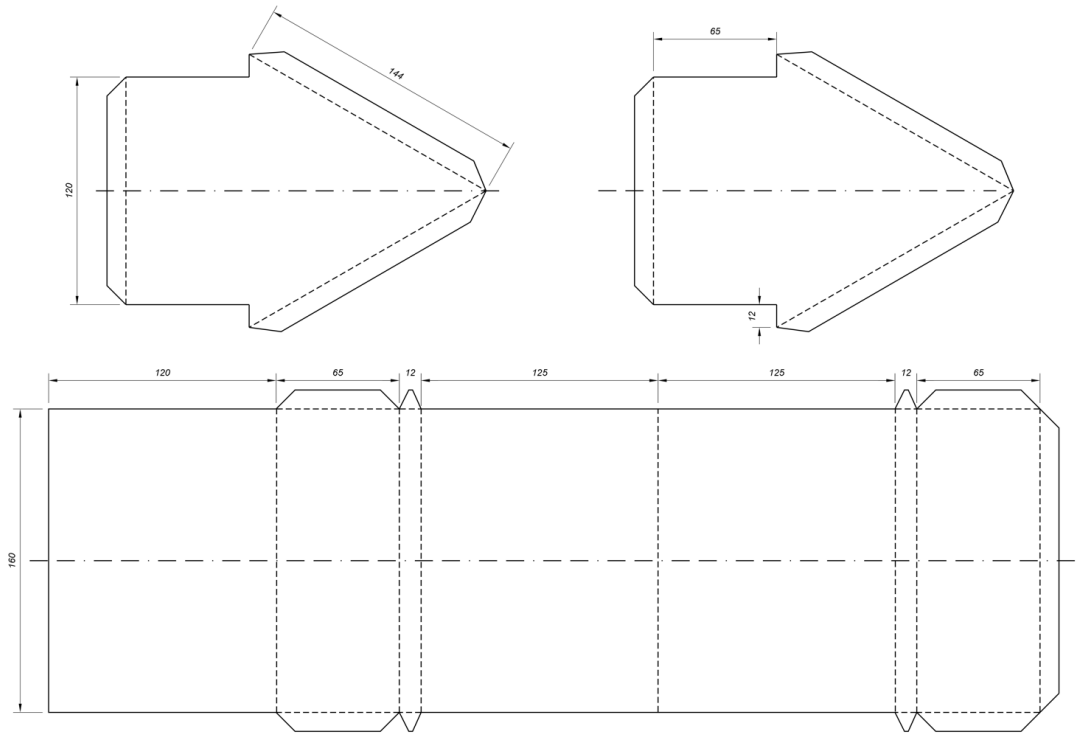

Рисунок В.3 – Планшет із розробкою настінного перекидного календаря

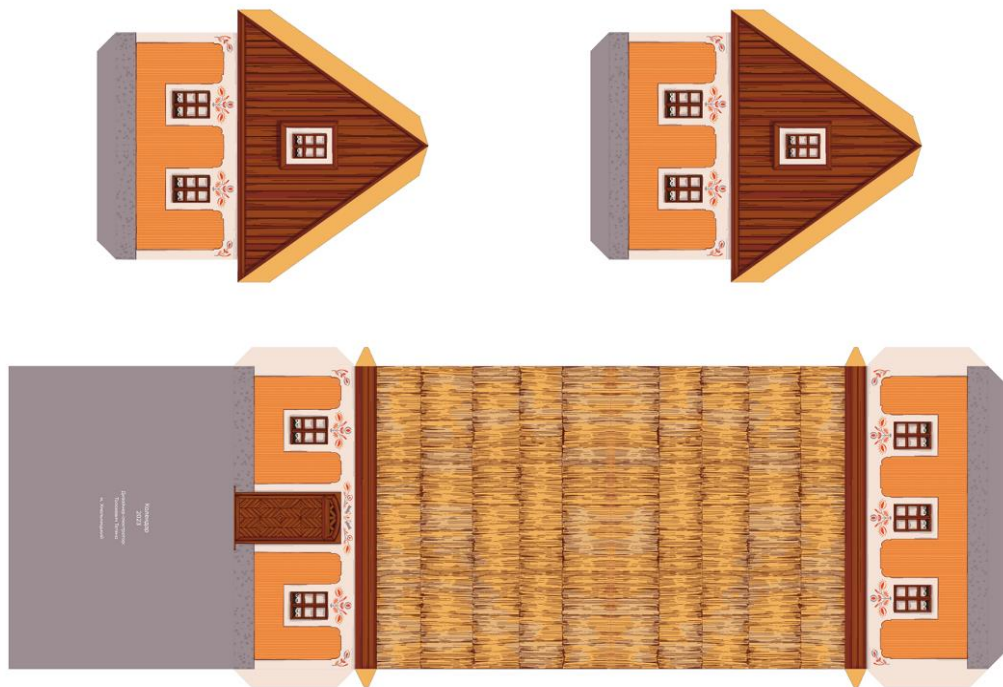
РОЗРОБКА НАСТІЛЬНОГО ПЕРЕКИДНОГО КАЛЕНДАРЯ



Рисунок В.4 – Планшет із розробкою настільного перекидного календаря

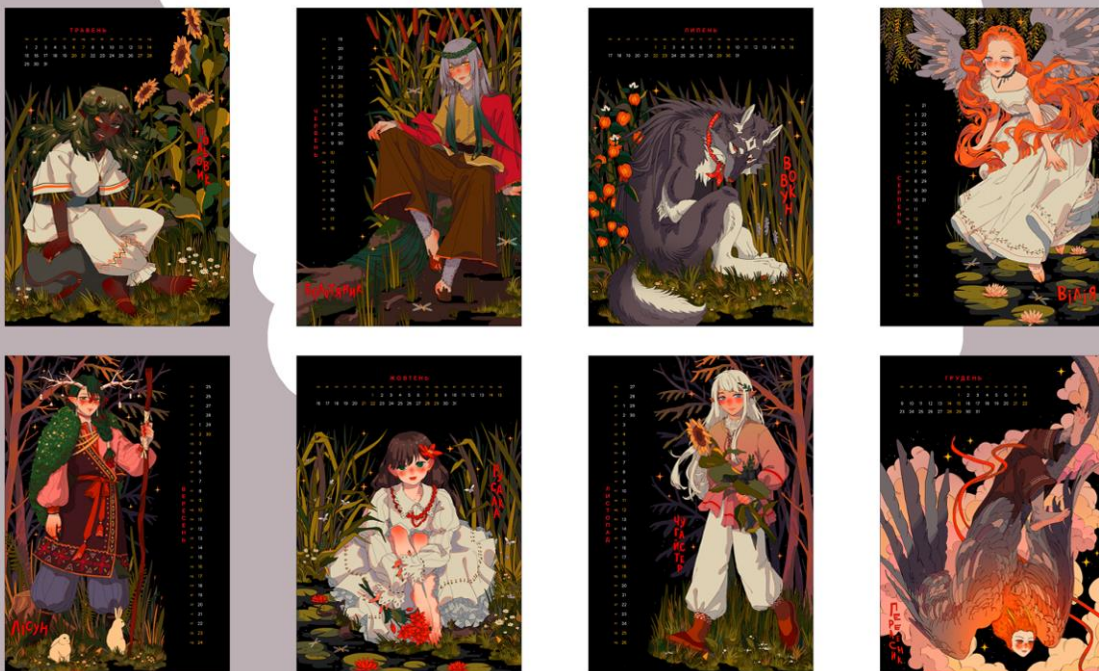

Рисунок В.5 – Планшет із розробкою настільного, настінного та кишенькового календарів

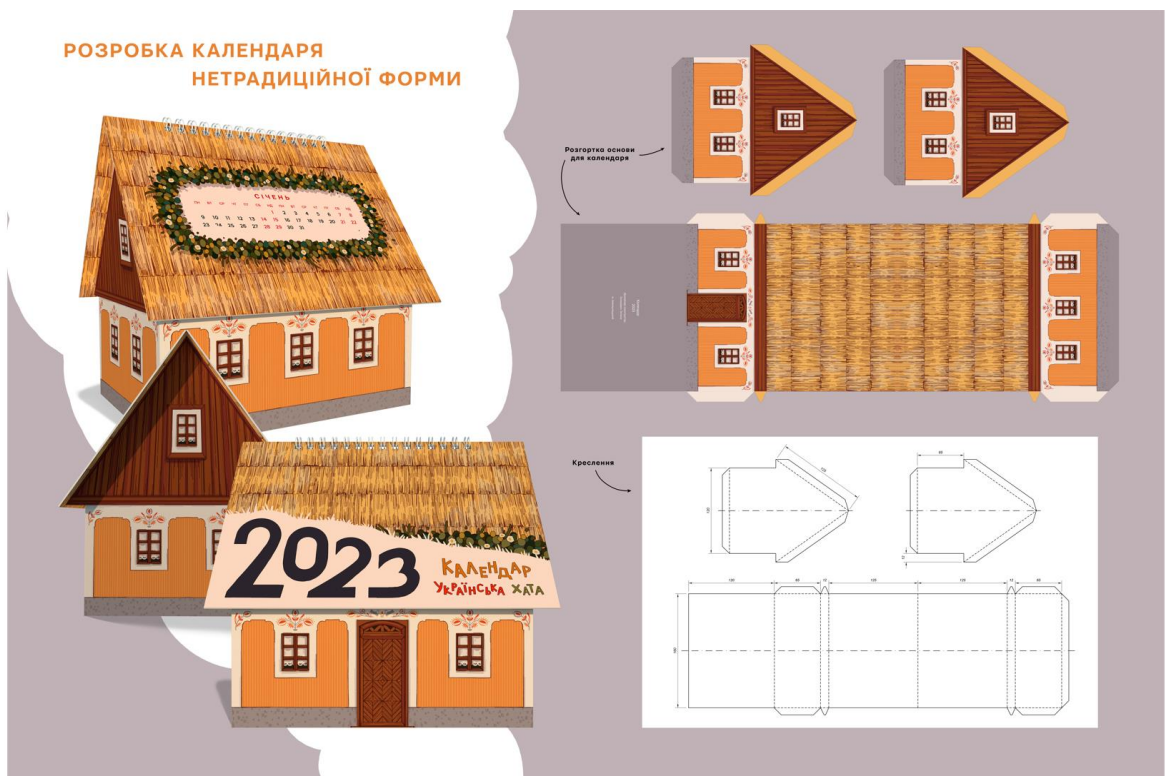

Рисунок В.6 – Планшет із розробкою календаря нетрадиційної форми