

Хмельницький національний університет
Факультет технологій і дизайну
Кафедра дизайну

КВАЛІФІКАЦІЙНА РОБОТА

перший (бакалаврський)

Освітній рівень

ГРАФІЧНЕ ОФОРМЛЕННЯ КОРИДОРІВ 2 І 3 ПОВЕРХІВ 2 КОРПУСУ ХМЕЛЬНИЦЬКОГО НАЦІОНАЛЬНОГО УНІВЕРСИТЕТУ В СТИЛІ МІНІМАЛІЗМ

Галузь знань

02 Культура і мистецтво

Шифр і назва галузі знань

Спеціальність

022 Дизайн

Шифр і назва спеціальності

Шифр ДРДЗ. 2019094.01.18.ПЗ

Виконала: студентка 4 курсу, група ГДР-19-1

Підпис

Дарія ШЕВЧЕНКО

Ініціали, прізвище

Керівник: канд. техн. наук, проф.

Підпис

Анатолій КАРМАЛІТА

Ініціали, прізвище

Нормоконтролер

Підпис

Лариса КРАСНЮК

Ініціали, прізвище

До захисту допускаю:

Зав. кафедри дизайну

Підпис

Ельвіра БАЗИЛЮК

Ініціали, прізвище

_____ 2023 р.

Хмельницький 2023

_____ Хмельницький національний університет _____

(повне найменування навчального закладу)

Факультет _____ технологій і дизайну _____

Кафедра _____ дизайну _____

Освітній рівень _____ перший (бакалаврський) _____

Галузь знань _____ 02 Культура і мистецтво _____
(шифр і назва)

Спеціальність _____ 022 Дизайн _____
(шифр і назва)

Освітня програма _____ Дизайн _____

ЗАТВЕРДЖУЮ

Завідувач кафедри дизайну

_____ Базиліук Е.В _____

_____ 2023 року

ЗАВДАННЯ НА ДИПЛОМНУ РОБОТУ

_____ Шевченко Дарія Олегівна _____

(прізвище, ім'я, по батькові)

1. Тема проекту « Графічне оформлення коридорів 2 і 3 поверхів 2 корпусу Хмельницького національного університету в стилі мінімалізм» _____

Керівник проекту _____ Кармаліта Анатолій Константинович, канд. техн. наук, професор _____
(прізвище, ім'я, по батькові, науковий ступінь, вчене звання)

затверджені наказом вищого навчального закладу від «1» 03 2023 р., № 15

2. Строк подання студентом закінченої роботи 20 червня 2023 р.

3. Вихідні дані до роботи: Дипломна робота – творча, авторська, _____ Графічне оформлення стендів, табличок, вказівників та вивісок для 2 і 3 поверхів 2 корпусу Хмельницького національного університету. _____

4. Зміст пояснювальної записки (перелік питань, які потрібно розробити)

Вступ; Розділ 1 – Актуальність теми графічного проектування коридорів навчального закладу; Розділ 2 – Розробка ідей об'єктів проектування ;

Розділ 3 –Творча розробка дизайну об'єктів проектування; Висновки; Додаток А
Оформлення графічної частини дипломної роботи

5. Перелік графічного матеріалу (з точним зазначенням обов'язкових креслень)

Художній проект: 6 варіантів стендів виконаних в єдиному стилі; один основний варіант з необхідними розробленими елементами _____ графічного оформлення.

6. Консультанти розділів проекту

Розділ	Прізвище, ініціали та посада консультанта	Підпис, дата	
		завдання видав	завдання прийняв

7. Дата видачі завдання 01. 03. 2023 року**КАЛЕНДАРНИЙ ПЛАН**

№ з/п	Назва етапів дипломного проекту	Строк виконання	Примітка
1	Вибір джерела творчості та формулювання теми кваліфікаційної роботи	Лютий 2023 р.	
2	Формування пакету вихідних даних: - аналіз наявних графічних елементів оформлення коридорів 2 корпусу;	Лютий - березень 2023 р.	- розділ 1 ПЗ
4	Композиційна розробка ідей майбутнього проектування дизайн-об'єктів:	Березень – квітень 2023 р.	- розділ 2 ПЗ; - 5 ескізів стендів;
5	Творча розробка 7 варіантів дизайн-об'єктів в єдиному стилі.	Квітень 2023 р.	- розділ 3 ПЗ;
6	Оформлення художнього проекту роботи	травень 2022 р.	- додатки до ПЗ
7	Розробка і оформлення роботи в матеріалі	червень 2022 р.	- табличка

Студент _____

(підпис)

Д. О. Шевченко

Ініціали, прізвище

Керівник проекту _____

(підпис)

А. К. Кармаліта

Ініціали прізвище

Анотація

на тему: «Графічне оформлення коридорів 2 і 3 поверхів 2 корпусу
Хмельницького національного університету в стилі мінімалізм»

студентки групи ГДР–19–1 Шевченко Д.О.

керівник – кандидат технічних наук, професор Кармаліта А. К.

Обсяг пояснювальної записки – 82 с., 6 рис., 14 джерел

ІНФОРМАЦІЙНІ СТЕНДИ, ІНФОРМАЦІЙНІ ТАБЛИЧКИ, ВИВІСКИ З НУМЕРАЦІЄЮ АУДИТОРІЙ І ВКАЗІВНИКИ

Дана дипломна робота має на меті дослідити та запропонувати концепцію графічного оформлення коридорів, яка відповідатиме вимогам сучасного навчального середовища та сприятиме покращенню якості освітнього процесу. У процесі роботи будуть використані різноманітні джерела інформації, такі як наукова література, дослідження в галузі дизайну та архітектури, практичний досвід проектування навчальних приміщень, а також аналіз сучасних тенденцій у графічному оформленні. Значущість дослідження полягає у можливості покращити навчальне середовище та створити сприятливі умови для навчання і розвитку студентів. Графічне оформлення коридорів має потенціал вплинути на емоційний стан студентів, сприяти створенню атмосфери спілкування та творчості, а також покращити орієнтацію у приміщенні.

(дата)

(підпис)

ЗМІСТ

Вступ	6
1 Актуальність теми графічного проєктування коридорів навчального закладу	9
1.1 Дослідження проєктної ситуації	9
1.2 Композиційна проробка джерела творчості	18
1.3 Дослідження стилю мінімалізм в графічному оформленні коридорів навчального закладу	23
2 Розробка ідей об'єктів проєктування	27
2.1 Аналіз поточного стану графічного оформлення коридорів	27
2.2 Ідентифікація потреб та цілей проєктування дизайн-об'єктів	31
2.3 Композиційний аналіз гармонійності розробленого художнього проєкту	35
3 Творча розробка дизайну об'єктів проєктування	39
3.1 Концепція графічного оформлення коридорів	39
3.2 Розробка та опис проєктування дизайн-об'єктів	44
3.3 Вибір матеріалів та технологічних рішень для дизайн-об'єктів	48
Висновки	53
Перелік джерел посилання	55
Додаток А Оформлення графічної частини дипломної роботи	57
Додаток Б Варіант № 2 оформлення графічної частини дипломної роботи	61
Додаток В Варіант № 3 оформлення графічної частини дипломної роботи	64
Додаток Г Варіант № 4 оформлення графічної частини дипломної роботи	67
Додаток Д Варіант № 5 оформлення графічної частини дипломної роботи	70
Додаток Е Варіант № 6 оформлення графічної частини дипломної роботи	73
Додаток Ж Варіант № 7 оформлення графічної частини дипломної роботи	76

ВСТУП

Метою даної дипломної роботи є розробка концепції графічного оформлення коридорів для Хмельницького національного університету. В рамках дослідження будуть проаналізовані потреби, вимоги та особливості даного середовища, а також будуть розглянуті сучасні тенденції в стилі мінімалізм та методика у графічному оформленні. Крім того, робота спрямована на розробку практичних рекомендацій щодо створення естетичного та функціонального дизайну коридорів, що сприятиме покращенню навчального середовища та підвищенню якості освітнього процесу.

Актуальність дослідження полягає у тому, що графічне оформлення коридорів є активним засобом комунікації, який може стимулювати інтерес до навчання, сприяти організації простору та покращенню орієнтації у навчальному закладі. Попередні дослідження зазначають необхідність розробки індивідуальних та ефективних підходів до графічного оформлення коридорів, що підкреслюють значимість даної теми.

Один із сучасних способів впровадження графічного дизайну у повсякденне життя є проектування засобів візуальної інформації для навчальних потреб. Попит на інформаційно-наповнений, естетично упорядкований простір збільшується. Усвідомлення цих суспільних й культурних потреб й сформувало актуальність теми кваліфікаційного дослідження.

Сучасне середовище навчального закладу вимагає створення затишних та функціональних просторів для студентів, педагогічного колективу та абітурієнтів. Одним із ключових аспектів в цьому процесі є графічне оформлення коридорів, яке відіграє важливу роль у створенні комфортного та змістовного середовища. Візуальне сприйняття простору має великий вплив на настрій, мотивацію та ефективність навчального процесу.

Простір, в якому людина проводить більшу частину свого часу, може значно впливати на якість життя. Особливо це стосується викладачів та студентів, оскільки вони проводять багато часу в навчальних аудиторіях, кабінетах або

лабораторіях. Також важливо справити гарне враження на абітурієнтів, адже саме комфортне, зручне та сучасне середовище для навчання може відіграти ключову роль у виборі вищого навчального закладу.

У наш час ця проблема потребує активного вирішення через швидкі технологічні та культурні зміни в суспільстві. Ці зміни вимагають оновлення, уточнення та пошуку нових методів і засобів для естетизації оточуючого середовища навчальних просторів. Один з важливих факторів, який сприяє досягненню естетичного оформлення та організації навчального середовища, - це проектування дизайн-об'єктів для 2 і 3 поверхів 2 корпусу університету. Ця проблематика становить актуальну складову сучасного дизайну навчального інтер'єру.

У роботі будуть використані різні методи аналізу, проектування, вивчення літературних джерел що відповідають темі графічного проектування коридорів та впровадження практичних рекомендацій. Результати дослідження позитивно вплинуть на розробку інформаційних стендів, інформаційних табличок, вивісок з нумерацією аудиторій і вказівників для створення комфортного та естетичного середовища навчальних закладів в стилі мінімалізм.

Планується провести аналіз вихідних даних проектування, включаючи емблему університету, основні кольори, шрифти та інші елементи ідентифікації, що зібрані у корпоративному брендбуці університету.

На основі зібраної інформації та проведеного аналізу буде розроблена концепція графічного оформлення, яка буде відповідати стилістиці мінімалізму та відображати особливості університетського середовища. Запропонована концепція буде враховувати функціональні потреби, естетичні вимоги та сприятиме створенню гармонійного та зручного простору.

Основною задачею дипломної роботи є розробка практичних рекомендацій та вказівок щодо реалізації запропонованої концепції. Це включатиме вибір матеріалів, технологічні аспекти, врахування бюджетних обмежень та забезпечення функціональності та довговічності реалізованих елементів.

Очікується, що результати дослідження та розроблені рекомендації будуть використані в практиці проектування навчального закладу для якого і розробляються дані дизайн-об'єкти, сприяючи покращенню навчального середовища та забезпеченню комфорту та ефективності навчального процесу.

1. АКТУАЛЬНІСТЬ ТЕМИ ГРАФІЧНОГО ПРОЕКТУВАННЯ КОРИДОРІВ НАВЧАЛЬНОГО ЗАКЛАДУ

1.1 Дослідження проектної ситуації

Мета даної проектної ситуації полягає в дослідженні значення графічного дизайну оформлення середовища для розширення культурного світогляду та предметно-просторового оточення людей. Оскільки культура має значний вплив на формування соціальних феноменів, таких як сприйняття, поведінка та розвиток культурних цінностей, розуміння цього впливу є важливим для створення ефективного та змістовного графічного дизайну оформлення середовища.

У сучасному світі інформаційні стенди виступають як один з найбільш ефективних і доступних засобів реклами. Вони широко використовуються у державних і комерційних установах, транспорті, холах багатоквартирних будинків, на вулицях, в торгових центрах, банківських та юридичних організаціях та інших місцях. Їх використання дозволяє ефективно передавати інформацію широкій аудиторії та привертати увагу цільової групи людей. Будучи доступними для розміщення в різних місцях, інформаційні стенди стають потужним інструментом комунікації та реклами.

Основне призначення інформаційних стендів – забезпечення інформацією споживачів, співробітників фірм, мешканців будинків, учнів та інших верств населення для яких розробляються ті чи інші стенди. Наприклад, у всіх магазинах і супермаркетах є інформаційні куточки, що містять достовірну і повноцінну інформацію про організацію. На таких стендах розміщується дозвільна документація, книга відгуків і пропозицій, тощо.



Рисунок 1.1 - Інформаційний стенд у магазині

Вивченням питання дизайну та створенням наукових розробок в останній час в Україні займалися такі учені, як С. Котлик, С. Сьомка, Н. Чупріна, та інші. Для кращого розуміння розвитку дизайну, історії виникнення декоративних елементів у дизайнерських проектах, розглянемо поняття «дизайн».

Дизайн має декілька назв, наприклад “технічна естетика”, “проектна діяльність”, “промислове мистецтво”, “декоративно-прикладне мистецтво” тощо. Це мистецтво технічне, тиражне, проектне, обумовлене законами художнього конструювання, орієнтованого на індустриальне виробництво, широко використовує і синтетичні матеріали. Наприкінці 50-х рр. ХХ століття, коли у багатьох країнах світу з’явилася можливість масового виробництва промислових товарів, для позначення цього явища остаточно утвердилися поняття “дизайн” і “промисловий дизайн”. В Оксфордському словнику поняття “дизайн” визначалося як “задуманий людиною план або схема чогось, що буде реалізовано, перший нарис майбутнього твору мистецтва”. До середини 80-х рр. ХХ ст. сформувалася і відповідна дисципліна. Однак і донині очевидно, що

явище, яке позначається поняттям “дизайн”, багатогранне, багатозначне й потребує семантичних уточнень [1-3] .

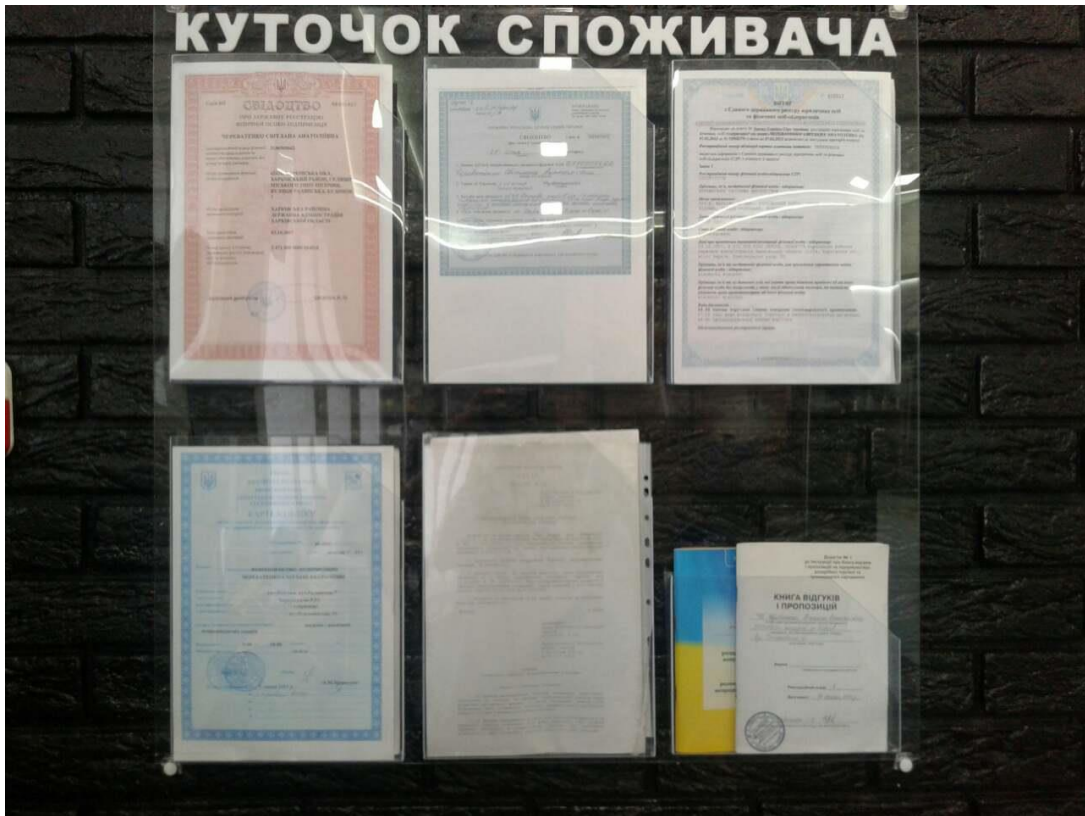
Дизайн — це органічне нове з’єднання наявних матеріальних об’єктів і (або) життєвих ситуацій на основі методу компоновання з необхідним використанням даних науки з метою додання результатам цього з’єднання естетичних якостей і оптимізації їхньої взаємодії з людиною й суспільством [1].

Для вирішення поставленого завдання використовувалися такі методи дослідження проектної ситуації: аналіз теперішнього стану об’єктів дослідження навчального приміщення; теоретичний і системний метод збору необхідної інформації; узагальнення та описовий метод з’єднання напрацьованого матеріалу; метод порівняння, який допоміг визначити як оформлюють графічне середовище в інших навчальних закладах та знайти оптимальний варіант найвдалішого композиційного рішення стендового оформлення з-поміж розроблених варіантів; художній та естетичний метод.

Дослідження проектної ситуації є першим та безумовно важливим етапом в роботі над проектом. Це процес, який дозволяє отримати повний огляд та розуміння контексту, в якому буде реалізовуватись виконання проекту графічного оформлення коридорів 2 і 3 поверхів 2 корпусу Хмельницького національного університету.

По-перше, потрібно провести аналіз історії розвитку. Вивчення історії та еволюції графічного оформлення відповідних об’єктів (у моєму випадку коридорів навчальних закладів). Дослідження розвитку графічного оформлення коридорів у вищих навчальних закладах дозволить зрозуміти, які техніки, стилі та рішення використовуються в цій галузі.



Рисунок 1.2 – Приклад оформлення стендів у 2000-2010 роках

По-друге, проаналізувати сучасні тенденції. Вивчення сучасних тенденцій у графічному дизайні та оформленні приміщень. Потрібно розглянути актуальні стилі, матеріали та техніки, які застосовуються в сучасному графічному оформленні коридорів вищих навчальних закладів.



Рисунок 1.3 – Приклад сучасного оформлення стендів

По-третє, потрібно проаналізувати вимоги та обмеження. Визначення вимог, які ставляться до графічного оформлення коридорів. Це вимоги щодо ергономіки, доступності, брендування Хмельницького національного університету та інтер'єру коридорів. Також враховую обмеження, які можуть вплинути на дизайн: обмеження бюджету та розташування кабінетів.

Наступним кроком має бути дослідження цільової аудиторії. Вивчення потреб студентів, викладачів та абітурієнтів, смаків та вподобань цієї цільової аудиторії, яка буде користуватись дизайн-об'єктами. Розуміння цільової аудиторії допоможе визначити стиль, настрій та елементи, які найбільш ефективно співпадатимуть з їхніми очікуваннями і передаватимуть необхідну інформацію.

Також важливим пунктом у дослідженні проектної ситуації є аналіз конкурентів. Тобто необхідно розглянути рішення по графічному оформленню коридорів, які застосовують інші навчальні заклади. Це допоможе зрозуміти, які техніки та рішення вже використовуються і чим можна виділитись в контексті конкуренції для залучення більшої кількості абітурієнтів.



Рисунок 1.4 – Приклад сучасного вказівника

Далі мною було проведено технічний аналіз. Оцінка технічних аспектів реалізації графічного оформлення коридорів, таких як доступність технологій друку, можливості встановлення стендів, табличок, вивісок і вказівників.

Після попередніх кроків було розглянуто можливе бюджетування університету. Врахування фінансових обмежень та розробка бюджету на реалізацію графічного оформлення коридорів. Вибір технологій та матеріалів повинен відповідати фінансовим можливостям університету.

Вибір технологічних рішень на основі проведених досліджень та аналізу визначаються оптимальні технологічні рішення для графічного оформлення інформаційних стендів, табличок, вивісок з нумерацією аудиторій і вказівників у відповідності до поставлених вимог, обмежень та бюджету.

В результаті дослідження проектної ситуації та вибору технологічних рішень формулюються рекомендації та обґрунтування для подальшого проектування та реалізації графічного оформлення інформаційних стендів, табличок, вивісок, нумерації аудиторій і вказівників у стилі мінімалізму для коридорів 2 і 3 поверхів 2 корпусу Хмельницького національного університету. Також формулюються основні принципи та вимоги до графічного оформлення коридорів в стилі мінімалізм, що стануть основою для подальшого проектування та розробки.

Розробка та обґрунтування концепції дизайн-об'єкта є важливою частиною процесу графічного оформлення. Цей етап передбачає вибір та формування загальної ідеї, настрою та стилю, які відобразатимуться в дизайні об'єкта та дозволяє створити привабливі та функціональні дизайн-об'єкти для навчального корпусу Хмельницького національного університету. Це є ключовим етапом у процесі графічного оформлення.

Перед початком розробки концепції важливо вивчити та проаналізувати контекст, в якому буде розміщено дизайн-об'єкт. Це включає аналіз місця розташування, архітектурних особливостей, функцій об'єкта та цільової аудиторії, яка буде використовувати ці об'єкти.

Визначення цілей, вимог та очікувань від цільової аудиторії є важливим етапом на даній ступені підготовки кваліфікаційної роботи. Необхідно визначити цілі, які повинні бути досягнуті через дизайн-об'єкт. Це збільшення впливу інформації, створення привабливого середовища, поліпшення навігації, передача певного настрою аудиторії.

Для полегшення роботи на даному етапі було застосовано метод збору інспірації. На цьому етапі проводиться дослідження та збір інспірації, яка включає огляд робіт інших дизайнерів, аналіз трендів, вивчення візуальних елементів, кольорів, форм та матеріалів і також вивчення брендбуку університету, що можуть бути використані у концепції.



Рисунок 1.2 – Приклад оформлення стенду з викладачами



Рисунок 1.3 – Приклад оформлення акрилового стенду за допомогою підсвітки

Створення концептуальних скетчів дозволяє візуалізувати концепцію. За допомогою концептуальних скетчів та візуалізації ідей, можна відобразити основні елементи дизайну-об'єкта. Це допоможе внести потрібні зміни до вигляду об'єкта. Обґрунтування концепції. Після створення концептуальних скетчів необхідно обґрунтувати вибрану концепцію. Це включає пояснення причин вибору конкретного стилю, елементів, кольорів та матеріалів, а також визначення, як це відповідає поставленим цілям та вимогам.

Після збору і аналізу інформації можна приступити до формулювання концепції. Концепція - це ідея або концептуальний підхід, який стане основою для розробки дизайну. Вона включає в себе такі елементи, як стиль, настрій, форма, колір, матеріали та функціональні характеристики об'єкта. Концепція повинна відповідати потребам університету, а також відображати його цінності, ідентичність та цілі.

Розробка та обґрунтування концепції дизайн-об'єкта вимагає творчого підходу, аналітичних навичок та глибокого розуміння потреб та вимог. Цей етап є ключовим для створення успішного та ефективного дизайну, який буде відповідати потребам цільової аудиторії та виконувати свої функціональні завдання.

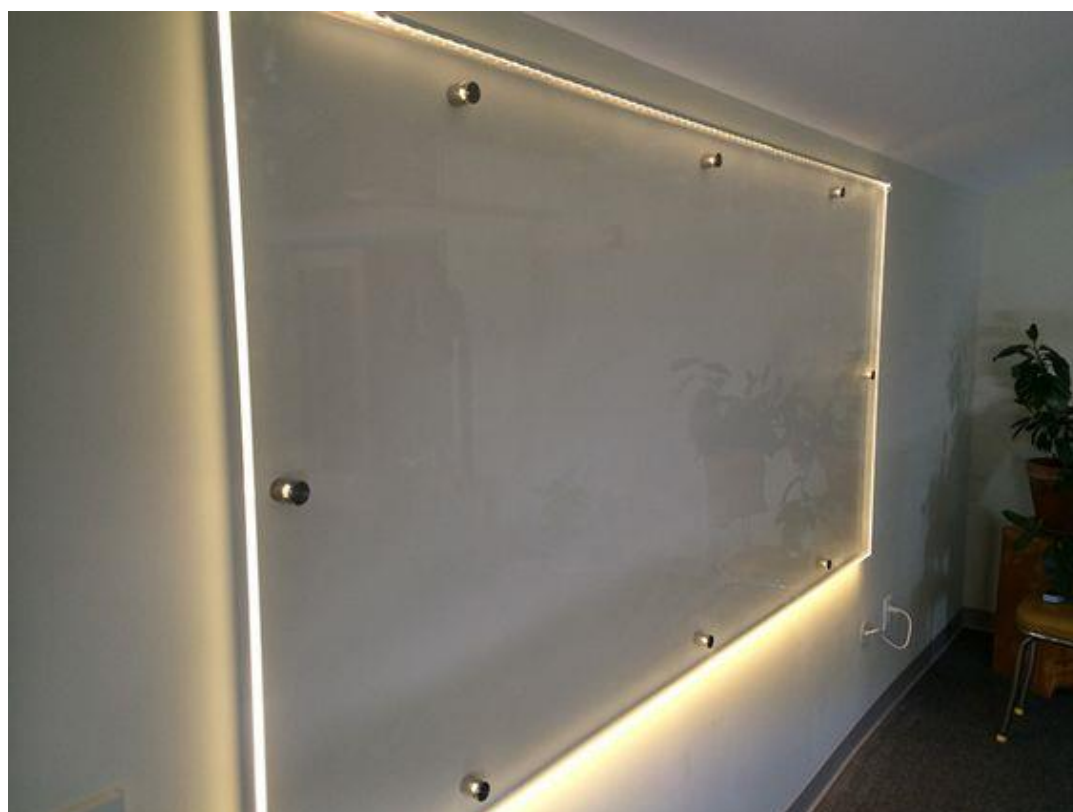
1.2 Композиційна проробка джерела творчості

У даному підрозділі мною був розглянутий процес композиційної проробки джерела творчості в контексті графічного оформлення коридорів 2 і 3 поверхів 2 корпусу Хмельницького національного університету в стилі мінімалізму. Основна мета цього підрозділу полягає в тому, щоб вибрати та стилізувати композиційні елементи з джерела творчості, що відповідають концепції проекту та відображають корпоративний графічний стиль навчального закладу.

Для досягнення цієї мети, було проаналізовано емблему університету, основні кольори та паттерн корпоративного орнаменту. Засновуючись на цих вихідних даних, було здійснено вибір та стилізацію композиційних елементів, таких як логотипи, емблема, паттерни та графічні малюнки, з метою їх подальшого використання у графічному оформленні коридорів.

При виборі композиційних елементів керувалась принципом мінімалізму, що передбачає простоту, чіткість та виразність. Також проаналізовано та вивчено можливість використання цих елементів у композиціях коридорів, звертаючи увагу на їх розміри, пропорції та відстані між ними. Мета полягала в створенні гармонійних та збалансованих композицій, що відобразатимуть стиль мінімалізму та підкреслюватимуть унікальність Хмельницького національного університету.

Вибір та стилізація композиційних елементів з джерела брендбука Хмельницького національного університету відіграє важливу роль у створенні впізнаваного та естетичного графічного оформлення коридорів у стилі мінімалізм. Цей процес допомагає створити сприятливу та інформативну атмосферу для студентів, викладачів та відвідувачів університету. Композиційна проробка джерела творчості є важливим етапом при розробці графічного оформлення, оскільки вона допомагає перетворити концептуальні ідеї у конкретні візуальні рішення. Було виявлено ключові особливості та засвоєно їх для подальшого використання у власному дипломному проекті.

Композиційна проробка може включати експериментування з різними варіаціями композиційних рішень, від перебудови структури до зміни пропорцій, кольорових схем, текстур та інших елементів. Цей процес дає можливість відкрити нові можливості для творчого вираження та створення унікального графічного оформлення.

Також було використано різноманітні інструменти та техніки, такі як скетчі, колажі та фізичні ескізи. Це дозволяє досліджувати різні варіанти та візуалізувати їх перед вибором найкращого рішення. Після завершення композиційної проробки джерела творчості важливим етапом було проаналізувати результати та оцінити їх відповідність поставленим цілям та вимогам дипломного проекту. Цей етап дозволив зробити необхідні коригування та покращення, забезпечуючи відповідність графічного оформлення концепції та задуму.

Одним із варіантів оформлення дизайн-об'єктів було сполучення основних та додаткових кольорів університету. Залежно від дизайну кожного елементу було використано один або декілька кольорів з палітри, забезпечуючи їхню гармонійну взаємодію. Було використано шрифти з брендбуку університету для текстових елементів. Варіювання кегля, інтерліньяжу, накреслення та гарнітури шрифтів, щоб створити візуальну ієрархію та підкреслити важливість окремих елементів. Було використано паттерн університету як додатковий елемент композиції. На деяких варіантах було розглянуто можливості використання паттерну як фонового елементу або в каркасі графічного оформлення, також паттерн дає змогу додавання деталей для виразності дизайну.

В цілому, даний етап дозволяє перетворити вихідну ідею у візуально привабливе та ефективне графічне оформлення середовища для навчання. Це є творчим процесом, що дозволяє досліджувати, експериментувати та знаходити оптимальні рішення для даного проекту.

Також важливим пунктом є порівняння наявних інформаційних стендів, інформаційних табличок, вивісок з нумерацією аудиторій і вказівників. Це дає змогу зрозуміти які саме елементи мають залишитись у майбутньому проект.

Дослідження особливостей організації внутрішнього простору виявляє, що відчуття цілісності інтер'єру виникає завдяки уважному розгляду композиційного рішення з урахуванням різних функціонально-технологічних та естетичних факторів. Вплив предметно-просторового середовища на людину значною мірою залежить від правильного використання художніх елементів під час його формування. Важливо пам'ятати про специфіку кожного елемента, який пов'язаний з конкретними умовами, характером технології, будівельними параметрами та об'ємною просторовою структурою інтер'єру.

Зокрема, в середовищі інтер'єру художні засоби мають нерівнозначне значення. Деякі з них, такі як пластика, світло, колір, конструкція, матеріал та декоративно-прикладні вироби, мають ключове значення. Інші, такі як малі архітектурні форми, система візуальних комунікацій, озеленення та інші, мають допоміжне значення. Вони сприяють зв'язку загальних ідей та задуму автора в процесі художньої організації простору.

Урахування цих факторів дозволяє створити гармонійне і збалансоване середовище, яке сприяє комфортному перебуванню людей і відповідає їхнім потребам та очікуванням. Крім того, правильне використання художніх елементів у проектуванні інтер'єру може стимулювати творчість, підвищувати настрій і покращувати якість життя людей, створюючи привабливі та функціональні простори.

Дослідник Г. М. Логвіненко правильно підкреслює, що в декоративній композиції та композиційному декоративному оформленні інтер'єру велике значення має творче переосмислення навколишньої реальності та внесення в неї власних думок, почуттів і індивідуальних відтінків. [5].

Декоративна композиція може включати в себе різноманітні художні елементи, такі як кольорові схеми, фактури, форми, лінії, пропорції та інші. Ці елементи використовуються для створення гармонійного та естетично привабливого інтер'єру.

Творче сприйняття дизайнера або художника додає унікальності та індивідуальності в оформлення інтер'єру. Вони можуть використовувати свої власні думки, почуття, емоції та інтерпретації для перетворення простору в щось більш виразне та значуще. Це дозволяє створити особливу атмосферу і передати певні настрої та враження через декоративні елементи.

Індивідуальні відтінки, додані до декоративної композиції, роблять інтер'єр унікальним і відображають особистість творця. Це може бути виражено через вибір кольорів, стилів, декоративних елементів, їх розташування та поєднання. Таке індивідуальне ставлення до оформлення простору дозволяє створити особливу атмосферу, відповідну вимогам та бажанням власника або користувача простору.

Отже, творче перетворення навколишньої дійсності та додавання індивідуальних відтінків у декоративну композицію та композиційне оформлення інтер'єру є важливими елементами, які дозволяють створити унікальний, привабливий та виразний простір.

Стилізація в композиціях є важливим елементом графічного оформлення інтер'єру. Вона визначає використання певних форм, обсягів та кольорів, що створюють характерний стиль та атмосферу простору.

Стиль відображає сутність та унікальність художньої творчості дизайнера або художника. Він об'єднує всі компоненти творчого процесу, включаючи зміст і форму, зображення і вираження, особистість і епоху. Стиль виявляється як система внутрішніх зв'язків між всіма елементами дизайну, включаючи колорит, техніку виконання та просторові конструкції.

Важливо відрізнити поняття «стиль» і «манера» дизайнера. Манера відображає особливі риси творчого процесу проектування, його індивідуальний підхід і спосіб вираження. Стиль, з іншого боку, є кінцевим результатом цього процесу, який включає цілісність та синтез всіх компонентів дизайн-проекту.

Таким чином, стиль в інтер'єрному дизайні відображає художню концепцію та відтворює характер і атмосферу простору, в той час як манера дизайнера виявляє його особисту творчу інтерпретацію та підходи до роботи. Обидва

аспекти важливі для створення унікальних інтер'єрів з характерним стилем та індивідуальністю. Художник А. Дерен вважав, що «стиль - це поступовий перехід від людини до дійсності і назад» [4].

Цитата Отто Вагнера підкреслює важливість стилістичної оригінальності та творчості в роботі дизайнера. Вагнер вважав, що справжні творці це саме стилісти, які створюють нові та унікальні форми, незалежно від наслідування або імпресіоністичного підходу. Водночас, він визнає, що шлях до досягнення цієї категорії проходить через період, коли художники можуть копіювати або наслідувати стиль інших.

Таким чином, індивідуальний, творчий стиль дизайнера є результатом художнього сприйняття та відображення сучасності. Це є виразом особистих художніх переживань, а також інтерпретації часу, в якому живе дизайнер. З іншого боку, декоративна стилізація елементів предметно-просторового середовища виражає художнє сприйняття простору та його оформлення.

Оригінальний стиль дизайнера, сполучений з елементами декоративної стилізації, дозволяє створювати унікальні інтер'єри, які відображають сучасні тенденції і виражають індивідуальність автора.

1.3 Дослідження стилю мінімалізм в графічному оформленні коридорів навчального закладу

Мінімалістичний стиль характеризується простотою, мінімальним використанням декоративних елементів і фокусом на найнеобхідніших деталях. Він відкидає надмірність і завантаженість простору, ставлячи акцент на чистоту ліній, просторову організацію і функціональність.

В мінімалістичному дизайні приміщення часто залишаються просторими і мало мебльованими, з видимими пустими просторами і більшою кількістю вільного простору. Це створює відчуття простору, світла і простоти.

Японська культура мала значний вплив на розвиток мінімалістичного стилю, оскільки японський дизайн традиційно відзначається простотою, економією елементів і фокусом на природних матеріалах та гармонії з навколишнім середовищем.

Одним із «батьків» мінімалізму вважається Людвіг Міс ван дер Рое – німецький архітектор і дизайнер, який зробив значний внесок у розвиток цього стилю. У своїх роботах Міс ван дер Рое використовував сучасні матеріали, такі як сталь і скло, і надавав перевагу максимальному спрощенню зовнішнього вигляду об'єктів. Його основна ідея полягала в тому, що менше може означати більше, тобто простота і обмеженість елементів можуть створювати більш виразні та ефективні композиції.

У мінімалістичному дизайні характерні простота і лаконічність форм і структур. Елементи часто мають геометричну форму, таку як кола, прямокутники, прямі лінії, іноді з легкими вигинами. Колірна палітра переважно використовує природні та нейтральні відтінки, такі як білий, чорний, сірий і бежевий.

Ці принципи мінімалізму в дизайні спрямовані на досягнення максимальної функціональності, спрощення і простоти, що створює враження чистоти, розкіші в мінімалістичних просторах.

У контексті дипломної роботи мною було обрано проектування інформаційних стендів, інформаційних табличок, вивісок з нумерацією аудиторій і вказівників для Хмельницького національного університету в стилі мінімалізму, з використанням корпоративного графічного стилю університету.

Обґрунтування вибору таких вихідних даних базується на декількох факторах. По-перше, стиль мінімалізм відображає простоту, лаконічність та елегантність, що відповідає сучасним тенденціям у дизайні і створює зручну та невимушену атмосферу, також приваблює більшу кількість абітурієнтів та створює комфортне середовище для студентів та викладачів.

По-друге, використання корпоративного графічного стилю Хмельницького національного університету забезпечує єдність та впізнаваність інформаційних елементів університету. Вибір основних кольорів, шрифтів та паттерну забезпечує гармонійне поєднання з емблемою та стилем університету, створюючи цілісний образ.

Обґрунтування вибору вихідних даних також базується на потребах навчального закладу. Інформаційні стенди, таблички, вивіски з нумерацією аудиторій та вказівники є важливими елементами для навігації та забезпечення зручності студентів, викладачів та відвідувачів університету. Їхнє графічне оформлення має бути чітким, легким для сприйняття та інформативним.

Застосування вищезазначених вихідних даних у проектуванні графічного оформлення коридорів Хмельницького національного університету сприятиме створенню зручного та привабливого середовища, сприяючи ефективній комунікації та орієнтації у приміщеннях університету.

Додатково, вибір вихідних даних для проектування графічного оформлення базується на цілях, які я прагну досягти у цій дипломній роботі. Мінімалістичний стиль відображає сучасні тенденції в дизайні та сприяє створенню естетично приємного середовища. Він дозволяє зосередитись на основній інформації, забезпечує легкість сприйняття та відповідає принципам функціональності.

Враховуючи всі ці фактори, вибір та обґрунтування вихідних даних для проектування графічного оформлення інформаційних стендів, табличок, вивісок та вказівників є важливим етапом, що сприяє досягненню мети створення зручного, естетичного та інформативного середовища у коридорах 2 і 3 поверхів 2 корпусу Хмельницького національного університету.

Під час вибору та обґрунтування вихідних даних для проектування графічного оформлення інформаційних стендів, табличок, вивісок з нумерацією аудиторій і вказівників, було враховано кілька важливих аспектів.

В першу чергу, як вказано вище, було враховано корпоративний графічний стиль Хмельницького національного університету. Це дозволяє створити єдність та консистентність в оформленні всіх інформаційних елементів. Використання основних кольорів, шрифтів і паттерну, що відображають ідентичність університету, створює візуальне зв'язок між стендами, табличками, вивісками та вказівниками, а також підсилює розпізнаваність університету в середовищі.

Другий аспект - функціональність та інформативність елементів графічного оформлення. Враховуючи, що інформаційні стенди, таблички, вивіски та вказівники мають за мету надати чітку та зрозумілу інформацію студентам, викладачам та гостям університету, були обрані такі параметри, як легкість сприйняття, чіткість шрифту, логічна організація та наочність.

Третій аспект - адаптація стилю мінімалізму до графічного оформлення. Враховуючи обрану тему дипломної роботи і спрямованість на створення лаконічного та сучасного середовища, було звернуто увагу на простоту композиції, використання мінімальної кількості деталей та недоречне використання кольорів, щоб забезпечити естетичний вигляд та гармонію з оточуючим простором.

В результаті вибору та обґрунтування вихідних даних було розроблено концепцію графічного оформлення, яка поєднує корпоративний стиль університету, інформативність та функціональність, а також естетичну відповідність стилю мінімалізму. Ця концепція стане основою для подальшого проектування і реалізації дизайн-об'єктів.

Актуальна тенденція, яка набула широкого поширення в організації виставкового простору – мінімалізм. В основі цього підходу лежить конструктивізм і функціоналізм. Такі дизайнерські рішення передбачають створення елегантного стенду з дорогих конструктивних матеріалів, якісне освітлення, стильний плакат на задній стінці і мінімум декоративних елементів. Основний акцент робиться на матеріалах, фактурі і формі стенду. При створенні таких інтер'єрів активно використовують сталь, скло, поліровану та фактурну деревину. Устаткування має прості форми, без орнаментів і додаткових прикрас, кольорова гама, пропорції і форми ретельно вивірені. Коли предметів мало – кожен з них повинен бути досконалим, як і композиційне рішення стенду. В оформленні зазвичай використовуються один-два кольори, основним з яких є білий, оскільки він оптимально підкреслює експонати.

Водночас з мінімалізмом, в організації виставкових стендів прослідковується тенденція технологізації – системної організації виставкового простору, в основі якої лежить рефлексія, стандартизація та використання спеціалізованого технологічного обладнання. Це передусім пов'язано з неупинним розвитком у сфері науки і техніки. Відвідувачі прагнуть бачити вплив технічного прогресу на виставкових стендах, а це завдання забезпечується впровадженням новітніх технологій у організацію виставкового простору.

2 ТВОРЧА РОЗРОБКА ІДЕЙ ОБ'ЄКТІВ ПРОЄКТУВАННЯ

2.1 Аналіз поточного стану графічного оформлення коридорів

Порівняння поточного стану стендів в навчальному закладі перед проєктуванням нових стендів має кілька цілей:

— оцінка ефективності поточних стендів: Порівняння діючих стендів допомагає визначити, наскільки вони задовольняють потреби навчального закладу. Це включає оцінку їх функціональності, ергономіки, використання простору, доступності для користувачів та загального враження, яке вони створюють;

— виявлення проблем та недоліків: Під час порівняння можна виявити проблеми, з якими зіштовхнуться користувачі стендів, такі як недостатня їх вмістозна наповненість, незручності при отриманні інформації, неправильне розміщення матеріалів тощо. Це допоможе виявити недоліки поточних стендів та врахувати їх при проєктуванні нових;

— визначення потреб і вимог: Аналіз поточного стану стендів допомагає з'ясувати потреби та вимоги користувачів, а також визначити, які типи інформації необхідні на стендах, які їх розміри та конструктивні особливості, щоб вони були максимально ефективними та відповідали потребам навчального закладу;

— вдосконалення та інновації: Порівняння поточних стендів може надати важливі висновки та ідеї для покращення їх дизайну та функціональності. Врахування недоліків та виявлення можливостей для інновацій допоможе розробити нові стенди, які будуть більш ефективними та задовольнятимуть потреби навчального закладу.

Отже, порівняння поточного стану стендів перед проєктуванням нових допомагає зрозуміти сильні та слабкі сторони існуючих структур, врахувати потреби користувачів та розробити ефективні та функціональні стенди [11].

Творча розробка ідей об'єктів проектування є важливим етапом в процесі розробки графічного оформлення. На цьому етапі я, як графічний дизайнер, висуваю різні ідеї та концепції, які потенційно можуть бути використані для створення графічних об'єктів, таких як інформаційні стенди, таблички, вивіски з нумерацією аудиторій та вказівники.

На початковому етапі творчої розробки моєю задачею є генерування ідеї шляхом складання ескізів моделей-ідей. Ескізи є невеликими концептуальними малюнками або набросками, які допомагають візуалізувати потенційні рішення і варіанти графічного оформлення. Це швидкі креслення, наближені до реальних пропорцій, або більш вільні та експресивні варіанти, які передають загальний настрій та концепцію.

Кожен ескіз моделі-ідеї має свою загальну характеристику, яка включає такі елементи, як концепція. Тобто кожен ескіз втілює концепцію чи ідею, яка відображається в його стилістиці, формі, кольорах та композиції. У даній дипломній роботі це стилістика мінімалізму, сучасного дизайну, елементів, що ідентифікують університет або будь-якої іншої концепції, що відповідає вимогам проекту. Форма та композиція ескізів відображає різні варіанти форм та композицій об'єктів проектування. Це є різні розташування елементів, пропорції, розміри та співвідношення між ними. Форма та композиція ескізів допомагає визначити організацію простору та структуру об'єктів. Кольорове рішення ескізів містить загальне рішення, яке відповідає корпоративному стилю чи особливостям проекту. Кольори були вибрані згідно з брендбуком університету.

Елементи стилю ескізів можуть містити елементи стилю, які характерні для теми дипломної роботи. Це графічні елементи, шрифти, текстури, орнаменти та інші деталі, що визначають унікальність та виразність графічному оформленню коридорів 2 корпусу університету.

Варіанти і альтернативи ескізів повинні пропонувати різні варіанти та альтернативи, які можуть бути використані в процесі вибору остаточного рішення. Це дозволяє розглянути різні можливості та варіанти перед прийняттям остаточного рішення.

В результаті розробки ескізів моделей-ідей відбувається пошук та створення оптимального графічного рішення, яке відповідає поставленим завданням та вимогам дипломної роботи.

Під час творчої розробки ідей об'єктів проектування, я, як графічний дизайнер використовувала свою креативність, професійні навички та знання, отримані за роки навчання на даній спеціальності, щоб створити візуальні концепції, які ефективно передадуть повідомлення та створять бажаний естетичний ефект.

Крім ескізів, загальна характеристика розроблених моделей-ідей включає їх детальну оцінку та аналіз. Було досліджено кожен ідею, оцінено її сильні та слабкі сторони, а також потенціал її реалізації у контексті дипломної роботи.

Також для цієї роботи необхідно враховувати наступні аспекти:

Унікальність кожного ескізу втілює унікальну ідею та концепцію, яка є результатом творчого процесу. Кожна модель-ідея має свою власну характеристику та особливості, які визначають її унікальний зовнішній вигляд та вираження.

Виразність ескізів моделей-ідей створені з метою виразити певну ідею. Вони передають настрій, емоції чи викликають певну реакцію у спостерігача. Кожен ескіз має свою власну виразність, яка допомагає привернути увагу та комунікувати з глядачем.

Функціональність яка враховується під час розробки ескізів, необхідно враховувати функціональні аспекти об'єктів проектування. Вони повинні бути зручними у використанні, чіткими у передачі інформації та відповідати поставленим завданням. Функціональність ескізів забезпечує їхню практичну цінність та придатність для використання [12].

Естетика ескізів моделей-ідей враховують естетичні аспекти графічного дизайну. Вони повинні мати гармонійний вигляд, збалансовану композицію, відповідність кольорових рішень та візуальну привабливість. Естетичний аспект є важливим елементом в сприйнятті ескізів та впливає на їхню ефективність.

Важливо враховувати контекст, в якому будуть використовуватись об'єкти проектування. Наприклад, для графічного оформлення стендів та вказівників в навчальному закладі важливим є збереження ідентичності університету, відповідність його бренду та стилю. Ескізи моделей-ідей враховують цей контекст та вписуються у нього.

Розробка ескізів може включати елементи інноваційності, які роблять проект унікальним та цікавим. Використання нових технологій, неочікувані рішення в дизайні або використання нетрадиційних матеріалів можуть надати проекту свіжого й сучасного вигляду.

Таким чином, розробка ескізів моделей-ідей є важливим етапом у процесі дизайну. Вони допомагають конкретизувати ідеї та виразити їхній потенціал у вигляді візуальних концепцій. Кожен ескіз має свою унікальну характеристику та внесок у загальний процес проектування.

Описуючи ці аспекти, можна створити більш повну картину розробки та обґрунтування концепції дизайн-об'єкта. Кожен з цих елементів додає цінності до проекту та сприяє досягненню його поставлених цілей.

Отже, порівняння поточного стану стендів у навчальному закладі перед проектуванням нових дозволяє виявити потреби та цілі проектування, що в свою чергу впливає на вибір головної ідеї та подальший розвиток проекту. Технічне дослідження приміщення допомагає розглянути проблематику та забезпечити практичну цінність проекту з урахуванням його функціональних та естетичних аспектів [12].

2.2 Ідентифікація потреб та цілей проектування дизайн-об'єктів

Цей етап дозволяє визначити оптимальне рішення та перейти до наступних кроків проектування, враховуючи вибрану головну ідею та розроблені варіанти-пропозиції.

Правильно визначена головна ідея і дослідження різних варіантів-ідей дозволяють зробити оптимальний вибір, який найкраще відповідає потребам і обмеженням проекту. Вибрана ідея стає основою для подальшого розвитку і розробки проекту.

Створення ескізу включає комплексний процес, під час якого оцінюються різні аспекти стенду, який проектується. Серед цих аспектів важливо враховувати функціональність, конструктивність, технологічну доцільність, експлуатаційну практичність, економічність, вимоги ергономіки, раціональність композиції та естетичність. Ці оцінки допомагають забезпечити оптимальний розвиток проекту з урахуванням важливих аспектів.

Технічне дослідження приміщення включає аналіз його особливостей і проблем. Цей аналіз допомагає визначити зіткнення протиріч між майбутнім функціонуванням об'єкта і його структурними характеристиками. Розуміння цих протиріч дозволяє розробити ескізну частину, яка буде практично цінною та гармонійно поєднаною з естетичними аспектами.

Також варто враховувати що інформаційні стенди можуть бути розміщені як всередині приміщень, так і на зовнішніх об'єктах. Якщо йдеться про стенди всередині приміщень, то термін їх служби зазвичай не обмежується, оскільки вони не піддаються такому значному впливу зовнішнього середовища.

Однак, для стендів, які експлуатуються на вулиці і піддаються агресивним погодним умовам, таким як дощ, сніг, вітер, сонце, термін служби може бути обмеженим до приблизно двох років. В цьому випадку важливо використовувати стійкі до погодних умов матеріали та застосовувати відповідні захисні покриття, щоб забезпечити тривалу експлуатацію стенду.

Грамотне оформлення інформації на стендах є важливим елементом успішного донесення повідомлення до цільової аудиторії. Використання спеціальних стендів є доступним і ефективним способом розміщення інформаційних матеріалів.

На інформаційних стендах можна розміщувати різноманітну інформацію, включаючи рекламу, новини, привітання та інше. Однак, деяка інформація завжди повинна бути на видному місці для відвідувачів і співробітників. Наприклад, це можуть бути алгоритми дій в екстрених ситуаціях, виробничі інструкції, правила пожежної безпеки тощо. На підприємствах інформаційні стенди часто містять нормативні документи, правила експлуатації обладнання та інструкції щодо надання першої допомоги.

Важливо звернути увагу на чіткість та зрозумілість інформації, яка розміщується на стендах. Використання зрозумілого мовного стилю, яскравих і чітких графічних елементів та правильного розташування інформації на стенді сприяє більш ефективному сприйняттю повідомлення цільовою аудиторією. [8].

Вимоги до оформлення інформаційного стенду можна розглядати з трьох основних аспектів: функціональність, естетичність та ергономічність.

— **Функціональність:** Інформаційний стенд повинен виконувати свої основні функції ефективно і зручно. Він має забезпечувати чітку передачу інформації, бути легким для сприйняття та зрозумілим для цільової аудиторії. Також важливо враховувати потреби користувачів, забезпечуючи належну організацію та структуру інформації на стенді.

— **Естетичність:** Дизайн і зовнішній вигляд інформаційного стенду мають бути привабливими і гармонійними. Він повинен відповідати загальному стилі та образу навчального середовища чи організації. Вибір кольорів, шрифтів, графічних елементів та інших дизайнерських деталей повинен створювати позитивне враження та привертати увагу користувачів.

— **Ергономічність:** Інформаційний стенд повинен бути зручним та безпечним у використанні для користувачів. Це означає, що його розмір, висота розміщення, доступність до інформації та механізми зміни матеріалів повинні

бути відповідними фізичним можливостям користувачів. Забезпечення правильної висоти розташування стенду, легкості заміни матеріалів та використання безпечних для здоров'я матеріалів є важливими аспектами ергономічності стенду.

Основні ергономічні вимоги до оформлення інформаційних стендів включають:

1) Санітарна обробка: Матеріали, з яких виготовлені стенди, повинні бути легко чищені і дезінфіковані, щоб забезпечити належні санітарні умови.

2) Гігієнічність матеріалів і фарб: Матеріали, що використовуються для стендів, повинні бути безпечними для здоров'я, не викликати алергічних реакцій та відповідати вимогам гігієни. Фарби, що використовуються для нанесення інформації, також повинні бути безпечними і відповідати вимогам гігієни.

3) Простота і зручність зміни інформаційних матеріалів: Стенд повинен бути зручним для оновлення інформації. Це може включати використання легко знімних панелей або інших механізмів для заміни матеріалів без необхідності розбирання всього стенду.

4) Розмір і висота розміщення: Висота розміщення стенду повинна бути зручною для перегляду інформації. Оптимальна висота розміщення стенду зазвичай розраховується на середній зріст людини, щоб забезпечити комфортний доступ до інформації. Розмір кожного стенду може бути встановлений відповідно до потреб і обмежень проекту.

Дотримання ергономічних вимог у дизайні і розміщенні інформаційних стендів допомагає забезпечити максимальну зручність і ефективність використання стендів користувачами, враховуючи їх фізичні і психічні потреби.

Загальні рекомендації наступні:

- фон повинен бути неяскравим, приглушеним. літери повинні бути сильно контрастні по відношенню до фону. Причому, контрастні НЕ тільки по відтінку, але і по яскравості [9];

- щоб відвідувачі не тільки прочитали, але і засвоїли розміщений вами матеріал, він повинен бути коротким і лаконічним. зазвичай краще запам'ятовується початок і кінець повідомлення, ніж його середина. Намагайтеся розміщувати значиму інформацію на початку листа, також робіть висновки, підводите підсумки в повідомленні [6];

- матеріал великого обсягу необхідно розбивати на кілька сторінок, що зумовлено з особливістю короткочасної пам'яті [7].

2.3 Композиційний аналіз гармонійності розробленого художнього проекту

Композиційний аналіз гармонійності розробленого художнього проекту є важливим етапом оцінки його естетичної цілісності та виразності. Цей аналіз дозволяє визначити, наскільки різні елементи проекту взаємодіють між собою та створюють враження єдності, балансу та гармонії.

У процесі композиційного аналізу потрібно звернути увагу на наступні аспекти:

Розташування елементів: необхідно проаналізувати розташування різних елементів дизайну (тексту, зображень, графічних елементів тощо) на площині. Важливо визначити, чи створюють ці елементи враження рівноваги, ритму та пропорційності. Перевірити, чи не переважає один елемент над іншими і чи немає непотрібного та зайвого навантаження на зоровий центр.

Кольорове рішення: необхідно проаналізувати використання кольорів у проекті. Перевірити, чи гармонійно поєднуються використані кольори, чи передають вони потрібну атмосферу та емоційний настрій. Розглянути використання кольорових контрастів та співвідношення різних кольорових тонів відповідно до затверджених кольорів у брендбуці університету.

Пропорції та масштаб: необхідно проаналізувати, як різні елементи співвідносяться за розмірами та пропорціями. Важливо визначити, чи створюють ці пропорції враження гармонії та балансу, чи немає відчуття незбалансованості або непропорційності.

Ритм і повторюваність: необхідно проаналізувати використання ритмічних елементів так таких як лінії, форми, кольори та орнамент. Визначити, чи створює цей ритм враження гармонії та динамічності. Також перевірити використання повторюваних елементів для створення єдності та зв'язку між різними частинами проекту.

Ієрархія та акценти: необхідно проаналізувати які елементи проекту виконують роль акцентів і привертають найбільше уваги. Важливо визначити, чи досягнуто потрібного рівня контрастності та виділення основних інформаційних елементів. Також потрібно розглянути створення ієрархії у розташуванні елементів для передачі ієрархії важливості та структури інформації.

Емоційна взаємодія: необхідно проаналізувати як проект впливає на емоції та настрої глядача. Важливо визначити, чи передає проект потрібну емоційну палітру та створює відповідну атмосферу.

Взаємодія з оточенням: необхідно проаналізувати як проект взаємодіє з фізичним оточенням, включаючи приміщення, простір та архітектурні особливості. Розглянути, чи відповідає проект вимогам навколишнього середовища, чи доповнює його або створює конфлікти. Важливо врахувати контекстуальні фактори та взаємодію проекту з користувачами та спостерігачами.

Ергономіка та функціональність: необхідно проаналізувати наскільки проект задовольняє функціональні вимоги та потреби користувачів. Розглянути, чи зручно та ефективно використовувати проект, чи він виконує свою основну функцію та чи сприяє досягненню поставлених цілей.

Ідентичність: необхідно проаналізувати як проект відповідає стандартам візуальної ідентифікації. Розглянути, чи передає проект потрібне повідомлення та асоціації, які пов'язані з корпоративним графічним стилем Хмельницького національного університету.

Врахування функціональності: необхідно розглянути як графічне оформлення стендів та вказівників відповідає функціональним вимогам. Важливо забезпечити чіткість та зрозумілість інформації, легку навігацію та зручність використання.

Ефективне розташування та розміщення: необхідно розглянути оптимальне розташування стендів, вказівників та інших елементів у приміщенні. Важливо забезпечити логічну послідовність, легку навігацію та

відповідну видимість, щоб інформація була доступною та зрозумілою для користувачів.

Використання інноваційних технологій: необхідно розглянути можливість використання сучасних технологій, таких як інтерактивні екрани, цифрові вказівники або аудіовізуальні ефекти. Це може покращити ефективність сприйняття інформації та надати навчальному закладу сучасний та інноваційний образ.

Ці аспекти допоможуть детальніше проаналізувати дипломний проект та забезпечити його відповідність вимогам, створити ефективне та естетично привабливе рішення. Також вони доповнюють аналіз графічного оформлення стендів та вказівників для навчальних закладів і допомагають створити ефективні та привабливі дизайн-рішення.

Композиційний аналіз гармонійності розробленого художнього проекту допомагає виявити сильні та слабкі сторони дизайну та забезпечити його естетичну збалансованість та виразність. Це важлива передумова для створення успішного та привабливого дизайн-об'єкта.

Додатково до аналізу графічного оформлення стендів та вказівників для навчального закладу можна розглянути такі аспекти:

Використання символіки та ідентифікаційних знаків: розглянути можливість включення символіки, логотипів або ідентифікаційних знаків навчального закладу в графічне оформлення стендів та вказівників. Це допоможе підкреслити корпоративну ідентичність та створити єдність з загальним брендом навчального закладу.

Розміщення додаткових інформаційних елементів: розглянути можливість додаткового розміщення інформаційних елементів, таких як QR-коди, які забезпечують доступ до додаткової інформації або електронних ресурсів. Це може бути корисно для студентів або відвідувачів, які бажають отримати більш детальну інформацію про навчальний заклад або конкретні приміщення [8].

Ергономіка та доступність: розглянути питання ергономіки та доступності графічного оформлення стендів та вказівників. Забезпечити, щоб інформація була доступною для всіх користувачів, включаючи людей з особливими потребами. Врахувати фізичні характеристики, такі як розмір і положення елементів, легкість читання та конструкцію, що враховує різні можливості користувачів.

Працювати з бюджетом та ресурсами: врахувати фінансові та ресурсні обмеження при розробці графічного оформлення. Розглянути оптимальні варіанти використання матеріалів, технологій та робочої сили для створення ефективних та естетично привабливих дизайн-рішень.

Ці аспекти доповнюють аналіз графічного оформлення стендів та вказівників для навчальних закладів і допомагають створити комплексний та досконалий дизайн-проект [13].

3 ТВОРЧА РОЗРОБКА ДИЗАЙНУ ОБ'ЄКТІВ ПРОЄКТУВАННЯ

3.1 Концепція графічного оформлення коридорів

Інформаційні стенди є зручним і наочним засобом передачі інформації. При розробці їх макетів варто враховувати середовище розміщення, інформацію яку вони мають доносити, оптимальні розміри, дизайн, композицію, колір, шрифт та інші аспекти.

Вони є засобом передачі конкретної інформації широкій аудиторії, тому важливо врахувати всі нюанси і потреби. Правильно розроблений і оформлений стенд дозволяє ефективно спілкуватися з відвідувачами, співробітниками, абітурієнтами та студентами.

Інформаційні дошки представляють собою стенди, призначені для розміщення будь-якого виду інформації. Для повного розуміння концепції графічного оформлення коридорів потрібно розглянути дизайн-проект інтер'єру навчального закладу для якого власне створюється дана концепція. Проектування стендів, вказівників та табличок напряму пов'язано з середовищем у якому вони розміщуються. Тому вони повинні відповідати загальному стилю приміщення.

Всього мною було розроблено сім концепцій графічного оформлення коридорів 2 і 3 поверху 2 корпусу Хмельницького національного університету. Для кожного з них обрано дизайн для виконання в різному матеріалі, відповідно є можливість обрати будь-який проект на відповідний бюджет.

До основних вимог для оформлення інформаційного стенду відносяться наступні пункти: назва має бути помітною і виднітися здалеку, текст на стенді має бути читабельним; інформація має розміщатись в кишеньках спроектованих на стенді щоб можна було її легко змінювати. Кольори для оформлення стенду повинні відповідати інтер'єру приміщення. На стенді може розміщуватись символіка, яка відображає причетність до університету, тобто

логотип навчального закладу, логотип кафедри чи логотип факультету (в залежності від місця розміщення та стенду).

Проектування графічного простору 2 корпусу університету – складний процес, який потребує усіх набутих знань за роки навчання на графічного дизайнера. Потрібно враховувати безліч важливих деталей, починаючи з ергономіки та безпеки і завершуючи технологічними аспектами виготовлення. Освітній простір повинен стати якісним, приємним для перебування та інформаційним по відношенню до людини. При плануванні простору та виборі способів його організації важливо враховувати багато різних чинників. Серед них варто зазначити різноманітність навчальних програм і різні цільові аудиторії, які будуть користуватись цим простором. Кожна цільова група може мати власні потреби та вимоги щодо організації простору. Крім того, важливим фактором є розгортання інформаційного простору, оскільки сучасне навчання все більше залежить від доступу до інформації та технологічних ресурсів.

Головна мета при проектуванні простору закладу вищої освіти – створення креативного і комфортного середовища, що допомагає добре орієнтуватись у просторі. Стенди є зручним і ефективним способом орієнтування в просторі та отримання необхідної інформації.

Обов'язковим етапом у створенні комфортного середовища для навчання є запровадження єдиної системи навігації в корпусі. Необхідно поєднати один з одним навігаційні стенди, вказівники, таблички на кабінетах і відразу стане видно, як вся будівля другого корпусу буде візуально об'єднана в єдиний простір. Навігація повинна виконувати не лише інформаційну, але й декоративну функції. Має бути видно нумерацію поверхів і що на них розташовано. Наприклад, на другому поверсі розташована кафедра рисунку та проектної графіки. Додатково вони супроводжуються піктограмами, що вказують напрямок руху до неї.

Дослідження підтверджують, що фізичне середовище, включаючи природне освітлення, якість повітря, температуру, рівень шуму та кольорову палітру, має

вплив на концентрацію та настрій людей що перебувають в навчальному середовищі, зокрема на їхню жагу до навчання.

Рівень візуального шуму є ще одним фактором, який може впливати на сприйняття та концентрацію. Зайвий шум може викликати втому і розсіювати увагу, тоді як гармонійно спроектоване середовище сприяє кращій роботі і навчанню.

Кольори в приміщенні також мають психологічний вплив. Деякі кольори можуть стимулювати активність і творчість, підвищувати концентрацію, а інші - заспокоювати та розслабляти. Вибір кольорової палітри має залежати від використаних відтінків в середовищі, а також необхідності виділення тих чи інших елементів проектування.

Отже, забезпечення оптимального графічного середовища в приміщенні може сприяти покращенню концентрації, настрою та жаги до навчання студентів і сприяти створенню позитивної атмосфери.

Головні позитивні емоції, які будуть відображати якість спроектованого графічного середовища сформульовані доктором філософії Сіракузького університету в Нью-Йорку К. Ізордом, такі:

1) інтерес – найпозитивніша емоція, що мотивує до навчання, розвиток навичок та вмінь, творчих прагнень; у стані інтересу в людини підвищується увага, допитливість; інтерес полегшує соціальне життя і сприяє розвитку емоційних зв'язків між індивідами;

2) радість – максимальна, але не обов'язкова постійна емоція; вона постає побічним продуктом подій та умов, а не результатом прямого прагнення отримати її;

3) здивування має деякі риси емоцій; це скоріше тимчасовий стан; він виявляється завдяки різкому підвищенню стимуляції через будь-яку раптову подію; подив сприяє звільненню нервової системи від попередніх емоцій [11].

Колірне рішення має значний вплив на нашу психологію, емоційний стан та сприйняття простору. Різні кольори мають здатність викликати різні емоції і асоціації, що може бути використано для створення певної атмосфери в навчальному приміщенні.

Спокійні та природні відтінки, такі як зелений або блакитний, сприяють відчуттю спокою, розслаблення та концентрації. У брендбуці Хмельницького національного університету вказані такі кольори, як темно-синій, блискучо зелено-жовтий, лазурний крайола, ціан темний. Вони можуть бути використані як колір основи стенду чи таблички, як колір шрифту чи корпоративного орнаменту в цих кольорах.

Колір також може впливати на сприйняття розміру приміщення. Світлі відтінки, такі як білий або світлі пастельні кольори, здаються візуально більшими та просторішими.

Отже, вибір кольору має велике значення. Важливо враховувати цільову аудиторію, функціональне призначення приміщення та бажану емоційну атмосферу. Грамотне використання кольорів може створити гармонію та забезпечити комфортне середовище для праці та навчання.

Усі стіни у коридорах другого навчального корпусу будуть виконані у білими або світло-сірих тонах для того, щоб візуально розширити простір і наповнити його світлом. Відповідно проектування дизайн-об'єктів у стилі мінімалізм буде відштовхуватись від цього фактору.

Інформація на стенді повинна бути поданою так, щоб вона була помітною та читабельною. Все це робиться для цільової аудиторії навчального закладу, для того, щоб їм було легше знайти і засвоїти потрібні відомості. Інформаційні стенди окрім свого прямого призначення повинні бути цілісною деталлю інтер'єру, а значить, повинні відповідати єдиному стилю та композиції.

Дослідження говорять про те, що 95% населення обов'язково ознайомляться з інформацією, розміщеною на інформаційних стендах. Вся справа в тому, що звичка читати інформацію на дошках оголошення закладена у населення нашої країни генетично, ще задовго до появи такого виду реклами,

так і самої реклами в цілому [10].

Щодо технічно-конструкторської частини реалізації графічного оформлення дизайн-об'єктів було включено та виконано наступні кроки:

— визначення технічних вимог. Встановлено основні технічних вимоги до конструкцій, враховуючи їх функціональність, міцність, стійкість, ергономіку та інші аспекти. Також специфічні вимоги, пов'язані з використанням університетського бренду та ідентичності;

— розробка концептуальних рішень. На основі вихідних даних та технічних вимог розроблено концептуальні рішення щодо конструкції дизайн-об'єктів. Це включає розміщення елементів, вибір матеріалів, форму та структуру конструкції;

— технічне моделювання. Застосовано спеціалізовані програмні засоби для створення технічних моделей конструкцій, що дозволяють візуалізувати та перевірити їх властивості, включаючи просторову композицію, пропорції, масштаби та функціональність;

— розробка деталей та компонентів. Проведено розробку деталей та компонентів, що входять до складу конструкцій. Визначено їхні розміри, форми, матеріали та з'єднання;

— вибір технологічних рішень. Здійснено вибір оптимальних технологічних рішень для виготовлення дизайн-об'єктів. Розглянуто різні методи обробки матеріалів, засоби з'єднання, технології друку та інші аспекти, що впливають на якість та ефективність виготовлення.

3.2 Розробка та опис проєктування дизайн-об'єктів

Для повного розкриття даного підрозділу кваліфікаційної роботи мною було розроблено 7 варіантів графічного оформлення дизайн-об'єктів в єдиному стилі. Важливим етапом у створенні ескізів було визначення функціональності стендів, приблизна кількість обсягу та типу інформації, що буде розміщуватись на інформаційних стендах, стендах з розкладом та стендах з випускниками, найкращими студентами та викладачами.

При проєктуванні табличок до кабінетів 2 корпусу навчального закладу слід враховувати ідентифікацію. Табличка повинна чітко вказувати номер кабінету та його призначення. Так як моєю задачею є проєктування табличок для 2 і 3 поверху відповідно вони будуть поначатись як 2-218, де перша цифра - це номер корпусу, а друга - номер поверху. Біля номеру кабінету також необхідно вказати що це за аудиторія, для яких цілей вона використовується. Текст та цифри мають бути легко читабельними, щоб швидко знаходити потрібний кабінет. Шрифт для усіх варіантів розроблених таблиць використовувала тільки затверджений в брендбуці університету. На даному етапі роботи потрібно визначити висоту розміщення табличок, щоб вони були помітними та доступними для перегляду. Зазвичай їх розміщують на самих дверях або збоку від них на висоті очей. Дизайн таблички має відповідати загальному стилю навчального закладу, так щоб вона гармонійно вписувалася в оточуюче середовище.

При проєктуванні вказівників в навчальному закладі слід враховувати їхню основну функцію. Це чіткість та читабельність: Вказівники повинні мати чіткі та легко читабельні написи, щоб користувачі могли швидко розібратись, куди вони ведуть. Варто звернути увагу на розмір та стиль шрифту, щоб вони були легкими для сприйняття навіть здалеку. Вказівники повинні чітко вказувати напрямок до потрібних місць у навчальному закладі. Вони мають бути розміщені на відповідній висоті та в точках, де їх можна легко помітити. Вказівники можуть бути розташовані на стінах, перехрестях коридорів або в

інших місцях корпусу, де навігація може бути заплутаною. Додавання піктограм або символів до вказівників може допомогти ще більше упростити сприйняття інформації. Наприклад, використання трикутника для позначення напрямку руху. Вказівники повинні вписуватись в загальний візуальний стиль навчального закладу. Це означає використання тих самих кольорів, форм та матеріалів, що використовуються і для інших стендів в корпусі. Врахування цих факторів допоможе мені створити ефективні та зрозумілі вказівники, які сприятимуть зручній орієнтації та легкому знаходженню необхідних приміщень в другому корпусі Хмельницького національного університету.

Для розробки стендів з розкладом в університеті перш за все необхідно пам'ятати, що розклад повинен бути представлений у чіткій та організованій формі. Має бути використано логічну структуру, щоб відображати розклад занять за днями, годинами та кабінетами. Користувачі повинні легко знайти потрібну інформацію. Забезпечення достатнього розміру тексту та яскравості кольорів, щоб розклад був легко читабельним навіть здалеку зробить процес навчання комфортнішим. Варто використовувати зручний корпоративний шрифт та добре контрастні кольори між фоном і текстом. Розклади змінюються кожний семестр або навіть частіше, тому важливо забезпечити, щоб стенд з розкладом був легко оновлюваним. Необхідно розробити макет, який дозволяє замінювати окремі частини розкладу без необхідності заміни всього стенду. Розміщення стенду з розкладом повинно бути в місці університетського приміщення, це часто знаходяться студенти та викладачі, де його буде видно для всіх студентів і співробітників. Це може бути біля входу на поверх або біля кафедр. Стенд з розкладом повинен відповідати загальному візуальному стилю приміщення та інших графічних елементів. Для цього стенду в деяких варіантах було викорисано корпоративні кольори, логотипи та інші елементи брендування, задля того щоб стенд гармонійно вписувався в загальний дизайн приміщення. Врахування цих аспектів створить зручний, зрозумілий та оновлюваний стенд з розкладом, який відповідатиме потребам студентів та сприятиме ефективній організації навчального процесу.

При проектуванні інформаційного стенду для університету необхідно визначити для кого призначений стенд і яку інформацію він має передати. Цільовою аудиторією другого корпусу є студенти, співробітники, відвідувачі та абітурієнти. Необхідно забезпечити достатній розмір тексту та яскравість кольорів, щоб інформаційний матеріал був легко читабельним навіть здалеку. Задля уникнення перенасиченості потрібно розміщати текст на достатній відстані один від одного. Також варто забезпечити візуальну консистентність з університетським брендом та дизайном. Для взаємодії з цільовою аудиторією потрібно розглянути наступні елементи дизайну. Наприклад, додати QR-коди для переходу до додаткової інформації або контактних даних. Загалом, при проектуванні інформаційного стенду для університету потрібно враховувати потреби та очікування аудиторії, ефективну організацію інформації, візуальний стиль та естетику, актуальність інформації та можливості для взаємодії.

Перший варіант був виконаний в нейтральному (прозорому) відтінку. Основний матеріал — органічне скло, тобто акрил. Він може бути прозорий, напівпрозорий або кольоровий. Акрилові дошки на задній частині мають кріплення, що називаються дистанційними тримачами. Легко знімаються та монтуються, ідеально вписуються в стиль мінімалізм. За рахунок прозорості є можливість додати підсвітку по краю табличок. Колір підсвітки може бути білим, або обрати із основних кольорів брендування Хмельницького національного університету. Використання даних стендів у графічному оформленні коридорів 2 корпусу внесе сучасність та стиль у стіни нашого навчального закладу. Наявні три види корпоративних шрифтів Хмельницького національного університету: *Mulish SemiBold Italic*, *Mulish Bold*, *AcademySTT Regular*. Головний принцип мінімалізму дозволяє обрати тільки найбільш необхідні та важливі елементи, не перевантажуючи дизайн та залишаючи достатньо “вільного простору”. Текстова частина розташована на окремих акрилових дощечках, які можна зняти чи поміняти місцями. Незмінний текст надрукований ультрафіолетовими чорнилами.

Наступний варіант єдиного стилю для графічного оформлення коридорів 2 і 3 поверхів Хмельницького національного університету має всього один корпоративний шрифт Mulish Extra Bold., основний колір табличок це допоміжний колір з брендбуку університету, лазурний крайола.

Інший варіант проектування дизайн-об'єктів був виконаний з додаванням дерев'яної панелі зверху, на якій вказується основний текст стенду.

Результатом розробки різних варіантів проектування стендів, таблиць та вказівників є їх відповідність усім функціональним та утилітарним вимогам, що ставились до проєктованих об'єктів. Вироби мають оригінальну композицію, цілісну форму та єдиний стиль, що відповідає навчальному середовищу другого корпусу Хмельницького національного університета.

3.3 Вибір матеріалів та технологічних рішень для дизайн-об'єктів

При виготовленні дизайн-об'єктів важливо враховувати існування двох основних типів стендів, а саме:

— перший тип - це статичні стенди, які містять весь час одну і ту ж інформацію. Такі зазвичай використовуються для того, щоб розміщувати на них відомості, обов'язкові до опублікування. Так, у навчальному закладі це може бути ліцензія міністерства освіти і акредитація, що дає право на видачу диплома державного зразка, та інші нормативні документи. При виготовленні такого стенду інформацію можна надрукувати прямо на пластиці, або буде в розмістити на заламінованих листах - так потрібний текст не зітреться і не буде знятий зі стенду випадково [9].

— другий тип інформаційних стендів – це ті, які регулярно оновлюються. Зазвичай вони містять актуальну інформацію або важливі оголошення. В цьому випадку недостатньо купити стенди - важливо, щоб вони регулярно оновлювалися і ставали джерелом дійсно оперативної і своєчасної інформації.

Кишеньки для змінної інформації на акрилових стендах є зручним і практичним рішенням для оновлення та заміни інформаційних матеріалів без необхідності зняття всього стенду. Вони зазвичай виготовляються з тонкого прозорого акрилу та мають відкриті краї для вставки або витягування документів.

Основними перевагами кишеньок для змінної інформації на акрилових стендах є легке оновлення інформації. Кишеньки забезпечують захист документів від пилу, бруду та пошкоджень. Акрил має високу прозорість, що дозволяє зручно переглядати інформацію без необхідності виймати документи. Вони додають організованості та професіоналізму до акрилових стендів. Їх прозорий вигляд забезпечує чистий та естетичний вигляд, не перешкоджаючи читабельності інформації. Кишеньки доступні в різних розмірах, що дозволяє використовувати їх для різних типів документів та розміщувати на акрилових стендах різну

кількість інформаційних матеріалів. Загалом, вони є зручним, естетичним та функціональним рішенням, яке дозволяє швидко оновлювати та показувати інформацію без необхідності заміни всього стенду.

Всього було спроектовано сім варіантів оформлення графічних елементів коридору в єдиному стилі. У трьох з семи основним матеріалом є акрил, або органічне скло.

У його застосуванні в середовищі є ряд переваг, а саме:

— привабливий зовнішній вигляд. Акрилові стенди, таблички та вказівники мають сучасний і стильний вигляд. Вони відмінно відповідають затвердженому стилю мінімалізму. Їх прозорість і гладкі поверхні додають елегантності і привабливості до дизайну. Вони можуть виглядати професійно і привертати увагу користувачів;

— висока якість і довговічність: Акрил є міцним і стійким матеріалом, який не ламається легко. Стенди, таблички та вказівники з акрилу можуть витримувати довготривале використання і не втрачати свій зовнішній вигляд протягом тривалого часу. Вони також відносно легкі, що полегшує їх монтаж і переміщення;

— легкість утримання в чистоті: Акрил має гладку поверхню, яка добре відштовхує бруд і пил. Це робить його легким у догляді та підтриманні чистоти. Достатньо просто протирати поверхню акрилового стенду, таблички або вказівника м'якою тканиною або спеціальними засобами для чищення, щоб зберегти їх свіжість і яскравість;

— прозорість та видимість: Акриловий матеріал має високу прозорість, що дозволяє чітко бачити інформацію, зображення або текст на стенді, табличці або вказівнику. Це особливо важливо для стендів з розкладом, де користувачі повинні легко читати графіки та години. Прозорість акрилу дозволяє ефективно передавати інформацію та залучати увагу аудиторії.

Загалом, акрилові інформаційні стенди, стенди з розкладом, таблички до кабінетів та вказівники мають естетичний вигляд, відповідають стилю мінімалізм, є міцними та довговічними, легкими у догляді і забезпечують чітку видимість.

Вони можуть стати ефективним і привабливим засобом передачі інформації в університетському середовищі.

На статичних стендах рекомендується використовувати технологію ультрафіолетового друку. Сама технологія відноситься до підвиду цифрового широкоформатного друку. Фарби закріплюються за допомогою ультрафіолетового впливу, що відбувається в процесі друку на принтері. Тобто, поки малюнок наноситься за допомогою приладу, зверху його висвітлюють лампи ультрафіолетом. Таким чином, чорнило засихають моментально і надійно закріплюються на матеріалі. Після обробки зображення не піддається впливу негативних факторів, не тріскається, не змінює колір.

За рахунок того, що фарба швидко сохне, вона не встигає виділити токсичні речовини. Тому друк прийнято вважати екологічно чистим.

Нанесення УФ друку має ряд незаперечних переваг, таких як детальне, реалістичне зображення. За рахунок того, що фарба моментально застигає, вона не розтікається. Це дозволяє створювати чіткі зображення високої якості. Також ніяких технологічних обмежень - розмір полотна залежить тільки від друкованого столу. Картинка заливається повністю, від краю до краю, без рамок. Неймовірна стійкість при друці ультрафіолетовим випромінюванням надійно закріплює зображення. Воно не змиється, не деформується, не втрачить яскравість або чіткість. Це неможливо навіть під впливом механічних пошкоджень або негативних факторів навколишнього середовища. [13].

У виготовленні інформаційних стендів, стендів з розкладом, табличок до кабінетів та вказівників з полівінілхлориду (ПВХ) теж є ряд переваг:

1) Міцність і довговічність: ПВХ є стійким до зносу матеріалом, який може витримувати удари, пошкодження та деформації. Це робить його відмінним вибором для виготовлення стендів та табличок, які будуть використовуватися в шкільних або університетських приміщеннях, де є багато відвідувачів і використання є інтенсивним.

2) Легкість обробки і монтажу: ПВХ може бути легко різаний, свердлений, гнучий та формований залежно від потреб проекту. Це робить його зручним

матеріалом для створення стендів, табличок та вказівників різних розмірів і форм. Він також легкий, що полегшує їх транспортування та монтаж на місці.

3) Висока стійкість до вологи і впливу навколишнього середовища: ПВХ є водонепроникним матеріалом, що дозволяє використовувати його в умовах з високою вологою, наприклад, в приміщеннях зі змінною вологостію, таких як коридори чи лабораторії. Він також стійкий до впливу сонячного світла, хімікатів та інших факторів, що можуть впливати на матеріал.

4) Можливості для друку та налаштування: ПВХ добре тримає друк і зображення, що дозволяє наносити логотипи, текст, графіку та інші елементи дизайну на поверхню стендів і табличок. Він також доступний у різних кольорах, що дозволяє відповідати корпоративному стилю або інтер'єру навчального закладу. Багатофункціональність ПВХ дозволяє налаштувати дизайн та розміри вказівників залежно від конкретних потреб.

5) Легкість у догляді: ПВХ має гладку і незапорушену поверхню, яка легко очищається від пилу, бруду або слідів. Достатньо протерти його вологою ганчіркою або м'якою серветкою, щоб зберегти його привабливий вигляд.

В результаті, виготовлення інформаційних стендів, стендів з розкладом, табличок до кабінетів та вказівників із ПВХ дозволяє отримати міцні, довговічні, легкі в обробці та налаштуванні вироби, які стійкі до впливу навколишнього середовища. Вони також привабливо виглядають і легкі в догляді, що робить їх ідеальним варіантом для використання в навчальних закладах.

Якщо порівняти акрил і ПВХ, то можна дійти до висновку, що акрил має більш сучасний та привабливий вигляд, він міцніший та довговічніший та ідеально вписується в концепцію мінімалізму та розробленого дизайну інтер'єру для коридорів 2 і 3 поверхів Хмельницького національного університету. Єдиним його недоліком є ціна, адже полівінілхлорид є бюджетнішим матеріалом.

Акрилові стенди можна кріпити до стін за допомогою різних способів. Один із них це винтові кріплення. Використовуйте спеціальні винти або гачки для кріплення акрилового стенду безпосередньо до стіни. Перед цим важливо вирівняти стенд і позначити місця кріплення. Використовуйте відповідні

довбальні отвори та гвинти, щоб забезпечити надійне кріплення. Наступний спосіб це клейове кріплення. Використовуйте спеціальний клей для акрилу або двосторонню скотч стрічку, яка призначена для склеювання акрилу до стіни. Переконайтеся, що поверхня стіни чиста і суха перед нанесенням клею або стрічки. Потім натисніть акриловий стенд на місце й утримуйте його протягом певного часу, щоб клей або стрічка закріпили його на місці. Система кріплення на кронштейнах також може бути застосована. Використання спеціальних кронштейнів або пластикових держателів дозволяє закріпити акриловий стенд на стіні. Кронштейни монтується на стіну, а потім акриловий стенд вставляється або закріплюється на них. Цей метод дозволяє зручно встановлювати та знімати стенд при необхідності.

Перед кріпленням акрилового стенду, важливо враховувати вагу стенду, тип поверхні стіни та потреби безпеки. Рекомендується дотримуватися інструкцій виробника та, за можливості, отримати допомогу від професіоналів для правильного та безпечного кріплення акрилового стенду до стіни.

ВИСНОВКИ

За результатами проектно-рекомендаційної діяльності можна зробити висновок, що мета кваліфікаційного проєкту на тему: «Графічне оформлення коридорів 2 і 3 поверхів 2 корпусу Хмельницького національного університету в стилі мінімалізм» досягнута. У даному проєкті було розглянуто нові види матеріалів, пройдено етапи виготовлення стенду і проектування нових ідей розробки макетів.

У процесі наукової роботи було проведено дослідження правил проектування об'єкта дизайну і методів оформлення інформаційного стенду. Дослідження підтвердило актуальність теми кваліфікаційного проєкту і його практичну значущість, а також виявило новизну і оригінальність роботи.

В ході розробки графічного оформлення інформаційних стендів, табличок, вивісок з нумерацією аудиторій і вказівників для навчального корпусу університету були проведені різноманітні дослідження, аналіз та вибір вихідних даних, композиційна проробка джерела творчості та розробка концепції дизайн-об'єктів.

Під час аналізу потреб проектування були визначені основні вимоги до графічного оформлення, враховуючи корпоративний стиль університету та специфіку навчального закладу. Виконано порівняльний аналіз варіантів-ідей, що дав змогу вибрати головну ідею та розробити варіанти-пропозиції.

Для досягнення гармонійного та естетичного оформлення дизайн-об'єктів був проведений композиційний аналіз, включаючи розгляд пропорцій, форм, кольорів та візуального впливу. При виборі матеріалів та технологічних рішень була врахована якість, довговічність, економічна доцільність та ергономічні параметри дизайн-об'єктів.

У процесі технічно-конструкторської реалізації були розроблені конструкції проєктованих дизайн-об'єктів, здійснено вибір матеріалів та деталей, а також розроблені технічні креслення та специфікації. Враховуючи економічний аспект, проведено аналіз вартості та ефективності вибраних рішень.

Загальною метою дипломної роботи було розроблення ефективного та естетичного графічного оформлення інформаційних стендів, табличок, вивісок з нумерацією аудиторій і вказівників для навчального корпусу університету. Застосування композиційного аналізу, технічно-конструкторської реалізації та вибору матеріалів дало змогу створити дизайн-об'єкти, які відповідають вимогам замовника та створюють комфортну та інформативну атмосферу в навчальному середовищі.

У пояснювальній записці були розглянуті етапи розробки стенду, включаючи виконання макета стенду. Під час цього процесу було проведено роботу на основі аналогів, виконання пошукових ескізів і вибір підходящих матеріалів для стенду. Для виконання роботи було використано різноманітні нові інструменти і матеріали.

Цей дослідницький проект спрямований на розвиток і покращення методів проектування інформаційних стендів, забезпечуючи оригінальний і актуальний дизайн.

У процесі дослідження і роботи над проектом, ми ввели нові поняття і надали їм визначення, що сприяє розширенню нашого словникового запасу і розумінню дизайнерських розробок. Це дозволяє нам краще застосовувати ці поняття на практиці, втілюючи їх в реалізовані проекти і відповідаючи на замовлення клієнтів.

Нові поняття і визначення допомагають нам уявити ширший спектр можливостей у дизайні і розробці продуктів, створюючи унікальні та інноваційні рішення. Вони також сприяють розумінню тенденцій у сучасному дизайні та розвитку ідей, що дозволяє нам втілювати новаторські концепції і задовольняти потреби наших клієнтів більш ефективно.

Наша робота збагачує наше уявлення про дизайн і його можливості, допомагає нам бути в курсі останніх тенденцій і досягнень у галузі дизайну, а також забезпечує успішну реалізацію проектів з високим рівнем задоволення клієнтів.

У додатках представлено етапи власних розробок стенду, в яких наочно продемонстровано послідовність виконання роботи.

ПЕРЕЛІК ДЖЕРЕЛ ПОСИЛАННЯ

1. Pawson John. Мінімалізм у дизайні інтер'єру : навч. посіб. / John Pawson. – Лондон : Phaidon Press, 2010. – 256 с.
2. Homes Smarter. Архітектурне планування і дизайн інтер'єру : навч. посіб. / Smarter Homes. – Нью-Йорк : Laurence King Publishing, 2018. – 192 с.
3. Костенко Н. Мінімалістичний дизайн інтер'єру : Інновації та тенденції : навч. посіб. / Н. Костенко. – Київ : АртЕкс, 2015. – 144 с.
4. Іванова Л.О. Введення в дизайн-проектування : навч. посіб. / Л. Іванова. – Одеса : Астропринт, 2017. – 84 с.
5. Полевичок М.О. Принципи формування синтезу мистецтв в інтер'єрах громадських споруд (на прикладі навчально-виховних будівель) : дис. канд. архітект. / Полевичок М.О. – Київ, 1999. – 98 с.
6. Урсу Н. О, Гуцул І. А. Теоретичні основи композиції : навч. посіб. / Урсу Н. О, Гуцул І. А. – Кам'янець-Подільський : Аксіома, 2018. – 165 с.
7. Сьомка С. В. Біоніка в дизайні середовища: навч. посіб. / Сьомка С. В. – Київ : Ліра-К, 2018. – 247 с.
8. Ілля Л., Флемінг М. Основи візуального мислення : навч. посіб. / Ілля Л., Флемінг М. – Київ : Добра книжка, 2017.
9. Зарічняк А.П. Сучасні тенденції та інновації в організації виставкового простору : навч. посіб. / Зарічняк А.П. – Івано-Франківськ, 2017. – 98 с.
10. УФ друк: як він працює і де застосовується [Електронний ресурс] – Режим доступу: <https://pro.com.ua/blog/uf-pechat-kak-ona-rabotaet-i-gde-primenyetsya-88/> (дата звернення: 10.06.2023).
11. Баттерфілд М. Аналіз та практика графічного оформлення інтер'єрів : навч. посіб. / John Pawson. – Лозанна : Ava Publishing, 2011. – 192 с.
12. Стеллаїн Ж. Техніки та стратегії оформлення інтер'єрів: навч. посіб. / Стеллаїн Ж. – Бостон : Rockport Publishers, 2016. – 240 с.

13. Віготська М. Аналіз дизайну інтер'єру: Застосування теорії до практики : навч. посіб. / Віготська М. – Нью-Йорк : Fairchild Books, 2013. – 320 с.

ДОДАТОК А
ОФОРМЛЕННЯ ГРАФІЧНОЇ ЧАСТИНИ ДИПЛОМНОЇ
РОБОТИ



Рисунок А 1.1 — Таблички до кафедр



Рисунок А 1.2 — Вказівники, позначення до туалетів



Рисунок А 1.3 — Таблички до кабінетів



Рисунок А 1.4 — Стенд з випускниками, найкращими студентами



Рисунок А 1.5 — Інформаційний стенд

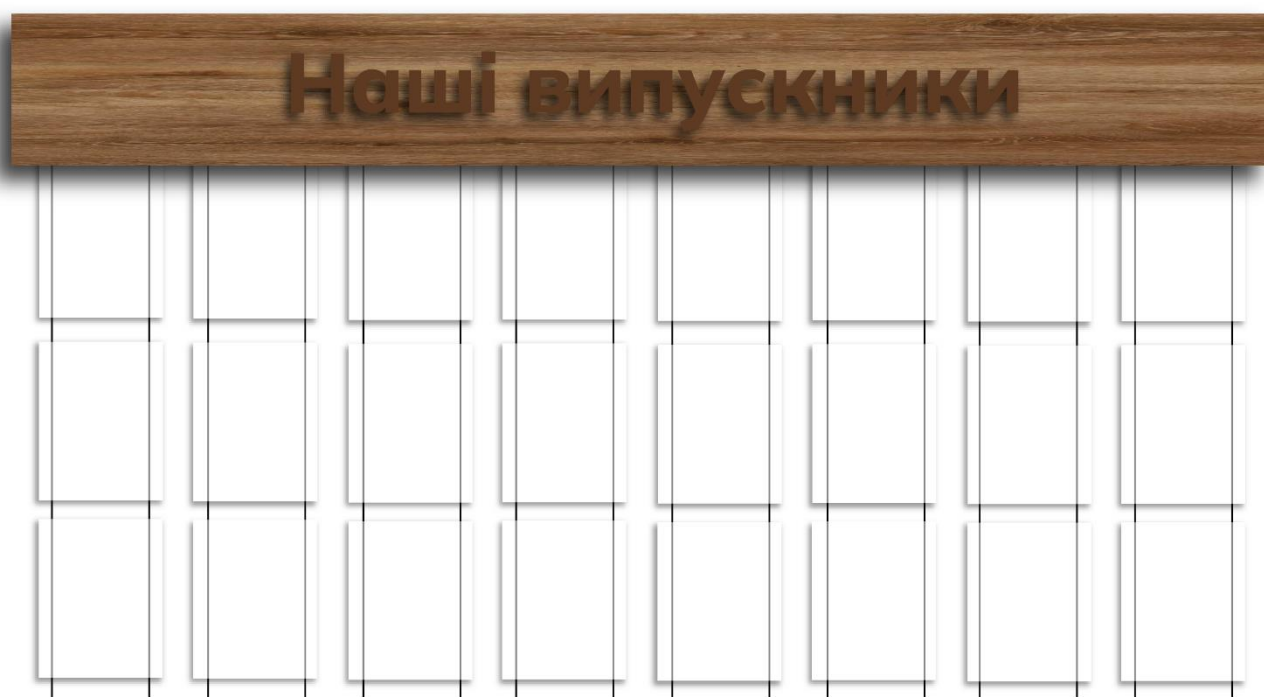

Рисунок А 1.6 — Стенд з розкладом



Рисунок А 1.7 — Приклад кріплення

ДОДАТОК Б
ВАРІАНТ № 2 ОФОРМЛЕННЯ ГРАФІЧНОЇ ЧАСТИНИ
ДИПЛОМНОЇ РОБОТИ



Рисунок Б 2.1 — Вказівник

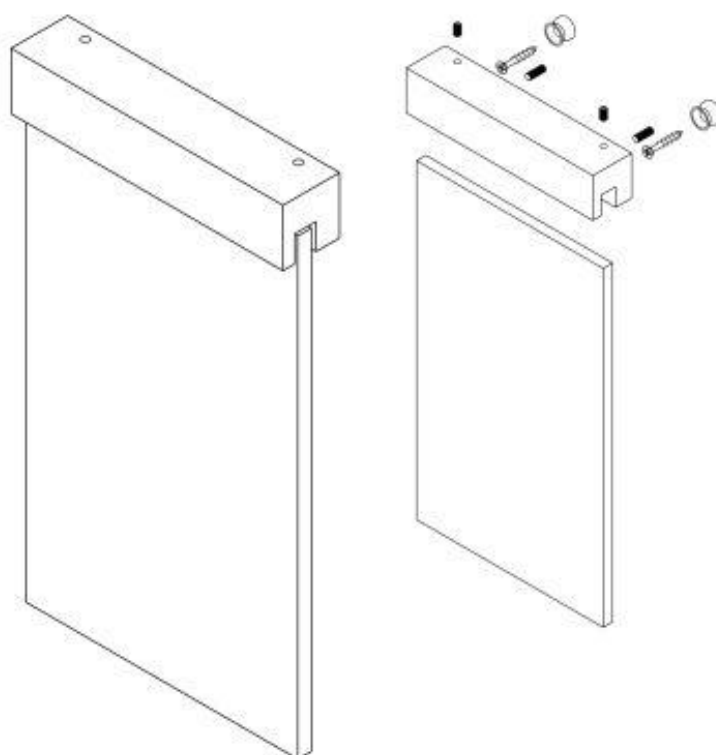

Рисунок Б 2.2 — Таблички до кабінетів



Рисунок Б 2.3 — Таблички до кафедр



Рисунок Б 2.4 — Табличка факультету



Рисунок Б 2.5 — Табличка до корпусу



Рисунок Б 2.6 — Стенд з найкращими студентами



Рисунок Б 2.7 — Інформаційний стенд



Рисунок Б 2.8 — Стенд з розкладом занять

ДОДАТОК В
**ВАРІАНТ № 3 ОФОРМЛЕННЯ ГРАФІЧНОЇ ЧАСТИНИ
 ДИПЛОМНОЇ РОБОТИ**

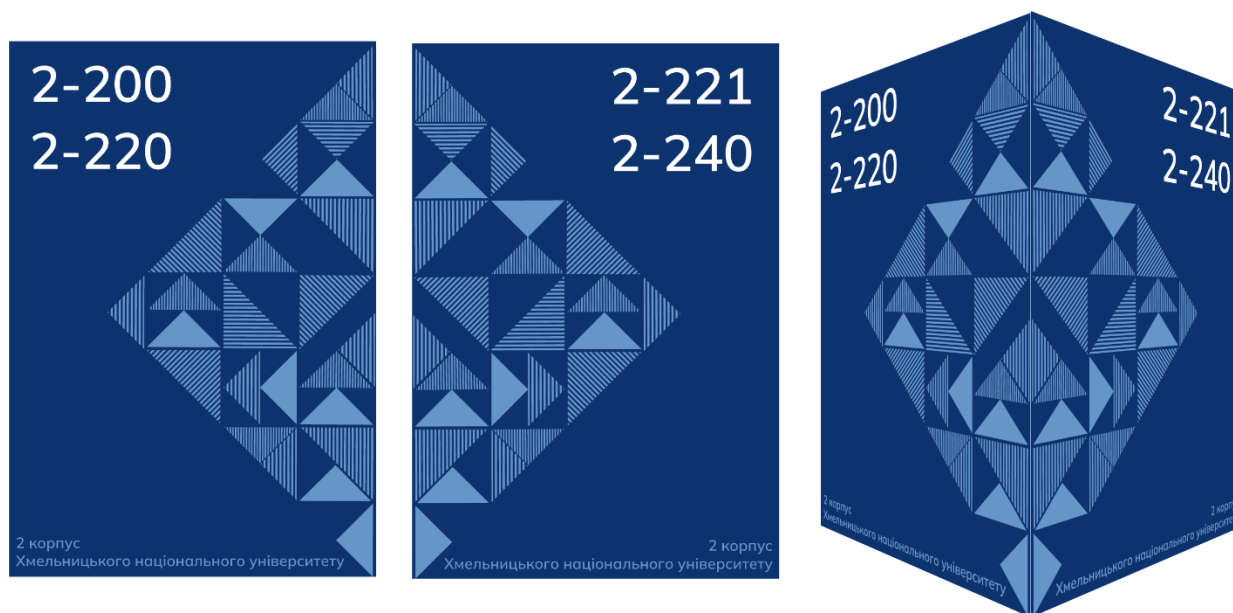

MULISH SEMI BOLD

Рисунок В 3.1 — Вказівник



Рисунок В 3.2 — Табличка до кабінету



Academic

Рисунок В 3.3 — Табличка до корпусу



Рисунок В 3.4 — Стенд з розкладом занять та інформаційний стенд



шрифт AcademicCTT Regular

Рисунок В 3.5 — Стенд до кафедр

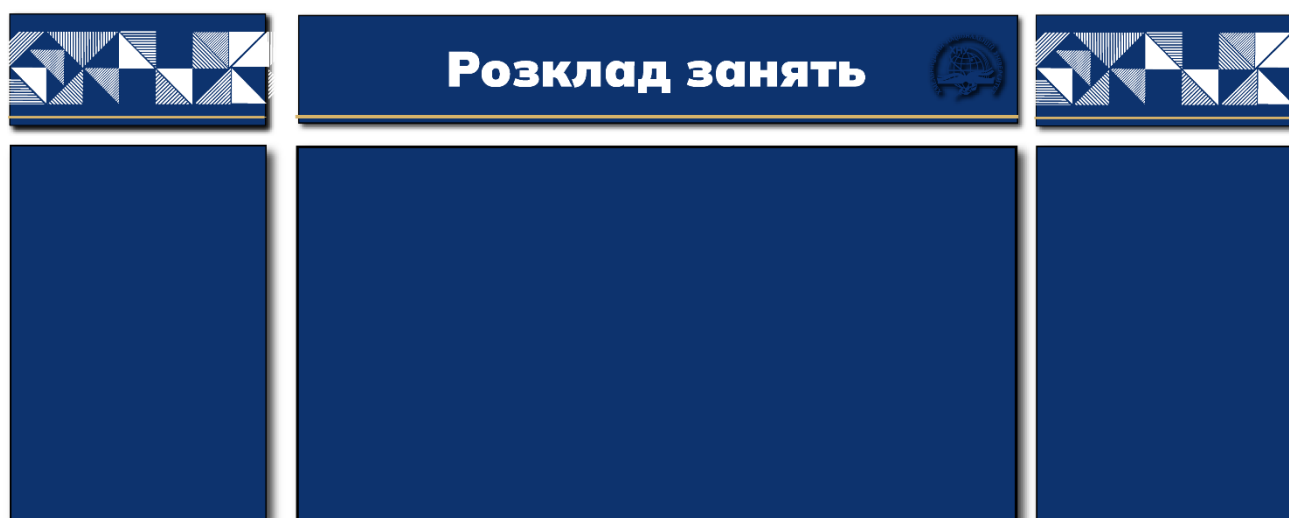
ДОДАТОК Г

ВАРІАНТ № 4 ОФОРМЛЕННЯ ГРАФІЧНОЇ ЧАСТИНИ ДИПЛОМНОЇ РОБОТИ

Розклад занять



Рисунок Г 4.1 — Стенд з розкладом занять



Рисунок Г 4.2 — Табличка до корпусу



Рисунок Г 4.3 — Табличка до кафедри



Рисунок Г 4.4 — Табличка факультету

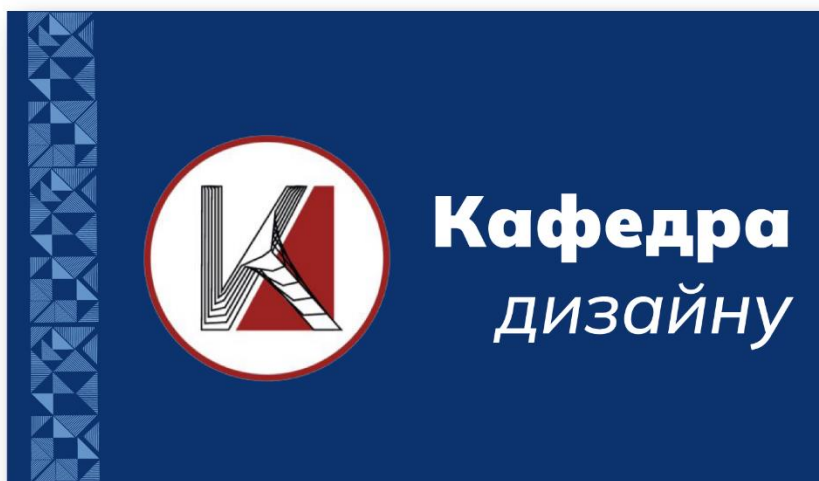

Рисунок Г 4.5 — Вказівник



Рисунок Г 4.6 — Таблички до кабінетів

Дошка пошани



Рисунок Г 4.7 — Стенд з найкращими студентами та викладачами

ДОДАТОК Д
ВАРІАНТ № 5 ОФОРМЛЕННЯ ГРАФІЧНОЇ ЧАСТИНИ
ДИПЛОМНОЇ РОБОТИ

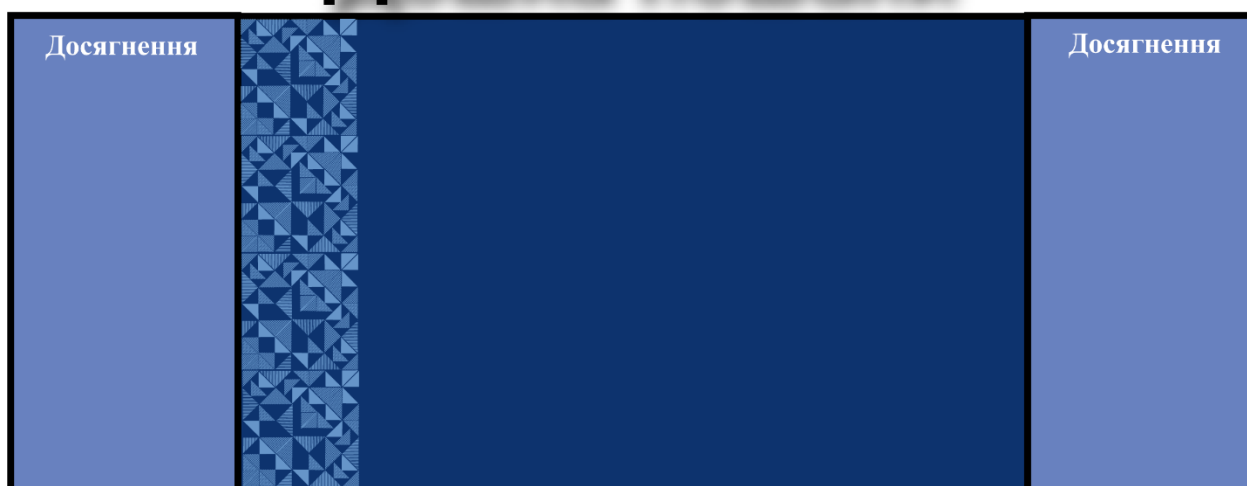

Academic

Рисунок Д 5.1 — Табличка до корпусу

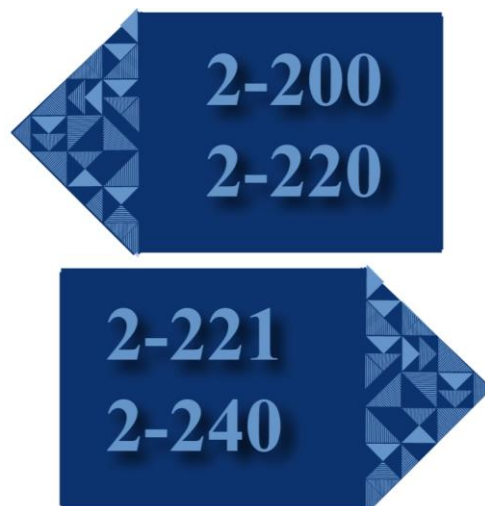

times new roman bold

Рисунок Д 5.2 — Вказівники



Рисунок Д 5.3 — Табличка до кафедри



Academic



MULISH EXTRA BLACK



MULISH EXTRA BLACK ITALIC



MULISH EXTRA BLACK

Рисунок Д 5.4 — Таблички до кабінетів



Рисунок Д 5.6 — Інформаційний стенд



Рисунок Д 5.7 — Стенд з розкладом занять

ДОДАТОК Е
ВАРІАНТ № 6 ОФОРМЛЕННЯ ГРАФІЧНОЇ ЧАСТИНИ
ДИПЛОМНОЇ РОБОТИ



Рисунок Д 6.1 — Інформаційний стенд



Рисунок Д 6.2 — Стенд з найкращими студентами та викладачами

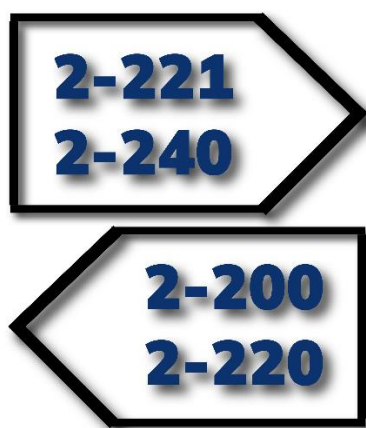

MULISH EXTRA BLACK

Рисунок Д 6.3 — Вказівники



Рисунок Д 6.4 — Таблички до кабінетів



Рисунок Д 6.5 — Табличка до корпусу

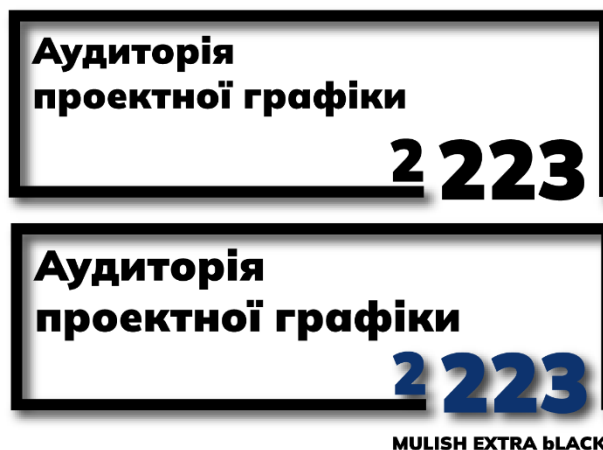

Рисунок Д 6.6 — Таблички до кафедр



Рисунок Д 6.4 — Стенд з розкладом занять

ДОДАТОК Ж
ВАРІАНТ № 7 ОФОРМЛЕННЯ ГРАФІЧНОЇ ЧАСТИНИ
ДИПЛОМНОЇ РОБОТИ



Рисунок Ж 7.1 — Стенд з найкращими студентами та викладачами

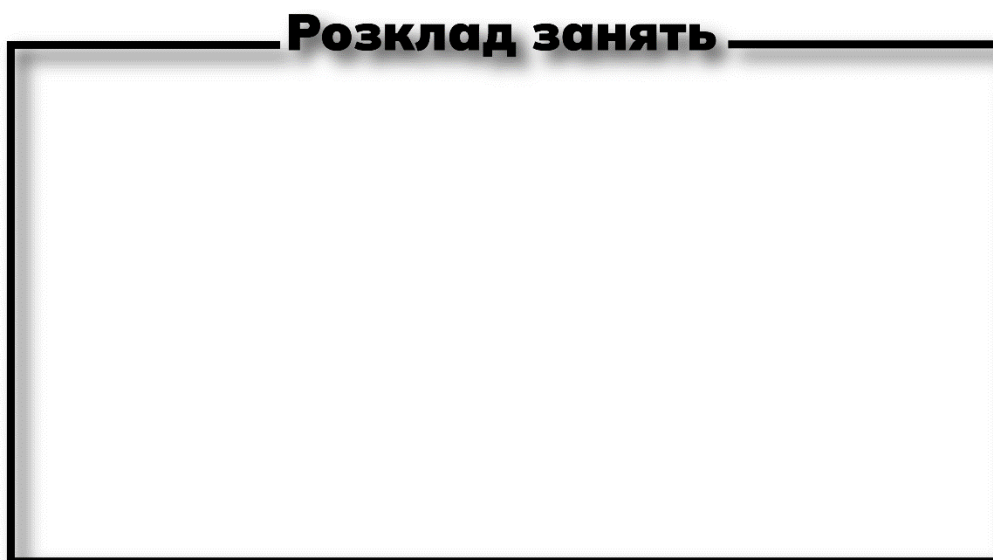

Рисунок Ж 7.2 — Табличка факультету



Рисунок Ж 7.3 — Табличка корпусу



Рисунок Ж 7.4 — Інформаційний стенд

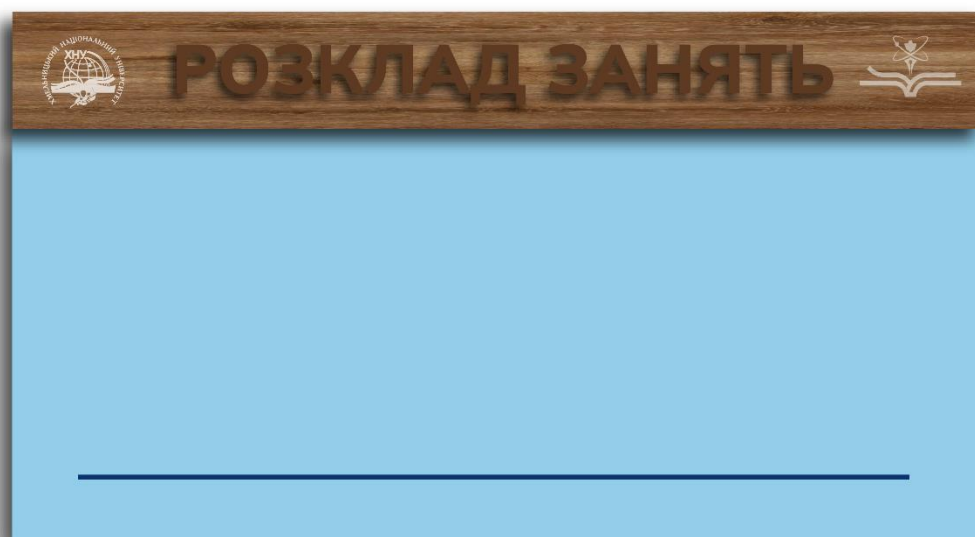

Рисунок Ж 7.6 — Стенд з розкладом занять

