

Хмельницький національний університет  
Факультет технологій і дизайну  
Кафедра дизайну

## ДИПЛОМНА РОБОТА

перший (бакалаврський)

Освітній рівень

### РОЗРОБКА ДИЗАЙНУ НАВЧАЛЬНОГО ПОСІБНИКА «КОМП'ЮТЕРНА ДИЗАЙН-ГРАФІКА. ADOBE ILLUSTRATOR В ХУДОЖНЬОМУ ПРОЄКТУВАННІ ОДЯГУ»

Галузь знань

02 Культура і мистецтво

Шифр і назва галузі знань

Спеціальність

022 Дизайн

Шифр і назва спеціальності

Шифр ДРДЗ. 2018049.01.12.ПЗ

Виконала: студентка 4 курсу, група ГДР-18-1

Підпис

К. М. Козак

Ініціали, прізвище

Керівник

Підпис

Е. В.Базилюк

Ініціали, прізвище

Нормоконтролер

Підпис

С. А. Петрашук

Ініціали, прізвище

До захисту допускаю:

Зав. кафедри дизайну

Підпис

Е. В.Базилюк

Ініціали, прізвище

\_\_\_\_\_ 2022 р.

Хмельницький, 2022

## АНОТАЦІЯ

до дипломної роботи освітнього рівня «бакалавр»  
на тему: «Розробка дизайну навчального посібника «Комп'ютерна  
дизайн-графіка. Adobe Illustrator в художньому проектуванні одягу»

студентки групи ГДР-18-1 Козак К.М.

керівник – к.т.н., доцент Базилюк Е.В.

Обсяг пояснювальної записки — 72 с., 69 рис., 5 додатки, 29 джерел  
посилання.

Обсяг графічної частини – банер розміром 1500x2000мм .

ГРАФІЧНИЙ ДИЗАЙН, ДИЗАЙН-ПРОЕКТ, КОМП'ЮТЕРНА  
ДИЗАЙН-ГРАФІКА, НАВЧАЛЬНИЙ ПОСІБНИК, ПОЛІГРАФІЧНА  
ВЕРСТКА, ФЕШН-ІЛЛЮСТРАЦІЯ, ШРИФТ.

У дипломній роботі розроблено дизайн навчального посібника  
«Комп'ютерна дизайн графіка. Adobe Illustrator в художньому проектуванні  
одягу», який призначений для навчання студентів. У роботі було  
систематизовано інформацію щодо історії книжкового дизайну, візуального  
вигляду та графічного оформлення поліграфічної продукції, досліджено  
характеристику та вимоги щодо розробки графічного оформлення книг,  
зокрема навчальних посібників для вищих навчальних закладів. Графічне  
оформлення підручника розроблено з використанням зображень фешн-  
іллюстрації. Розроблено дизайн макет поліграфічного видання навчального  
посібника «Комп'ютерна дизайн графіка Adobe Illustrator в художньому  
проектуванні одягу»

---

(дата)

---

(підпис)

Хмельницький національний університет

(повне найменування навчального закладу)

Факультет технологій і дизайну

Кафедра дизайну

Освітній рівень перший (бакалаврський)

Галузь знань 02 Культура і мистецтво  
(шифр і назва)

Спеціальність 022 Дизайн  
(шифр і назва)

Освітня програма Дизайн

**ЗАТВЕРДЖУЮ**

Завідувач кафедри дизайну

Базилюк Е.В.

\_\_\_\_\_ 2022 року

## **ЗАВДАННЯ НА ДИПЛОМНУ РОБОТУ**

Козак Катерини Миколаївни

(прізвище, ім'я, по батькові)

1. Тема роботи «Розробка дизайну навчального посібника «Комп'ютерна дизайн-графіка. Adobe Illustrator в художньому проектуванні одягу»

Керівник роботи Базилюк Е.В., к.т.н, доцент

(прізвище, ім'я, по батькові, науковий ступінь, вчене звання)

затверджені наказом вищого навчального закладу від «1» березня 2022 р., № 18

2. Строк подання студентом закінченої роботи 14 червня 2022 року

3. Вихідні дані до роботи вид графічного об'єкту – «Розробка дизайну навчального посібника "Комп'ютерна дизайн-графіка. Adobe Illustrator в художньому проектуванні одягу"»

4. Зміст пояснювальної записки (перелік питань, які потрібно розробити)

Вступ.

Обґрунтування вихідних даних до проектування навчального посібника

Ретроспектива теми та аналіз аналогів.

Творча розробка дизайну об'єкту проектування

Висновки.

Перелік джерел посилань.

Додатки.

5. Перелік графічного матеріалу (з точним зазначенням обов'язкових креслень) банер розміром 150x200см



## ЗМІСТ

Вступ.....	5
1 Обґрунтування вихідних даних до проектування навчального посібника.....	8
1.1 Характеристика навчального посібника як різновиду навчальної книги.....	8
1.2 Аналітичне дослідження вимог до оформлення навчальних посібників.....	10
1.3 Характеристика поліграфічних вимог .....	12
2 Ретроспектива теми.....	28
2.1 Історичний огляд ретроспективи дизайну навчальних посібників. Аналіз оформлення навчальних посібників для дизайнерів одягу .....	28
2.2 Сучасні тенденції в дизайні поліграфічних видань .....	39
2.3 Аналіз джерел натхнення.....	47
3 Творча розробка дизайну об'єкту проектування.....	54
3.1 Вибір і обґрунтування концепції дизайну навчального посібника .....	54
3.2 Розробка варіантів обкладинок та форзаців .....	56
3.3 Вибір остаточного варіанту оформлення посібника .....	59
Висновки .....	67
Перелік джерел посилання.....	69
Додаток А. Варіанти дизайну палітурки.....	74
Додаток Б. Палітурка навчального посібника .....	76
Додаток В. Обрані варіанти для розділів і додатків.....	77
Додаток Г. Зміст навчального посібника .....	78
Додаток Д Банер.....	79

					<b>ДРДЗ. 2018049.01.12.ПЗ</b>			
Змн.	Арк.	№ докум.	Підпис	Дата	Розробка дизайну навчального посібника «Комп'ютерна дизайн-графіка. Adobe Illustrator в художньому проектуванні одягу»	Літ.	Арк.	Аркуші
Розроб.		Козак К.М.						
Перевір.		Базиліук Е.В..					4	
Реценз.		Петращук С.А.				<b>ХНУ, ГДР-18-1</b>		
Н. Контр.		Петращук С.А.						
Затверд.		.Базиліук Е.В.						

## ВСТУП

**Актуальність теми** На шляху до повноцінної інтеграції у світове співтовариство, українське суспільство має перетворитися на таке, що постійно вчиться, динамічно нагромаджує й ефективно використовує нові знання. Перспектива розбудови в Україні суспільства знань вимагає глибокого реформування освітньо-виховної сфери, що має здійснюватися на основі розумного поєднання кращого зарубіжного досвіду з національними традиціями. Україна визнає освіту пріоритетною сферою соціально-економічного, духовного та культурного розвитку суспільства. Освітня політика є найважливішою складовою політики держави, інструментом підвищення темпів соціально-економічного та науково-технічного розвитку. Слід констатувати, що вітчизняна система освіти не встигає реагувати на нові економічні потреби, працювати у випереджальному режимі, як це відбувається у розвинених країнах. Освіта відстає від тенденцій суспільного розвитку і не готує випускників до успішної діяльності на сучасних ринках праці.

Сьогодні якість освіти опинилася під загрозою через недостатню системність реформ і розбалансованість інфраструктури. Недостатня увага приділена формуванню системи безперервної освіти, навчання дорослих, що найбільшою мірою гальмує розбудову в Україні суспільства, що постійно навчається [1]. Зважаючи на постійне зростання ролі наукових знань, а також тенденції інтеграції України до світового і європейського освітнього простору, актуальною є проблема розроблення навчальних видань нового покоління. До цього спонукають і нормативні документи щодо розвитку освіти. Зокрема це – Національна стратегія розвитку освіти в Україні на 2012 – 2021 рр. [2], де сформульовані стратегічні напрями розвитку на шляху до єдиного простору вищої освіти. Зокрема, в Національній стратегії розвитку освіти серед основних завдань визначено й таке, як розроблення ефективної системи навчально-методичного забезпечення освіти, в

					<i>ДРДЗ. 2018049.01.12.ПЗ</i>	Арк.
Змн.	Арк.	№ докум.	Підпис	Дата		5

тому числі створення і реалізація Концепції національного підручника та альтернативної навчальної літератури.

З огляду на актуальність проблематики к.т.н., доцентом, завідувачкою кафедри дизайну Хмельницького національного університету Базилук Е. В. розроблено навчальний посібник «Комп'ютерна дизайн графіка. Adobe Illustrator в художньому проектуванні одягу» для дизайнерів одягу спеціальності 022 «Дизайн» галузі знань 02 «Культура і мистецтво». На даний момент у вищих навчальних закладах (ВНЗ) Україні існує досить мало якісних прикладів подібної продукції, а формат більшості з них не відповідає сучасним вимогам дизайну та оформлення книг. Таким чином, проблема забезпечення ВНЗ України якісними навчальними посібниками при відсутності цілісного, комплексного підходу до їх графічного оформлення, визначає новизну, робить цю тему актуальною для дослідження. Незважаючи на велику кількість матеріалів, присвячених графічному оформленню книг, ця проблема має потенціал для більш глибокого дослідження та розвитку, для підтвердження існуючих теорій, а постійне вдосконалення технологій та поява нових тенденцій у галузі дизайну багатосторінкових видань робить цю тему практично затребуваною, значущою. А тому розробка дизайн-проекту графічного оформлення навчального посібника «Комп'ютерна дизайн графіка Adobe Illustrator в художньому проектуванні одягу» є важливою та актуальною темою не тільки для нашого ВНЗ, але і для української вищої школи загалом.

**Об'єктом дослідження** дипломної роботи є графічне оформлення навчального посібника з комп'ютерної графіки.

**Предметом дослідження** є ілюстрації для обкладинки та розділів навчального посібника.

**Мета роботи** розробка графічного оформлення навчального посібника «Комп'ютерна дизайн графіка. Adobe Illustrator в художньому проектуванні одягу» автора Базилук Е.В.

					ДРДЗ. 2018049.01.12.ПЗ	Арк.
Змн.	Арк.	№ докум.	Підпис	Дата		6

### **Завдання роботи :**

1. Дослідити вихідні данні, вимоги та характеристики до проектування навчальних посібників.
2. Зробити аналіз композиційних та стильових тенденцій дизайну навчальних посібників, а також проаналізувати сучасні тенденції в графічному дизайні, стосовно створення навчальної літератури.
3. Розробити варіанти графічного оформлення обкладинки навчального посібника
4. Розробити варіанти оформлення елементів навчального посібника (розділів, заголовків тощо).
5. Зверстати та оформити дизайн – макет навчального посібника «Комп'ютерна дизайн графіка Adobe Illustrator в художньому проектуванні одягу».

**Методи дослідження** теоретичний аналіз, для обґрунтування вихідних даних до розробки навчального посібника. системні та порівняльні методи для вивчення матеріалу.

**Практичне значення отриманих результатів.** Розроблено дизайн макет поліграфічного видання навчального посібника «Комп'ютерна дизайн графіка Adobe Illustrator в художньому проектуванні одягу». Основні положення та висновки дипломної роботи можуть використовуватись, як у педагогічній так і науковій діяльності при розгляді питань про сутність та тенденції розвитку сучасного книжкового дизайну.

**Структура й обсяг роботи.** Дипломна робота складається з пояснювальної записки, графічної частини банера розміром 1500-2000 мм.

Пояснювальна записка виконана на 72 сторінках друкованого тексту, містить 69 рисунків, 5 додатків та список використаних джерел з 29 найменувань.

					<b>ДРДЗ. 2018049.01.12.ПЗ</b>	Арк.
Змн.	Арк.	№ докум.	Підпис	Дата		7

# 1 ОБҐРУНТУВАННЯ ВИХІДНИХ ДАНИХ ДО ПРОЕКТУВАННЯ НАВЧАЛЬНОГО ПОСІБНИКА

## 1.1 Характеристика навчального посібника як різновиду навчальної книги.

Навчальний посібник — видання, яке частково чи повністю замінює або доповнює підручник та офіційно затверджене як такий вид видання. Він затверджується Міністерством освіти і науки України як нормативне видання з відповідним грифом.

Посібник виконує такі функції: виховну, інформаційну, дидактичну, систематизуючу, інтегруючу, мотиваційну, координуючу, а також самоосвітню. Зміст навчального посібника узгоджується з державними освітніми стандартами, навчальними планами, програмами.

Виховна функція навчальної книги заключається в формуванні й удосконаленні певних риси особистостей.

Інформаційна функція забезпечує інформаційні умови необхідні для сприйняття навчальної інформації.

Дидактична функція – це передусім закономірне засвоєння знань, умінь і навичок.

Систематизуюча функція – забезпечує цінність навчання систему знань і вмінь.

Інтегруюча функція – це функція моделі співпраці, згоди.

Мотиваційна функція посібника тісно пов'язана з його виховною й розвивальною функціями, вона полягає в формуванні мотивації.

Координуюча функція посібника полягає в координуванні освіти й самоосвітньої діяльності.

Самоосвітня передбачає створення можливості самоосвітньої діяльності, тобто здійснення самостійної теоретичної та практичної підготовки.

					ДРДЗ. 2018049.01.12.ПЗ	Арк.
Змн.	Арк.	№ докум.	Підпис	Дата		8

Навчальний посібник у сукупності з навчальною програмою та підручниками утворюють навчально-методичний комплекс з тієї чи іншої дисципліни, оскільки також офіційно затверджені як нормативні видання. Такі видання пишуть доступною мовою, вміщують ілюстративний матеріал і завдання та запитання для самоконтролю. Укладаючи навчальний підручник автори керуються рекомендаціями МОН України.

Навчальні посібники утворюють групу навчально-практичних видань, що виходять у різних жанрах, у тому числі : збірник вправ, курс лекцій, книга для вчителя, робочий зошит, прописи, тренажери, тести, комплекти карток, розвивальні ігри тощо, які використовують в освітньому та виховному процесах.

Згідно зі ДСТУ 3017: 2015 «Видання. Основні види. Терміни та визначення» навчальний посібник віднесено до категорії навчальних видань, серед яких виокремлено такі їх різновиди: навчально-методичний посібник, навчальний наочний посібник.

Навчально-методичний посібник – це навчальний посібник, основним змістом якого є методика викладання навчальної дисципліни (її розділу, частини) або методика щодо окремих напрямів розвитку та виховання особистості.

Різновидом навчально-методичного посібника є методичні рекомендації та вказівки, які допомагають краще орієнтуватися в певній дисципліні, роз'яснюють методику навчальної роботи, містять поради щодо виконання різноманітних завдань.

Навчальний наочний посібник – це навчальний посібник, основним змістом якого є зображення, що унаочнюють предмет навчальної дисципліни.

Навчальні наочні посібники містять здебільшого ілюстративний матеріал для кращого вивчення певної дисципліни. Вони допомагають наочно представити об'єкти і явища, краще зрозуміти їхню суть шляхом візуального сприйняття інформації. [3].

					ДРДЗ. 2018049.01.12.ПЗ	Арк.
Змн.	Арк.	№ докум.	Підпис	Дата		9

Отже, з'ясовано, що навчальний посібник – це навчальна книга, яка повністю чи частково може замінити навчальний підручник у вивченні навчального матеріалу. Навчальні посібники виконують виховну, інформаційну, дидактичну, систематизуючу, інтегруючу, мотиваційну, координуючу, самоосвітню функції. Навчальний посібник з комп'ютерної графіки відноситься до наочних навчальних посібників, оскільки має містити ілюстрації з відображенням етапів створення різних видів фешн-ескізів.

## 1.2 Аналітичне дослідження вимог до оформлення навчальних посібників

Найважливішою частиною вдалого дизайну книги є її зовнішнє оформлення.

До зовнішнього оформлення відносяться такі елементи: палітурка, суперобкладинка, форзац, нахзац, футляр, титульний аркуш (рис.1.1).

*Палітурка* – міцне покриття з цупкого паперу, пластмаси, або картонних сторінок, обтягнених шкірою, тканиною чи папером, яке скріплюється з книжковим блоком за допомогою форзаців та слугує захистом для блока від пошкоджень та забруднень, а також для первинної інформації про видання та в якості елемента художнього оформлення [4-5].

*Суперобкладинка* – це обкладинка, яка «одягається» на палітурку або основну обкладинку, що приклеєна до книжкового блока, і тримається за допомогою клапанів –широких відворотів, що загинаються на внутрішній бік передньої та задньої стінок палітурки або основної обкладинки.

*Форзац* – складений навпіл аркуш паперу або конструкції з двох аркушів, що з'єднані смужкою тканини, що скріплює перший зошит книжкового блока з лицьовою сторінкою палітурки.

*Нахзац* – складений навпіл аркуш паперу, який скріплює книжковий блок із задньою стороною палітурки, тобто це задній форзац.

					ДРДЗ. 2018049.01.12.ПЗ	Арк.
Змн.	Арк.	№ докум.	Підпис	Дата		10

Зазвичай форзац і нахзац роблять однаковими, але можна робити їх різними.

*Футляр* – картонна або пластикова коробка спеціальної форми для зберігання особливо цінних книг (рис.1.2).



Рисунок 1.1 – Будова книги



Рисунок 1.2 – Футляр для книги

*Титульний аркуш, титул* (від лат. *titulus* – надпис, заголовок) – одна чи кілька перших сторінок видання у формі книжкового блоку (кодексу) з наведенням основних вихідних відомостей, що дають змогу його ідентифікувати (титулувати), відрізнити від усіх інших, в окремих випадках – здійснити атрибуцію документа.

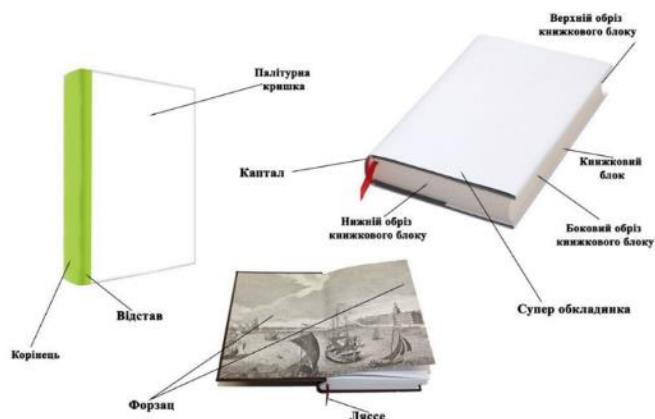
Титульний аркуш виконує функції своєрідного паспорта книги, фіксації її унікальних, неповторюваних в інших виданнях головних відомостей – про автора(ів), назву, вид і жанр, місце і рік видання та ін. Титульний аркуш виконує

					ДРДЗ. 2018049.01.12.ПЗ	Арк.
Змн.	Арк.	№ докум.	Підпис	Дата		11

також своєрідні практичну, естетичну та вступну функції, оскільки від його компонування, варіювання шрифтами і кеглями, наявності додаткової інформації про книгу, художнього оформлення багато в чому залежить загальне враження від видання, його оцінювання читачами [6].

Усі ці елементи книги виконують як захисну, так і декоративну функції. Від зовнішнього вигляду обкладинки залежить успіх самої книги. Для книги з кількістю сторінок більшою за 180 рекомендовано обирати тверду палітурку без суперобкладинки з форзацом та нахзацом. При виборі обкладинки для навчального посібника враховано те, що книга буде часто використовуватись. Тому вирішено розробити дизайн палітурки. Така обкладинка надасть книзі більшої функціональності, забезпечить її меншою зношуваністю, не дасть затиратись сторінкам і послугує якнайдовше. Також палітурка надасть книзі кращого візуального вигляду.

Оскільки навчальний посібник не художня книга з певним сюжетом, то художнє оформлення форзацу та нахзацу буде однаковим.

Таким чином, проаналізувавши будову книг та додаткові елементи, які впливають на експлуатаційні та естетичні властивості, для навчального посібника, що проектується, було обрано оформлення в палітурці, без використання суперобкладинки і футляру, оскільки цей посібник планується використовувати постійно в навчальних цілях. Дизайн форзаца і нахзаца буде однаковим. Оскільки це видання не є подарунковим, а суперобкладинка та футляр можуть вплинути на ціну посібника і значно підняти його вартість.

### 1.3 Характеристика поліграфічних вимог

Перед початком розробки дизайну навчального посібника важливим є окреслення вимог до його оформлення.

					ДРДЗ. 2018049.01.12.ПЗ	Арк.
Змн.	Арк.	№ докум.	Підпис	Дата		12

Навчальний посібник повинен мати такий формат, який вміщуватиме велику кількість інформації і одночасно, не буде занадто великим, щоб можна було завжди брати з собою на заняття. Потрібно обрати формат, в якому текст потрібного розміру не буде заважати читанню книги. Вибір формату паперу теж є композиційними рішеннями, що визначає ті чи інші пропорції та розміри площини для верстки – сторінки книги. Крім цих основних умов, на формат впливають характер ілюстрацій та об'єм навчальної книги.

Найбільш поширеним для книг є формат А5 (148x210мм). Це невеликий розмір сторінки, але достатній для розміщення ілюстрацій невеликих розмірів.

До паперу книжкової продукції особливі вимоги пред'являють і читачі, і видавці, і друкарі. У першу чергу вони звертають увагу на естетичні якості паперу - відтінок і текстуру поверхні, що створюють необхідний комфорт, емоційний фон під час читання, забезпечують якісну читабельність тексту. Певний відтінок паперу покращує сприйняття інформації. Важливим для вибору паперу є тип друку і наявність кольорових або чорно-білих ілюстрацій.

Існують такі типи друкарського паперу : офсетний, крейдовий, газетний, дизайнерський.

Офсетний папір – один з найпоширеніших паперів, який, відповідаючи своїй назві, в основному призначений для офсетного дуку. Людям він знайомий в першу чергу як принтерний або офісний папір.

Офсетний папір має шорстку поверхню, і саме через це не відблискує на світлі, він добре вбирає рідину. Його щільність варіюється в діапазоні від 65г/м до 280 г/м<sup>2</sup>.

Друк на офсетному папері має декілька недоліків. Оскільки фарба легко просочуються в папір, вона не встигає висохнути і, якщо її забагато, то папір довго сохне і може навіть деформуватися. На відміну від дизайнерського та крейдового паперу, офсетний папір не є дорогим і використовується там, де не потрібна висока

					ДРДЗ. 2018049.01.12.ПЗ	Арк.
Змн.	Арк.	№ докум.	Підпис	Дата		13

вартість кінцевого виробу. Саме тому офсетний папір використовується в книгодрукуванні (рис1.3).



Рисунок 1.3 – Офсетний папір

Крейдовий папір – це якісний, універсальний і найбільш затребуваний папір. На паперову основу наносять додатковий крейдовий шар. Тому він не дозволяє фарбі вбиратися в папір і розтікатись. Фарба швидко сохне, розтиск стає меншим і за рахунок цього зображення виходить яскравим і має привабливіший вигляд у порівнянні з офсетним. За рахунок крейдового шару папір стає більшим і показник білосніжності може досягати 98%.

Він підходить практично для всіх видів обробки, таких як: тиснення, ламінування, вибіркоче УФ-ламінування, конгрев.

Глянцевий папір краще виглядає в рекламній сфері, а матовий любляють використовувати у друці для виробів фірмових або ж корпоративних стилях. З недоліків можна відзначити, що по ньому погано пише ручка, також можуть розтиратись чорнила. Якщо його використовувати для друку, то в подальшому потрібна обов'язкова ламінація. При згинанні цього паперу щільність понад 70г/м<sup>2</sup>, крейдовий шар буде ламатися.

Цей папір використовується для друку календарів, сертифікатів, на середній – рекламні листівки, плакати, а на тонкому роблять флаєри, і багато чого іншого (рис.1.4). Крейдований тонкий може використовуватися для альбомів, каталогів, глянцевиx журналів

					ДРДЗ. 2018049.01.12.ПЗ	Арк.
Змн.	Арк.	№ докум.	Підпис	Дата		14



Рисунок 1.4 – Готові роботи на крейдовому папері

Дизайнерський папір – це величезний пласт сучасних паперів. Навіть за назвою зрозуміло, що це щось незвичне, неординарне, відмінне від інших видів паперу. Одним із параметрів дизайнерського паперу є таке поняття як краса. Дизайнерський папір можна класифікувати:

- за характером поверхні – з фактурою, тисненням, які відчуються візуально і тактильно, може імітувати поверхню матеріалу – твід, бавовна, шкіра і.т.д.;
- за колірними ефектами - навмисно створене нерівномірне профарбовування, всілякі вкраплення в структуру паперу – кольорові волоски або блискітки.

Перевагами дизайнерського паперу є покращений зовнішній вигляд, надання індивідуальності, а також можливість застосування обробки.

Але і в цьому папері є недоліки. Далеко не на усі види паперу можна нанести УФ-лак, бувають труднощі при друці методом шовкографії. Папери бувають занадто товстими і жорсткими, вони не завжди входять в друкарську машину. Вартість цього паперу доволі висока, але його можна купувати поштучно. Лише необхідно зробити точний розрахунок скільки потрібно для тиражу.

Застосування дизайнерського паперу виправдано для підвищення презентабельного вигляду поліграфічної продукції, для друку високоякісних

					ДРДЗ. 2018049.01.12.ПЗ	Арк.
Змн.	Арк.	№ докум.	Підпис	Дата		15

друкованих виробів – листівок, візиток, запрошень, подарункових обгорток.  
(рис1.5) [7]



Рисунок 1.5 – Дизайнерський папір

Газетний папір використовується для бюджетних варіантів друку. Його склад на 75% - це деревна маса, на відміну від офсетного паперу вона не має клейкого прошарку. Колір газетного паперу жовтуватий, щільність 42-55 гр/м<sup>2</sup>. Найчастіше на газетному папері друкують продукцію, яка призначена для одноразового або недовгострокового використання. Це газети, бланки, брошури та інша подібна поліграфічна продукція. (рис.1.6) [8].



Рисунок 1.6 – Газетний папір

Основною технічною вимогою до паперу, призначеного для виготовлення книжок тривалого використання, є пропорційність його товщини й компактність

					ДРДЗ. 2018049.01.12.ПЗ	Арк.
Змн.	Арк.	№ докум.	Підпис	Дата		16

видання, а також відповідність розміру книжкового блока естетично запроектованій палітурці чи обкладинці.

При виборі паперу для основної частини книжкового видання враховують: тип видання; рекомендації ГСТУ та ТУ для цього типу видання; термін використання; спосіб друку; характер ілюстрацій; обсяг; наклад; категорію читача; вимоги до економічних параметрів видання; технічні можливості друкарні.

Для виготовлення багатокольорової ілюстраційно-текстової продукції, розрахованої на тривалий термін використання, на рулонних машинах офсетного друку рекомендується обирати офсетний папір № 1 марки А на основі біленої целюлози хвойних і листяних порід деревини (рис.1.7) Для виробництва повнокольорової продукції з лініатурою растру 60-80 лін./см на аркушевих машинах офсетного друку рекомендується також папір № 1, однак з дещо іншими параметрами. Тиск в офсетному плоскому друкуванні незначний, тому деяка кількість наповнювачів і високий ступінь проклейки забезпечують невелику деформацію стискування, що сприяє кращому контакту паперу з офсетним гумотканим полотнищем.



Рисунок 1.7 – Офсетний папір марки А

При виборі формату паперу слід враховувати форматний ряд друкарського обладнання друкарні, а також ту обставину, що в папері для аркушевого офсетного

					ДРДЗ. 2018049.01.12.ПЗ	Арк.
Змн.	Арк.	№ докум.	Підпис	Дата		17

друку більша сторона аркуша має збігатися з машинним напрямком відливу. Найкраще для експлуатації книги, коли в книжковому блоці, форзаці й обкладинці машинний напрямок відливу паперу паралельний корінцю книги.

При виборі паперу для обкладинок необхідно керуватися призначенням палітурного паперу відповідно до ГОСТ 20283-89. Для виготовлення одноколірних і багатоколірних обкладинок без накладення фарб рекомендується палітурний папір марки А машинної гладкості (рис.1.8), з накладенням фарб - палітурний папір марки А тієї ж маси, але каландрований.

Для суцільних і складених палітурок зі сторонками, критими папером, під час друкування однією фарбою слід використовувати палітурний папір марки О машинної гладкості, а під час багатоколірного друку з накладенням фарб - палітурний папір марки О, каландрований [9].



Рисунок 1.8 – Палітурний папір: а – машинної гладкості; б – каландрований

Кожна типографія також висуває ряд вимог до матеріалів, які подаються до друку. Загальними вимогами для подачі до друку багатосторінкових видань є такі:

1. Макет блоку книжки подається у форматі PDF посторінково, без попереднього брошурування.

2. Якщо формат файлу буде відрізнятися від вказаного у замовленні, то він буде пропорційно змаштабований до потрібного розміру.

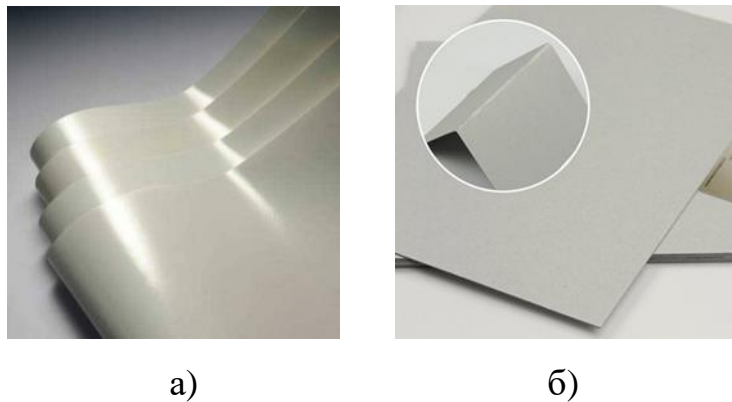
3. Зовнішні поля книжки повинні бути не менше 10 мм. Внутрішні не менше 15 мм.

4. Макет кольорової обкладинки/палітурки надається у форматі PDF, у виді повного розвороту (задня сторінка, корінець, передня сторінка)

5. Ширина корінця розраховується за формулою  $20\text{стр} = 1\text{мм}$ . Таким чином книга на 200стр має мати корінець розміром 10мм. Проте, важливим для розрахунку є обраний тип паперу.

6. Поля для обрізки мають бути по 5мм з кожного боку.

Приклад для книги А5 розміру, яка має 380стр.: Обкладинка буде мати кінцевий розмір 220x324мм, а корінець буде розміром в 19мм. (рис1.9) [10].



Рисунок 1.9 – Вигляд кінцевого оформлення обкладинки

Тип обкладинки та кріплення сторінок – надзвичайно важливе рішення, коли замовляєте тираж книг. Адже саме від цього залежить зовнішній вигляд виробу та довговічність. Брошування книг та інших друкованих видань – це процес скріплення окремих аркушів у блоки. Потім їх вклеюють у плетіння - це останній етап після друкарської обробки.

					ДРДЗ. 2018049.01.12.ПЗ	Арк.
Змн.	Арк.	№ докум.	Підпис	Дата		19

Залежно від формату, товщини книжки чи інший друкованої продукції використовуються різні методи брошурування: від найпростіших – на скобу чи клей до екзотичного скріплення типографічними гвинтами.

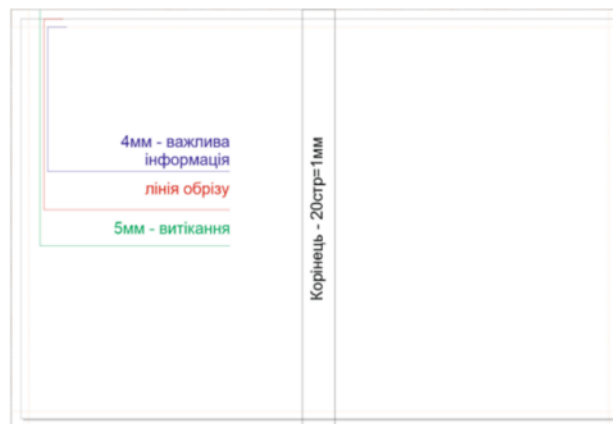
До брошурування прибігають при виготовленні книг, палітурок для курсових робіт, дипломів, звітів, дисертацій, брошур, каталогів, буклетів, методичок, а також інших документів. Для захисту сторінок від ушкодження, а також більшої міцності листи часто скріплюються з обкладинкою, зробленою з пластика або картону.

Брошурування можна по праву вважати одним з самих кращих варіантів оформлення друкарського документу. Треба відмітити, що сьогодні в поліграфії існує досить багато варіантів брошурування друкарської продукції.

Палітурка - є частиною блоку книги, що забезпечує з'єднання сторінок. В деяких випадках це поняття припускає однойменну дію - переплітати. На вигляд палітурка є кришкою, виготовленою з твердого матеріалу, частіше за увесь картон, який обклеюється тканиною, папером або обтягується шкірою. Саме у неї в подальшому поміщається книжковий блок, альбомний або інше багатосторінкове друковане видання.

Багато хто помиляється, коли вважають, що палітурка є скріпленням видання, оскільки насправді це обкладинка, а ось з'єднання сторінок називається брошуруванням.

1. Найпопулярнішим варіантом брошурування є КБС, тобто *безшовне клейове з'єднання*. Воно відрізняється простотою виконання та доступною вартістю. Цей варіант є оптимальним для друкованих видань, що випускаються малим тиражем та з невеликою кількістю сторінок. Безшовне брошурування може бути різним, тобто скріплення здійснюється гарячим або холодним клеєм, при цьому кожен з цих варіантів має свої плюси і мінуси. (рис.1.10).

					ДРДЗ. 2018049.01.12.ПЗ	Арк.
Змн.	Арк.	№ докум.	Підпис	Дата		20



Рисунок 1.10 – Безшовне з’єднання клеєм

2. Якщо говорити про *шовне брошування*, то це з’єднання, що здійснюються з використанням металевої скоби або поліамідної нитки. Досить поширеним є метод ШКС (швейно-клеєве скріплення) (рис.1.11). Він дозволяє отримувати друковані вироби з тривалим терміном експлуатації та міцним з’єднанням. Такий спосіб брошування більше підходить для книжкової продукції, ніж для брошур, що випускаються невеликим тиражем.

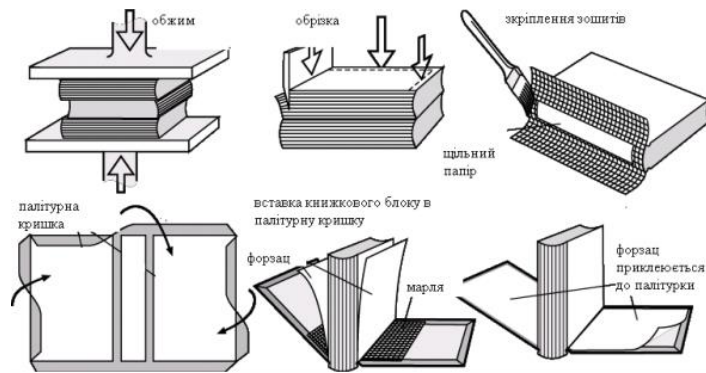

Рисунок 1.11 – Швейно-клеєве скріплення

3. *Брошування металевою скобою*, яка досить добре себе зарекомендувала в поліграфії, здійснюється за допомогою готових елементів або на дротошвейній машині, яка формує скоби необхідного розміру. Цей варіант з’єднання є оптимальним для друкованих видань з невеликою кількістю сторінок та призначених для інтенсивного використання. (рис.1.12).

Цей метод є одним із найміцніших варіантів скріплення. Він підходить для друкованих видань (журналів, каталогів, брошур), що налічують до 40 аркушів. Для книг більшого обсягу використовується вже брошурування ниткою (поліамідною або шовковою).



Рисунок 1.12 – З'єднання аркушів металевою скобою

4. *Клей* застосовується для брошурування книг, виконаних з паперу, щільність якого не перевищує 170 г/м<sup>2</sup>. Даний варіант з'єднання використовується, коли необхідно з'єднати велику кількість аркушів, а скоба із цим завданням не справляється. (рис..1.13).



Рисунок 1.13 – Брошурування на поліуретановий клей

5. *Брошура на пластикову або металеву пружину.*

Даний вид брошурування вважається найпоширенішим і доступнішим у плані вартості. Особливою популярністю він користується у студентів, які використовують саме його, коли потрібно прошити дипломну роботу, курсову чи дисертацію.

					ДРДЗ. 2018049.01.12.ПЗ	Арк.
Змн.	Арк.	№ докум.	Підпис	Дата		22

Брошура на пружину є дуже практичною, при цьому книжкове видання виглядає дуже солідно. До того ж при такій палітурці сторінки можуть відкриватися не тільки на 180 градусів, а й більше. Також цей варіант дозволяє при необхідності прибирати або додавати аркуші. Потрібно сказати, що такий спосіб з'єднання має обмеження щодо кількості сторінок у документі, тобто він не повинен містити більше 480 аркушів. (рис.1.14).



Рисунок 1.14 – Брошування книги металевою пластиною

#### *6. Брошування на пластиковий гребінець.*

Цей спосіб брошування підходить для блоків, що складаються з великої кількості сторінок та розрахованих на тривале зберігання. Пластиковий гребінець, маючи зручну форму, якісно скріплює не одну сотню листів і надає корінці необхідної жорсткості. Цей варіант скріплення використовують, як правило, у бібліотеках, архівах та інших установах, де тривалий час зберігається велика кількість документів (рис.1.15).

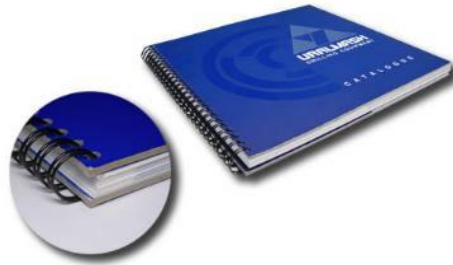

Рисунок 1.15 – Брошування пластиковим гребінцем

					ДРДЗ. 2018049.01.12.ПЗ	Арк.
Змн.	Арк.	№ докум.	Підпис	Дата		23

Слід сказати, що цей вид брошурування передбачає великі трудовитрати. Насамперед треба сказати, що кількість листів, що пробиваються, обмежується трьома десятками, а це не зовсім зручно, коли потрібно з'єднати 500–700 сторінок.

Книжки з таким брошуруванням зручно використовувати та зберігати.

#### *7. Зшивання роз'ємними скобами.*

Даний вид брошурування книг є одним із найпростіших. Після преформації листів у них простягаються скоби, які вже закріплені на двосторонній планшетці, що є обкладинкою. Плюсом цього варіанта є те, що при необхідності можна додати або видалити аркуші блоку. (рис.1.16)



Рисунок 1.16 – Роз'ємна скоба

#### *8. Термоклейове брошурування.*

Цей спосіб брошурування найчастіше використовується у разі виготовлення книг з м'якою палітуркою. Полягає він у наступному: сторінки укладають стопкою та поміщають у спеціальну машину, яка змашує гарячим клеєм корінець стопи. Після цього вони вставляються безпосередньо в обкладинку.

Головні мінуси цього методу брошурування: книгу не можна відкрити на 180 градусів, вона не утримує форми. Тобто для цього доведеться докласти зусиль, а це згодом призведе до пошкодження палітурки.(рис.1.17)



Рисунок 1.17 – Термоклейове брошування

### 9. Шиття в накидку.

Цей метод застосовується, зазвичай, до друкованих видань, у яких трохи більше 128 сторінок. При більшому обсязі він є менш практичним, так як внутрішні листи «сповзають». Сторінки, які надруковані з двох сторін і розрізані, складаються у певній черговості згідно з нумерацією, після чого з'єднуються вздовж корінця за допомогою скоб.(рис.1.18)



Рисунок 1.18 – Шиття в накидку

### 10. Шиття втачку.

Використовується при необхідності скріпити велику кількість сторінок, наприклад, під час шиття на накидку. Скоба вставляється не посередині, а краєм стопи. Вона виходить зі зворотного боку листів, пробиваючи їх (рис.1.19)

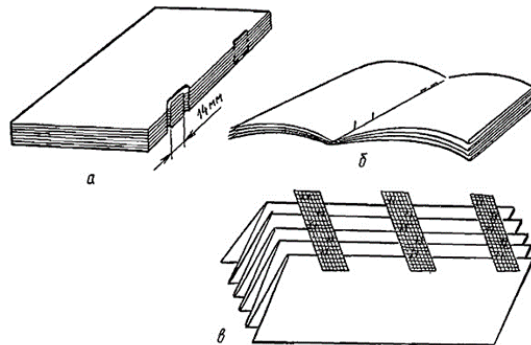
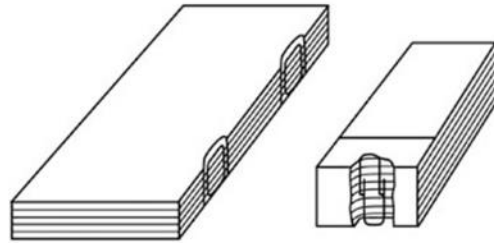

Шитье проволокой втачку

с загибаемыми ножками скоб      встречными скобами

Рисунок 1.19 – Шиття втачку

11. *Брошування MetalBind* (рис.1.20). Цей сучасний спосіб брошування книг здійснюється за допомогою металевого «каналу», який щільно затискає листи з обкладинкою. Однак видалити непотрібний аркуш з такого блоку не вийде, якщо для цього не використовувати спеціальне обладнання, яке розтискає готову обкладинку без пошкодження паперу. Однак цю процедуру, тобто палітурку і розтискання, можна зробити не більше 3-4 разів.



Рисунок 1.20 – Брошування MetalBind

### 12. *Брошування поліграфічними гвинтами.*

Це дуже екзотичний спосіб брошування книг. Дана технологія полягає в тому, що в блоці перфорується необхідна кількість отворів, через які згодом пропускають гвинти, що фіксуються на виході деталями у відповідь. Щільні сторони

					ДРДЗ. 2018049.01.12.ПЗ	Арк.
Змн.	Арк.	№ докум.	Підпис	Дата		26

в нижній і верхній частині палітурки з нанесеним бігом по межі поля роблять його жорсткішим (рис.1.21). [11].



Рисунок 1.21 – Поліграфічний гвинт

Отже, в результаті аналізу форматів книг, типів паперу, типів зшивання для розробки дизайн-оформлення обрано формат А5, офсетний папір та брошування швейно-клеєвим методом.

					ДРДЗ. 2018049.01.12.ПЗ	Арк.
Змн.	Арк.	№ докум.	Підпис	Дата		27

## 2 РЕТРОСПЕКТИВА ТЕМИ

### 2.1 Історичний огляд ретроспективи дизайну навчальних посібників. Аналіз оформлення навчальних посібників для дизайнерів одягу

Книга – одне з найбільших чудес, створене людиною. З того часу як люди навчилися писати, свою всю мудрість вони довірили книгам. Книги відкривають нам світ, допомагають уявити минуле, заглянути в майбутнє. Історія книги тісно пов'язана з політичними і економічними подіями, історією ідей, історією релігії і життя людей. Усна передача - найдавніший спосіб передачі знань в історії людства. Після винайдення письма функцію передачі знань взяла на себе книга.

Шлях розвитку книги був довгим і складним. Який тільки матеріал не використовували люди для виготовлення книжок: каміння, глину, листя та кору дерева, шкіру тварин, бамбук, папірус, шовк, метал. Історія книги - це історія технічних нововведень, пов'язаних з виготовленням книг. Ці нововведення покращували зберігання тексту, доступність інформації, мобільність книги, зменшували вартість її виробництва.

Перші книги були знайдені на території стародавнього Шумеру, і виглядали вони як глиняні таблички з клинописом (писемність шумерів) (рис. 2.1). Причиною використання глиняних табличок були як особливості походження писемності, і так і те, що глина була одним з небагатьох широкодоступних у Шумері матеріалів [12].



Рисунок 2.1 – Глиняна таблиця з писемністю шумерів

					ДРДЗ. 2018049.01.12.ПЗ	Арк.
Змн.	Арк.	№ докум.	Підпис	Дата		28

У стародавньому Єгипті книги писали на папірусі. Папірус – болотяна рослина зі стеблом висотою 4-5 метрів. Стебла папірису розрізали на тонкі смужки, розкладали їх так, щоб край однієї смужки заходив на край другої, після чого їх приклеювали. Другий шар тонких смужок накладали перпендикулярно до першого. Накладені смужки пресували, і просушували. Конструкцію книги-звитка підказав матеріал - папірус, який легко згортається. В бібліотеці Британського музею зберігається рідкість - Папірус Гарріса. У ньому понад сорок метрів. Книги-звитки з папірису виявилися прекрасним винаходом. Цей спосіб написання книг проіснував багато тисяч років. (рис. 2.2). [13].

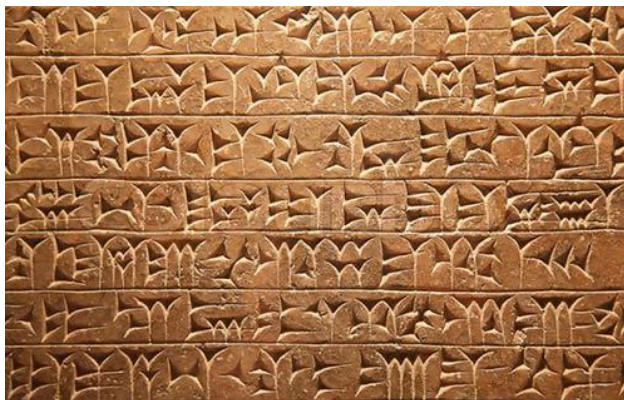

Рисунок 2.2 – Стародавня Єгипецька книга-звиток

Єгиптяни довго зберігали монополію вичинки папірису, але з часом римляни завели власні папірусні фабрики.

У греків і особливо у римлян, незважаючи на відсутність друкарства, книжкова справа стояло дуже високо: не кажучи вже про громадські бібліотеки, при імператорах були приватні бібліотеки в 30000 томів. В Римі були великі і малі книжкові магазини і безліч крамничок букіністів. При великих магазинах були зали, де перебували численні скорописці. Книжкові крамниці зустрічалися і в найвіддаленіших провінційних містах.

					ДРДЗ. 2018049.01.12.ПЗ	Арк.
Змн.	Арк.	№ докум.	Підпис	Дата		29

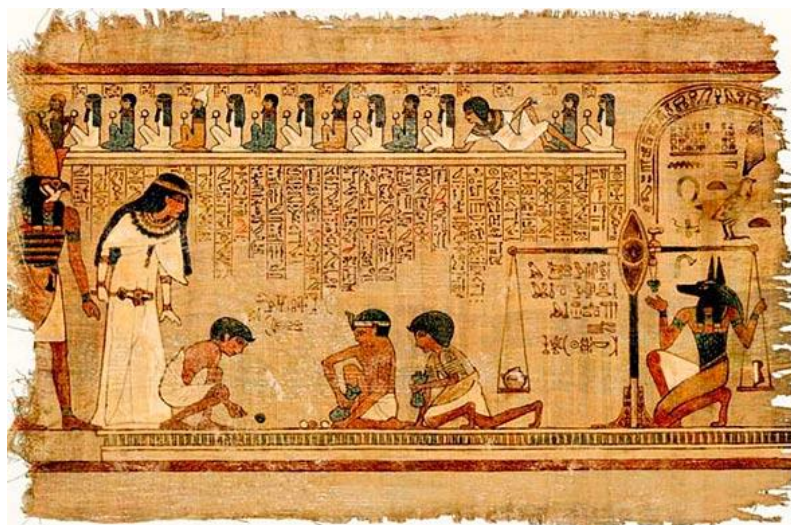
З огляду на порівнянну дешевизну папірусу (рис 2.3) і безумовної дешевизни праці, книги в Римі були недорогі. Крім звичайних дешевих примірників, були і чудеса каліграфічного мистецтва, розкішно ілюстровані примірники; зустрічалися й крихітні книжки. Цицерон бачив примірник «Іліади», який міг поміститися в шкаралупі горіха..[14].



Рисунок 2.3 – Зразок збережених давньоримських папірусів.

Перші схожі на сучасні книги з'явилися приблизно у I сторіччі н. е. Називались вони кодексами (в буквальному - книга з дерева) (рис.2.4) [15].

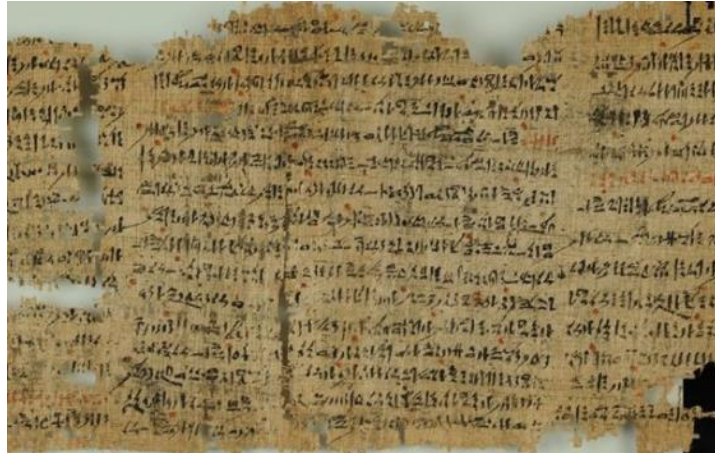

Рисунок 2.4 - Коптський текст на дерев'яних табличках

					ДРДЗ. 2018049.01.12.ПЗ	Арк.
Змн.	Арк.	№ докум.	Підпис	Дата		30

Матеріал «пергамент» названий на честь міста Пергам в Малій Азії, де в II столітті до н. е. мав широке застосування. У професійному середовищі істориків вживається слово пергамен. За свідченням грецького історика V століття до н. е. Ктесія, шкіра вже в той час вживалася в якості матеріалу для письма у персів. Звідти вона під ім'енем «дифтерія» рано перейшла до Греції, де вживалися для письма оброблені овечі і козячі шкіри. [16].

Революцію в книжковій сфері призвела до створення паперу. Верніше папір винайшли ще в стародавньому Китаї і китайці довгий час користувалися цим своїм винаходом, причому з паперу вони робили не лише книги.

Однак європейці вперше побачили папір лише під час своїх хрестових походів, у арабів, до яких він потрапив від китайських купців. Хрестоносці були вражені марнотратством арабів по відношенню до паперу, ті на ньому не тільки писали, але й загортали в нього товари, що для європейців, які звикли до супер дорогого пергаменту, було шоком.

Але з часом вони зрозуміли, що папір не такий вже й дорогий і незабаром почали його виробництво в Європі. Перші паперові книги були в рази дешевше пергаментних, книги перестали коштувати цілі маєтки і стали доступними для широких верств населення. (рис.2.5)



Рисунок 2.5 – Перші паперові книги

Перші паперові книги з'явилися в Європі в XIII ст. Їх довгий час писали від руки. Одна книга виготовлялася 5-7 років і коштувала дуже дорого. Довіряючи всі свої знання і досвід книгам, люди навчилися зберігати їх. Скарбницями книг називають бібліотеки.

В Україні до появи першодруків панувала рукописна книга, котра була витвором малярства.

Поява книгодрукування — значна віха в розвитку культури українського народу, серйозний чинник у формуванні національної свідомості. Друкована книга, окрім свого функціонального призначення, започаткувала і новий етап в історії культури — мистецтво книгодрукування. Власне, книгодрукування стало одночасно і виявом гуманістичних тенденцій в українській історії та зброєю представників вітчизняного гуманізму в боротьбі за незалежність.

Друкована книга становила синтез графічного мистецтва і поліграфічної техніки. Перші книги, друковані кирилицею, з'явилися у 1491 р. в краківській друкарні Швайпольта Фіоля. Це були "Осьмигласник", "Тріодь цвітна", "Часословець". Українським першодруком вважається "Апостол", надрукований у 1574 р. Іваном Федоровим у Львові. "Апостол" історично започаткував розвиток друкарства в Україні.

Потім у XIII столітті в книжковій сфері відбулася ще одна грандіозна революція, талановитий німецький винахідник Йоганн Гутенберг змайстрував друкарський верстат, на якому була надрукована перша книга, звісно, це була Біблія. Так з'явилося книгодрукування. (рис 2.6). [17-18]

					ДРДЗ. 2018049.01.12.ПЗ	Арк.
Змн.	Арк.	№ докум.	Підпис	Дата		32



Рисунок 2.6 – Друкування книг на верстаті

Берестяні книги виникли на Русі в 11-му столітті. Для їх виготовлення брали кору берези (берест), кип'ятили, зішкрябали її внутрішній шар, а потім обрізали по краях, надаючи правильної форми. Пройшовши таку обробку, берест ставав еластичним і м'яким. ( рис. 2.7).

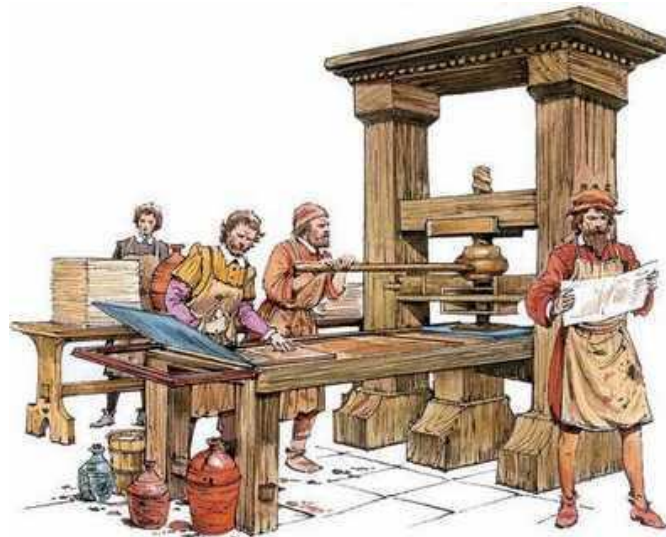

Рисунок 2.7 – Берестяна грамота

Книги створювали у монастирях. У цьому процесі було задіяно велику кількість переписувачів, палітурників, перекладачів, художників, ювелірів. Написану книгу переплітали, палітурку оздоблювали коштовностями. Тому книги коштували дуже дорого. За одну книгу можна було купити великий міський будинок або 12

					ДРДЗ. 2018049.01.12.ПЗ	Арк.
Змн.	Арк.	№ докум.	Підпис	Дата		33

гектарів землі. Той, хто мав хоча б одну книжку, вважався заможною людиною. (рис.2.8).

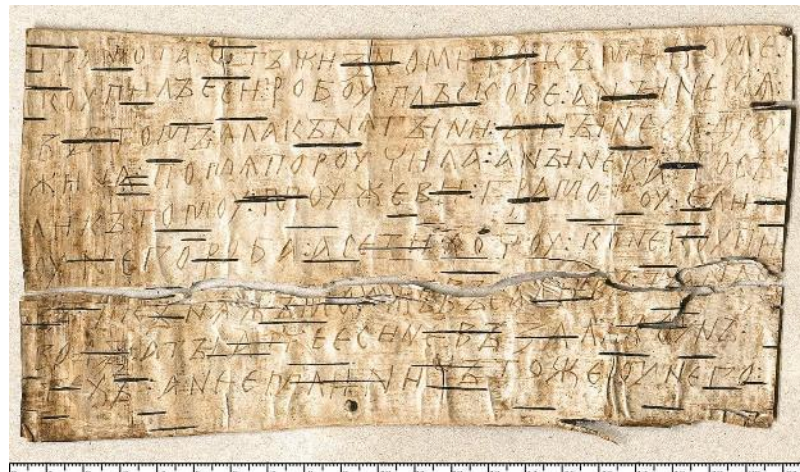

Рисунок 2.8 Переписувачі книг

В наш час знайшли заміну навіть паперу. Бо яким би зручним він не був, а кількість інформації, яку потрібно записувати і зберігати, стрімко зростає. Навіть найбільші у світі бібліотеки мають обмежену площу для зберігання книг. І що ж у такому випадку робити? Вихід знайшли завдяки новітнім технологіям – книги на електронних носіях [19].

Винахідником електронної книги вважають Майкла Гарта. Його проект «Гутенберг» оцифрував книги й поширював їх у вільному доступі в інтернеті. Його вважають найкращою електронною бібліотекою. Його було засновано у 1971 році. Проте є і інші предтечі електронної книги. Наприклад Анхела Руїс Роблес запатентувала «Механічну енциклопедію» у 1948 році. (рис.2.9). Вона хотіла зробити універсальний пристрій, який дозволив би не носити дітям книги і мав включати у себе додаткові девайси, такі як збільшуваче скло і світло для нічного читання. Текст і зображення її пристрою містилися на котушках і нагадували сувої, проте він не потрапив до масового виробництва.

					ДРДЗ. 2018049.01.12.ПЗ	Арк.
Змн.	Арк.	№ докум.	Підпис	Дата		34



Рисунок 2.9 – Механічна енциклопедія

А Роберто Буза вигадав «Index Thomisticus», електронну книгу, покажчик творів Фоми Аквінського, за його допомогою можна було здійснити пошук і вивчення, цього масиву тексту. (рис.2.10) Основною перевагою електронних книг є їхня ціна і доступність.



Рисунок 2.10 – Покажчик творів «Index Thomisticus»

Книги з доповненою реальністю (AR) (рис.2.11), є фізичними або електронними книгами, вони містять спеціальні мітки (QR-коди, штрих-коди, матричні коди.), які доповнюють матеріали книг штучними елементами й новою інформацією. Книжкові AR-додатки дають змогу відтворити фрагменти книги додати інтерактивні ігри, аудіо елементи а також анімувати їх. Реалізувати її можна

за допомогою мобільних додатків, окулярів доповненої реальності, проєкційних пристроїв.

Термін доповнена реальність запропонував Том Кедел у 1992 році.

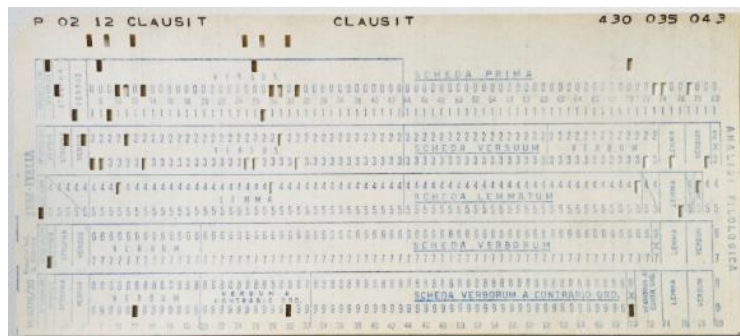

Рисунок 2.11 – Книга з доповненою реальністю

Віртуальна реальність – це моделювання досвіду за допомогою технологій, зокрема за допомогою шолома й окулярів віртуальної реальності. Вона забезпечує зорові, звукові та інші відчуття, які дозволяють зануритись у переживання певного досвіду чи ситуації. (рис.2.12)

Якщо читання книги – це теорія, то занурення у віртуальну реальність – це можливість пережити все на практиці.

VR-технології дають можливість зменшити розрив між електронною і паперовою книжкою. Існує безліч програм, які дозволяють налаштувати параметри VR так, ніби читаєш книгу у старовинній бібліотеці чи перед багаттям в лісі (а також там існує безліч параметрів які можна обрати на свій смак). Перевагою VR є те, що можна повністю зануритись в атмосферу, і ніхто не відволікатиме. Недоліком програми все ж є її недосконалість і вона не дає усіх тактильних відчуттів, від справжньої книги.

					ДРДЗ. 2018049.01.12.ПЗ	Арк.
Змн.	Арк.	№ докум.	Підпис	Дата		36



Рисунок 2.12 – Віртуальна реальність

На сьогоднішній день технічний прогрес дозволяє додавати різні елементи. Наприклад QR-код, додану реальність, лінки, що набагато спрощують процес читання. І стають набагато практичними у використанні саме електронних видань.

Звичайно, як і електронні ресурси, паперові книги мають свої переваги і недоліки: вибрати пристрій для зчитування інформації потрібно виходячи з особистих переваг і можливостей – якщо ви любите потримати в руках справжню поліграфічну книгу, не відмовляйте собі в задоволенні [20].

Оформлення обкладинок, розділів книг узгоджується з темою, змістом, наповненням. Зокрема, оформлення навчальної книги повинно відображати навчальну дисципліну, для якої буде цей підручник або посібник використовуватися. Навчальний посібник з комп'ютерної графіки призначений для дизайнерів одягу, тому досить актуально відобразити це в оформлення цього посібника.

Для визначення концепції оформлення навчального посібника з комп'ютерної графіки було проаналізоване типове оформлення книг, призначених для дизайнерів одягу. У вибірку ввійшли навчальні книги для малювання одягу стилізовано різними техніками, в графічних редакторах, книги з конструювання одягу тощо (рис.2.13)



Рисунок 2.13 – Дизайн обкладинки навчальних видань

Змн.	Арк.	№ докум.	Підпис	Дата

ДРДЗ. 2018049.01.12.ПЗ

Арк.

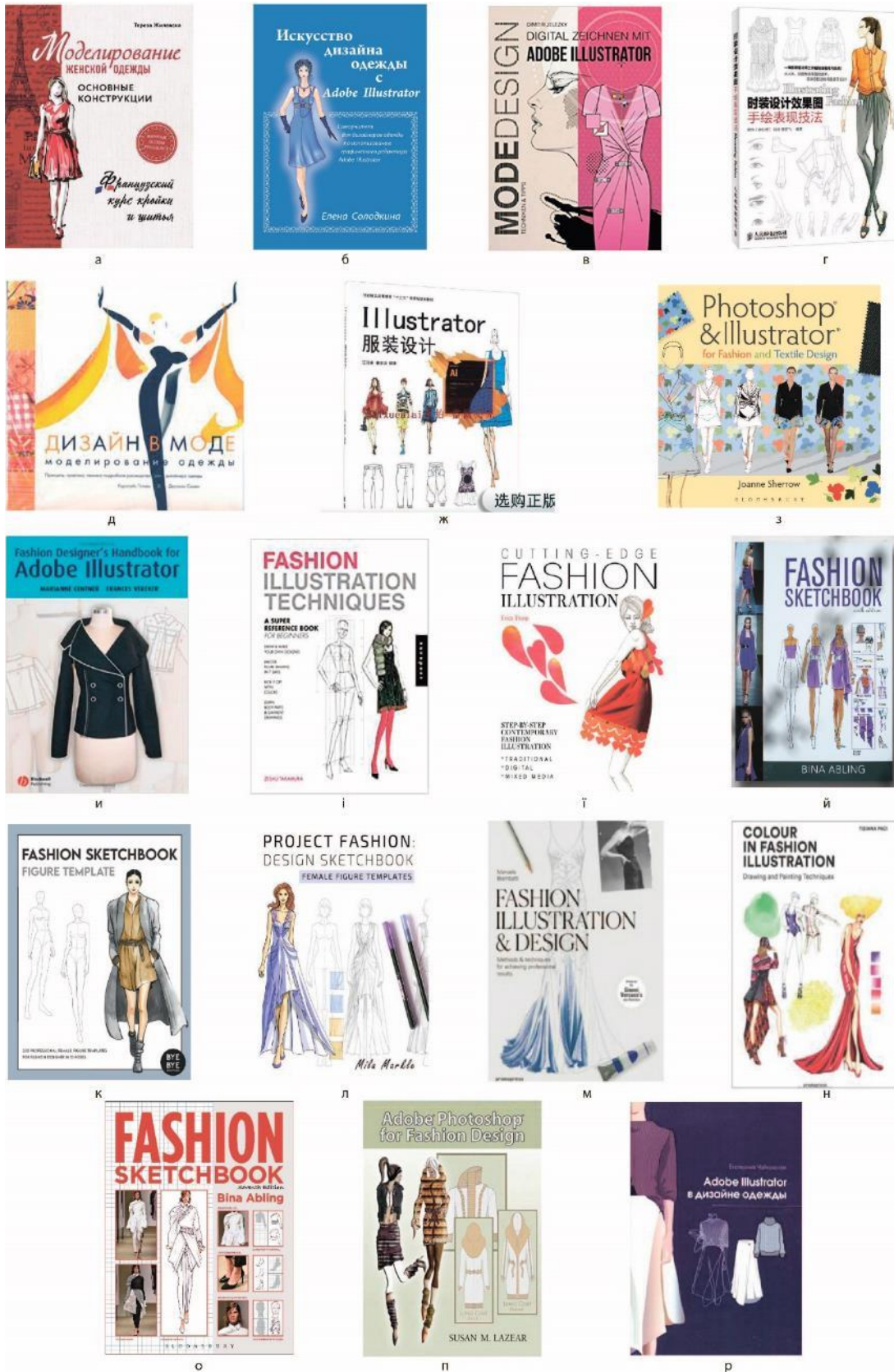
38

В результаті аналізу дизайну обраних книг виявлено, що зазвичай на обкладинках навчальних посібників для дизайнерів одягу з комп'ютерної графіки та фешн-ілюстрації розмішують графічні ілюстрації предметів одягу або стилізовані фешн-ілюстрації. Найчастіше для оформлення титульних сторінок використовують шрифти без зарубок. Оскільки вони мають швидко передавати суть смислового блоку, до якого вони належать, та бути помітним посеред іншого тексту.

Отже, еволюція книг має довгу історію. Свої початки вона бере з давніх часів починаючи з глиняних табличок, сувоїв, папірусу та пергаменту, потім були паперові книги, тепер останніх витісняють їхні електронні відповідники. Які стали набагато практичними у використанні. Аналіз оформлення навчальних книг для дизайнерів одягу виявив, що відображення на обкладинці модних стилізованих ілюстрацій одягу застосовується найчастіше. Це обумовлено потребою бути ідентифікації відповідною цільовою аудиторією серед інших книг.

## 2.2 Сучасні тенденції в дизайні поліграфічних видань

Як зазначалось раніше, стиль дизайну поліграфічних видань в значній мірі залежить від виду літератури та цільової аудиторії. Сучасні тенденції дизайну та смаки молодого покоління диктують нові умови для оформлення навчальних посібників. Сприйняття інформації з екрану гаджетів розвиває звичку та зумовлює ефективно засвоєння навчального матеріалу із старого класичного посібника. Задачею для сучасного дизайнера є розробка максимально зручного та привабливого видання для читача. Основною проблемою дизайну спеціальних видань є погіршення якості сприйняття при застосуванні сучасних авангардних прийомів верстки та графічного оформлення. При різноманітності навчальної літератури – від одноколірних методичок – до повно кольорових підручників та наочних посібників, можна сформулювати загальні вимоги до дизайну. Чітка структура видання, ретельний підбір шрифтів і відповідність оформлення спрямованості видання або його стильова

					ДРДЗ. 2018049.01.12.ПЗ	Арк.
Змн.	Арк.	№ докум.	Підпис	Дата		39

модифікація. Можна виділити спільні риси у поставлених вимогах та тенденціях сучасного дизайну. Простота, лаконічність, логічна та доцільна декоративність, чіткість конструкції всіх елементів оформлення, пропорції смуги набору і полів, контрастні співвідношення чорного і білого, застосування «вільного» незадрукованого простору в загальній композиції, якісні ілюстрації та ін.[21]

Отже, у 2022 році дизайнери книг прагнуть утримати увагу читача за допомогою чудових сучасних зображень, дивних перспектив та новаторських концептуальних підходів. Звичайні візерунки, що передбачають порядок (з родзинкою), – ще один популярний вибір, тоді як втеча від реальності – через яскраві кольори чи дикі пригоди – завжди поруч. Це найкращі дизайни обкладинок книг на 2022 рік.

*Концептуальні обкладинки.* Від тиснених коштовностями середньовічних фоліантів до суперобкладинок – нові тенденції та технології завжди визначали дизайн обкладинок книг. У 2022 році тактильні обкладинки будуть популярними, оскільки дизайнери та видавці створюють іммерсивні книги, які працюють як артефакти та відрізняються від цифрової копії на екрані телефону. (рис.2.14). Деякі виглядають як книги з психоделічними заклинаннями, в той час як інші грають із тривимірними чи прозорими рукавами, щоб привернути увагу покупців та дати уявлення про концепції, що лежать між обкладинками. (рис. 2.15).



Рисунок 2.14 – 3D-зображення обкладинки

					ДРДЗ. 2018049.01.12.ПЗ	Арк.
Змн.	Арк.	№ докум.	Підпис	Дата		40

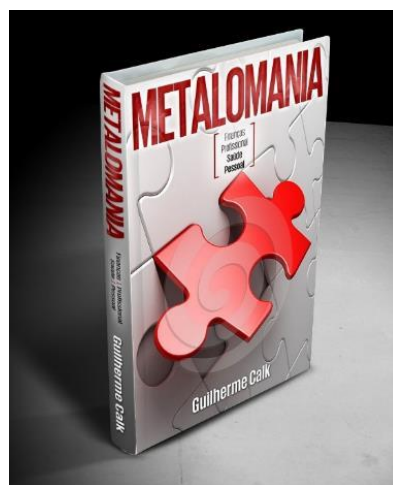

Рисунок 2.15 – Прозора обкладинка для дослідження прозорості у мистецтві

2. *Параметричні форми.* Розумні концепції – не єдиний спосіб, яким дизайнери додають фізичну глибину обкладинкам. Параметричне мистецтво використовує співвідношення та математичні правила для створення дизайну. В результаті мінливі контури та ґрати можуть здаватися одночасно надсучасними та органічними. (рис.2.16)



Рисунок 2.16 – Поєднання декоративних коропів з параметричною сіткою

Це поєднання, яка підходить для споглядальних, космічних, футуристичних об'єктів однією з причин через що ця техніка все більше стає популярною, – її гнучкість. Сюрреалістичні та звивисті лінії параметричного мистецтва надають

заспокійливе відчуття, розповідають про божевілля та розриви на обкладинці авангардного трилера. (рис.2.17)



Рисунок 2.17 – Планетарні візерунки на науково-фантастичній обкладинці

3. *Ландшафтний режим.* Таж одна з тенденцій книг на 2022 рік передбачає, що деякі або всі витвори мистецтва перевернуті на бік. В результаті можна двічі крутити роботу в руках , або дивитись на ню, намагаючись вирівняти її. Це можуть бути зображення чи слово, що природно виглядають у горизонтальному положенні, вони виглядають, як дивний візерунок або незнайома мова, якщо покласти їх на бік. Це хороший підхід для книг, які змінюють реальність чи обіграють перспективу, або ж хочуть вивести своїх читачів із зони комфорту. (рис.2.18)



а)

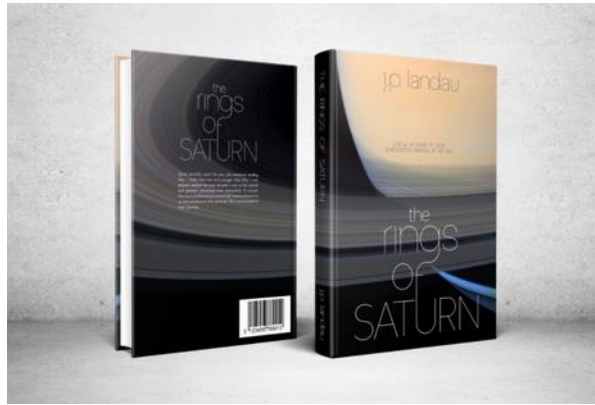
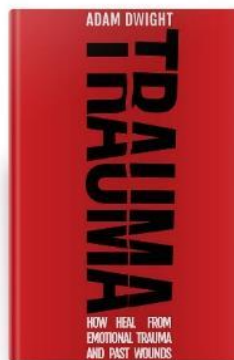

б)



в)

Рисунок 2.18 – Яскраві обкладинки в ландшафтному стилі

Змн.	Арк.	№ докум.	Підпис	Дата

ДРДЗ. 2018049.01.12.ПЗ

Арк.

42

4. *Дизайнерська антиутопія.* У науково-фантастичних книг уже давно присутні обкладинки, в яких природа перетворюється на дивні та загрозові форми. Але, хоча в 2022 році є частка антиутопічних науково-фантастичних обкладинок, дивно те, як ця тенденція поширюється на інші жанри. (рис.2.19).



Рисунок 2.19 – Антиутопія в дизайні обкладинок

5. *Бруталістична безодня.* Бруталізм часто називають «холодною» архітектурною формою через його жорсткі лінії та великі полоски кам'яних плит. У 2022 році він переростає у безрадісну велич моторошні обкладинки, на яких зображені великі краєвиди, нескінченні візерунки та самотні фігури, загублені у білому просторі (рис.2.20).



Рисунок 2.20 - Українське видання швейцарської збірки оповідань Марі Кінович

					ДРДЗ. 2018049.01.12.ПЗ	Арк.
Змн.	Арк.	№ докум.	Підпис	Дата		43

Вони мають гіпнотичний і дезорієнтуючий ефект. Глядач шукайте сенс у цих суворих малюнках, але зазвичай виявляє, що чим довше дивитися, тим дивнішим він стає. Книги, які просуваються через прірву бруталізму, роблять амбітну заяву: як тільки ви відкриєте їх сторінки, ніщо вже не буде колишнім. (рис.2.21).



Рисунок 2.21 – Дизайн обкладинки книги Breakfast by Starlight

6. *Обрамлення сітками.* Параметризація – не єдина тенденція у дизайні книг із візерунком у 2022 році. У книзі розглядається розміщення елементів у шаблоні сітки. Це тенденція, яка передбачає повторення і надає результуючого дизайну акуратного візуального ритму, але результати напрочуд різноманітні. Деякі мають літери, які плавають на тактильних обкладинках, тоді як інші більше нагадують вітражі. Тенденції у дизайні обкладинок книг. (рис.2.22).

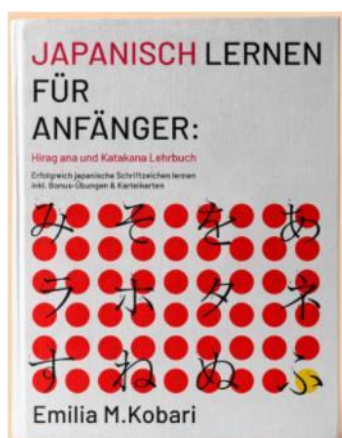

а)



б)



в)

Рисунок 2.22 – Геометричний дизайн обкладинок книг

Змн.	Арк.	№ докум.	Підпис	Дата

ДРДЗ. 2018049.01.12.ПЗ

Арк.

44

У цих книгах присутнє відчуття гіпнотичної рутини, але спалахи колірною імпульсу через багато цих решіток натякають на трансцендентність і звільнення (рис.2.23).



Рисунок 2.23 – Використання сіток на обкладинках

7. *Гучний максималізм.* Ця тенденція поєднує в собі яскраві кольорами та хитромудрі композиції. Насичені відтінки домінують у тренді, який відправляє у подорож яскравим світом кольорів, змішуючи грайливість з інтенсивністю. Ці красиві огортки буквально зіскакують з полиць вони їх не можливо не помітити. (рис.2.24).

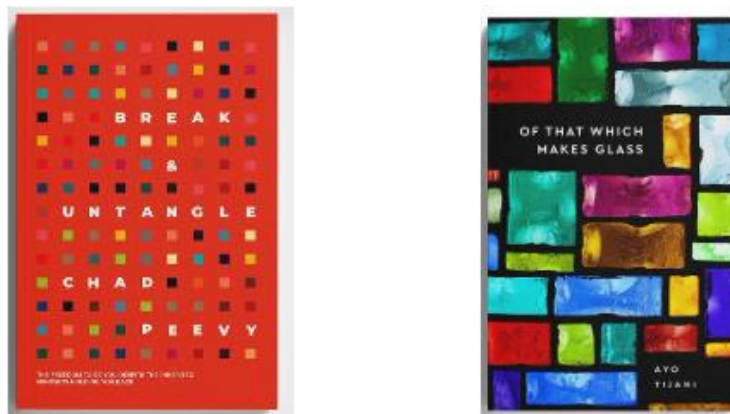

Рисунок 2.24 – Гучний максималізм

8. *Ілюстрований ескапізм.* Цього рiч природа розглядається не лише як антиутопiя вона також розглядається як мiсце можливостей. Пишнi рослини розміщаються на барвистих обкладинках, квітнуть по волоссю та обвивають край самої обкладинки книги. Але якщо здається, що цi рослини обiймають героїв iсторії, але обiями не зовсiм втiшнi. Натомiсть вони пропонують пригоди i можливість помрiяти про дорогоцiнний свiт (рис.2.25).

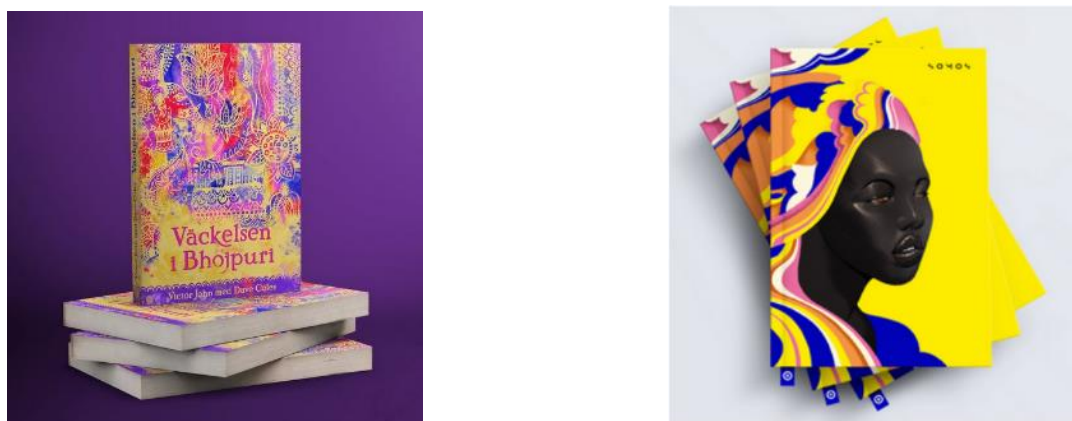

Рисунок 2.25 – Використання декоративного ескапізму

### 9. Сучасні контрасти

Ця тенденція заснована на смiливих грайливих пiдходах сучасного та постмодернiстського мистецтва. Тут, зустрічаються рiзкi змiшування стилiв та технiк або контрасти мiж бiлим простором та основними кольорами. Розфокусованi фотографії та дивнi поєднання шрифтів можуть навіть змусити глядачiв поставити старе сиве запитання: це мистецтво? У цьому, звичайно, i суть: цi обкладинки, що iнтригують, покликанi змусити читачiв запитати про книги i пiдготувати їх до шоку вiд нових iдей або поринути в забуту класику (рис.2.26) [22].

					ДРДЗ. 2018049.01.12.ПЗ	Арк.
Змн.	Арк.	№ докум.	Пiдпис	Дата		46



Рисунок 2.26 - Анотація дизайн обкладинки

Отже, аналіз сучасних тенденцій в оформленні поліграфічних видань виявив використання новітніх технологій, деформації традиційних уявлень про ілюстрації, бруталізму та фантастики.

### 2.3 Аналіз джерела натхнення

Джерелом натхнення для розробки графічного оформлення навчального посібника "Комп'ютерна дизайн-графіка. Adobe Illustrator в художньому проектуванні одягу" стали fashion – ілюстрації.

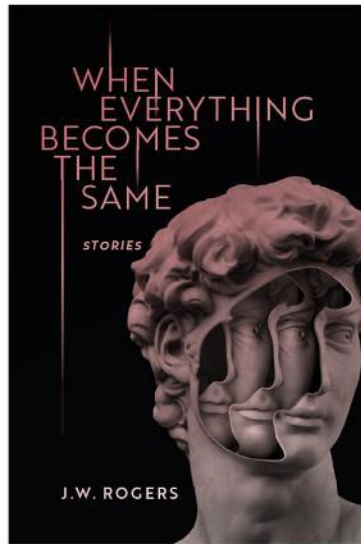
Fashion – ілюстрація – це мистецтво передачі модних ідей у візуальну форму, як різновид ілюстрації, малюнку і живопису, та відома, як модний ескіз. Для передачі деталей одягу, тканини, силуетів і, навіть, почуттів у fashion-ілюстраціях дизайнери використовують такі засоби, як гуаш, маркери, акварелі, пастель, чорнило [23] (рис.2.27).

					ДРДЗ. 2018049.01.12.ПЗ	Арк.
Змн.	Арк.	№ докум.	Підпис	Дата		47



а)



б)

Рисунок 2.27 – Fashion-ілюстрації, виконані різними матеріалами:

а – гуашшю; б – аквареллю

Гортаючи модні журнали, ми звикли бачити яскраві фотосесії останніх колекцій модних дизайнерів, новинок косметики та аксесуарів. Але останнім часом з ними цілком гармонійно уживається ілюстрація, яка в 30-х роках ХХ-го століття почала витіснятися зі світу моди, не витримуючи конкуренції з технічним прогресом. І це справедливо, адже саме ілюстрація виконувала функції фотографії тоді, коли до появи фотоапарату було ще дуже далеко: знайомила з модними новинками, демонструвала нові наряди та тенденції. Незважаючи на однакові функції, ілюстрація, все ж, надає авторові більше місця для прояву свого таланту та індивідуальності, що наділяє її особливим настроєм та магією, залишаючи місце для фантазії.

Fashion-ілюстрація існує вже більше 500 років. Її прообразами можна вважати гравюри та офорти XVI –XVII століть із зображенням дам та кавалерів, модників і модниць. Наприклад, у кінці XVI століття в Іспанії з'явилися книги із зображенням одягу та рекомендаціями з питань шиття.

Одним з перших fashion-ілюстраторів вважається чеський графік та художник Вацлав Холлар (Wenceslaus Hollar) (13 червня 1607 – 28 березня 1677), який творив у

					ДРДЗ. 2018049.01.12.ПЗ	Арк.
Змн.	Арк.	№ докум.	Підпис	Дата		48



Чарльз Дана Гібсон. Героїні його робіт настільки збуджували уяву, що реальні жінки прагнули бути схожими на них, копіюючи їхні зачіски та стиль життя. Його дівчата, які увійшли в історію з терміном «Дівчата Гібсона», стали справжніми іконами стилю – такими, якими зараз є топ-моделі, слєбріті та fashion-блогери. (рис.2.30). Роботи художника також розміщувалися і на сторінках інших відомих видань Нью-Йорку: Harper’s Weekly, Scribners, Collier’s



Рисунок 2.30 - «Дівчата Гібсона»

У наші дні модна ілюстрація відроджується. Весь накопичений досвід за історію fashion-ілюстрації витребуваний, не існує жодних обмежень, комп’ютерна графіка і пензлик уживаються мирно та гармонійно, кількість талановитих художників росте з кожним днем.

Будинки мод та бренди використовують малюнки сучасних ілюстраторів для принтів своїх нових колекцій (рис.2.31). Модні журнали доповнюють ними свої Fashion Stories. (рис.2.32). Fashion-ілюстрації прикрашають вітрини магазинів та бутиків (рис.2.33).



Рисунок 2.31 – Сучасні ілюстрації в принтах



Рисунок 2.32– Ілюстрації в Fashion Stories



Рисунок 2.33 – Використання Fashion-ілюстрації на вітрині

Відомі модні бренди, журнали, видавництва та дизайнери використовують ілюстрації у своїй роботі, у тому числі – для оформлення кампаній (рис. 2.34).

Fashion-блогери супроводжують свої «луки» ілюстрованими копіями, які малюють самі (рис. 2.35).



а)

б)

Рисунок 2.34 – Ілюстрація в бренді  
а – CHANEL; б – BERGDORF GOODMAN

Змн.	Арк.	№ докум.	Підпис	Дата

ДРДЗ. 2018049.01.12.ПЗ

Арк.

51



Рисунок 2.35 – Ілюстративне супроводження луків

В Україні fashion-ілюстрація також впевнено набирає популярності, все частіше з'являючись на сторінках модних журналів. Багато українських дизайнерів співпрацюють з fashion-художниками для створення принтів, рекламних кампаній, макетів запрошення (рис 2.36).

Fashion-ілюстрація пройшла довгий шлях свого творчого розвитку, витримавши конкуренцію з фотографією та іншими атрибутами нового часу і, незважаючи на деякі труднощі, ще й змогла надійно укріпитися у сучасному світі моди та мистецтва [23-24].



Рисунок 2.36 – Колекція Антона Белінського ілюстрації для принтів Поліни Мороз

Отже, при вивченні історії fashion-ілюстрації було зроблено висновки, що ілюстрація зародилася, ще доволі давно. Та незважаючи на це вона поступово вдосконалювалася і дійшла до наших часів. У теперішньому світі спектр її використання став набагато більший ніж раніше, тепер її використовують від дизайну принтів і до дизайну брендівих компаній. Основними рисами фешн-ілюстрації є образність, стиль, характер, настрої. Візуальна ж схожість відходить на другий план. В фешн-ілюстраціях уникають реалістичності, стилізація відбувається за рахунок використання плоских заливок, активних графічних ліній, кольорових плям.

					<i>ДРДЗ. 2018049.01.12.ПЗ</i>	<i>Арк.</i>
<i>Змн.</i>	<i>Арк.</i>	<i>№ докум.</i>	<i>Підпис</i>	<i>Дата</i>		53

## 3 ТВОРЧА РОЗРОБКА ДИЗАЙНУ ОБ'ЄКТУ ПРОЕКТУВАННЯ

### 3.1 Вибір і обґрунтування концепції дизайну навчального посібника

Дизайн концепція — усвідомлена цілісна ідеальна модель майбутнього проекту, яка містить його основні характеристики. Після проведення передпроектного дослідження настає етап формування концепції проекту, в даному випадку навчальної книги. Концепція частково базується на передпроектному аналізі та визначає насамперед мету, завдання, а також загальне уявлення про проект.

Дизайн концепція повинна бути:

- зрозумілою для замовника.
- включати важливі аспекти продукту.
- визначати завдання, що пред'являються до об'єкта, для якого розробляється продукт.

- описувати бажаний результат.

Концепція визначає:

- вид і стиль графіки;
- колірну палітру;
- наявність та розміщення матеріалу;
- постановку цілей та задач;
- детальний опис ідеї;
- алгоритм створення концепції.;
- створення образу;
- опис композиції та інших елементів;
- створення ескізів, макетів.

Візуальна концепція видання втілюється у графічній моделі. Графічна модель видання включає безліч складових: композицію смуги, заголовні комплекси, врізки, текстові блоки, ілюстрації, «повітря», типографіку та багато іншого. Розробка

					ДРДЗ. 2018049.01.12.ПЗ	Арк.
Змн.	Арк.	№ докум.	Підпис	Дата		54

графічної моделі починається з визначення образу видання, тобто уявлення верстальника про те, як виглядатиме кінцевий продукт. Образ — дуже важливий параметр для друкованої продукції, саме з ним надалі буде пов'язана пізнаваність та ідентифікація видання. Образ це те, що з одного боку дозволить читачеві віднести книгу, до якоїсь групи видань, а з іншого боку виділить його серед конкурентів.

Сама по собі графічна модель видання є прикладом розвороту створюваної книги (рис.3.1).



Рисунок 3.1 – Графічна модель видання

При цьому головна увага приділяється таким складовим як ілюстрації, додаткові деталі книги, розміщення елементів у просторі видання, застосовуваних кольорів, малюнку шрифтів, а зміст у подібному макеті інформації не обов'язково. Таким чином, графічна концепція ілюструє те, як оформлятимуться всі фрагменти книги, дозволяючи досягти гармонійної одноманітності всіх елементів проєктованого об'єкта. Починати розробляти графічну концепцію можна будь-якими доступними засобами, проте кінцеві етапи роботи краще проводити тими засобами, за допомогою яких планується розроблятися кінцевий продукт.

В концепції навчального посібника формується основна ідея дизайн-проєкту. Навчальний посібник призначено для студентів вищих навчальних закладів, які вивчають моделювання і дизайн одягу, майбутніх фахівців в індустрії моди. Тому на обкладинці варто розмістити не лише текст, але й ілюстрації моделей одягу на фігурі

або лише предмети одягу. Це можуть бути як технічні ескізи, так і фешн-ілюстрації або окремо модні постави фігур.

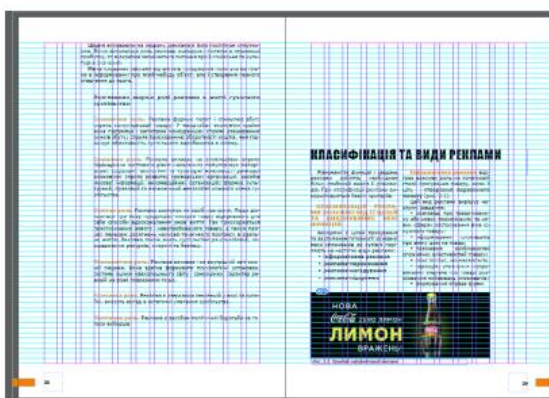
Навчальний посібник, дизайн якого розробляється, містить наочні навчальні матеріали щодо застосування програми Adobe Illustrator для створення технічних ескізів одягу, швейної фурнітури, оздоблення, фешн-ілюстрації. Зважаючи на зміст посібника розроблений дизайн буде містити лаконічні стилізовані зображення фешн-ілюстрацій, притаманних для векторної графіки. В оформленні дизайну палітурки і розділів варто уникати застосування фотографій одягу, фешн-ілюстрацій з використанням колажних технік.

Отже, концептуально дизайн навчального посібника передбачає наявність ілюстрацій одягу на фігурі, манекені, або окремо. Серед різних напрямків фешн-ілюстрацій для навчального посібника, що розробляється, перевага надається стилізованим, виконаним в редакторах векторної графіки, без натуралізму.

### 3.2 Розробка варіантів обкладинок та форзаців

Обкладинка книги – перше, що привертає погляд читача . Це центр композиції всієї книги. Дизайнери знаходяться постійно у пошуках різних незвичайних рішень, які мають допомагати роботі книгу помітною на полиці. Книжкова графіка має різні засоби у своєму розпорядженні: шрифтові, орнаментальні, сюжетні – всі вони часто застосовуються при оформленні композицій обкладинок і мають особливості, створені їх природою. Широкий діапазон різних тем за характером, розміщений у книгах, потребує різних форм образного відображення. Часто на сторонах суперобкладинок, палітурок або обкладинок одночасно використовують декілька різних оформлених елементів: біля шрифтового може бути зображення або орнамент сюжетного характеру. Шрифт часто комбінують із емблемою або з символом. Такі поєднання повинні бути не лише декором книги, а й нести смислове навантаження..

					ДРДЗ. 2018049.01.12.ПЗ	Арк.
Змн.	Арк.	№ докум.	Підпис	Дата		56

При створенні палітурок, не можна допускати, щоб зображення було шаблонним, воно має бути цікавим та виразним.

Форзаци в книгах з твердою палітуркою виконують більше структурну функцію, ніж естетичну. Їх основне завдання – захвати підігнуті кінці паперу, тканини або шви. Розроблені варіанти оформлення палітурки навчального посібника «Комп'ютерна дизайн графіка. Adobe Illustrator в художньому проектуванні одягу» представлені в додатку А, рисунок А.1.

На рисунку А.1 (а, в, є, ж, м, о.) представлені палітурки, на яких розміщені фото та художні ескізи фешн-ілюстрацій, які досить реалістично відображають фактуру і властивості матеріалів. У варіантах на рис.А.1 (а, в, г, д, є, з, і, ї, й, к, л, м, н, о.) одяг зображено на фігурі, одяг зображено окремо без фігури рисунок А.1 ( б, ж.) або на манекені рисунку А.1 (б.).

Обкладинки, представлені на рисунку А.1(а, г, д, е, з, і, й, к, л, м, н.), містять стилізовані фігури і одяг, які виглядають площинно і спрощено, проте відповідають сучасним тенденціям в графічному дизайні та асоціюються з векторною графікою, що узгоджується з розробленою концепцією.

В якості варіантів пропозицій були розроблені ілюстрації, що містять логотип графічного редактора Adobe Illustrator рисунок А.1 (е, и, ї, к.), візуальні образи графічного середовища або зображення периферійного обладнання рисунок А.1( д, е, л..). Такі елементи обумовлені змістом навчального посібника, його орієнтованість на вивчення інструментів програми Adobe Illustrator.

Оскільки дизайнери одягу створюють не лише художні ескізи, але й технічні ескізи, які відображають конструктивну будову швейних виробів, відповідають реальним пропорціям людини, то були створені обкладинки з ілюстраціями технічних ескізів одягу рисунок А.1 ( в, и, л, н, о.)

Попередній аналіз фешн-ілюстрації, сучасних трендів не встановив обмежень в колірній гамі, тому кольори для дизайну палітурок обирались без врахування їх

					<i>ДРДЗ. 2018049.01.12.ПЗ</i>	Арк.
Змн.	Арк.	№ докум.	Підпис	Дата		57

семантики. В розроблених дизайнах палітурки є варіанти з кольорами варіант (а) система СМУК – С=66%; М=4%; Y=28; К=0 варіант (б) система СМУК – С=4%; М=3%; Y=4; К=0 варіант (в) система СМУК – С=5%; М=19%; Y=99; К=0 варіант (г) система СМУК – С=56%; М=49%; Y=51; К=19 варіант (д) система СМУК – С=4%; М=8%; Y=24; К=0 варіант (е) система СМУК – С=4%; М=93%; Y=82; К=0 варіант (є) система СМУК – С=65%; М=50%; Y=43; К=80 варіант (ж) система СМУК – С=3%; М=4%; Y=100; К=0 варіант (з) система СМУК – С=33%; М=2%; Y=30; К=0 варіант (и) система СМУК – С=38%; М=100%; Y=50; К=31 варіант (і) система СМУК – С=9%; М=7%; Y=8; К=0 варіант (ї) система СМУК – С=80%; М=14%; Y=47; К=0 варіант (к) система СМУК – С=60%; М=90%; Y=0; К=0 варіант (л) система СМУК – С=4%; М=88%; Y=80; К=0 варіант (м) система СМУК – С=4%; М=78%; Y=90; К=0 варіант (н) система СМУК – С=4%; М=35%; Y=81; К=0 (рис.3.2.).



Рисунок 3.2 – Варіанти колірних рішень палітурок

При виборі шрифтів також розглядалися варіанти з зарубками рисунок А.1 (є, г, й, к, н. о.), без зарубок (д, е, ж, з, и, ї, л.), рукописні (і, м.), декоративні (а, б, в.).

Відповідно до раніше розробленої концепції для подальшої роботи було обрано варіант палітурки, представлений у Додатку Б.1 (.рис. Б.1) На цьому варіанті використано стилізовані фешн-ілюстрації, простий без зарубок шрифт, зображення комп'ютерної миші, сітка, яка систематизує ці візуальні елементи.

Отже, відповідно до розробленої концепції з врахуванням сучасних тенденцій оформлення друкованих видань розроблено 18.варіантів-ідей дизайну навчального посібника «Комп'ютерна дизайн-графіка. Adobe Illustrator в художньому проектуванні одягу». В результаті проведено аналізу, з врахуванням сформованої концепції один варіант обрано для подальшої роботи.

### 3.3 Вибір остаточного варіанту оформлення посібника

В проектованому підручник для підтримки дизайну було розроблено ряд варіантів форзацу з різними колірними рішеннями і дизайном, вони представлені на. (рис3.3).



а)

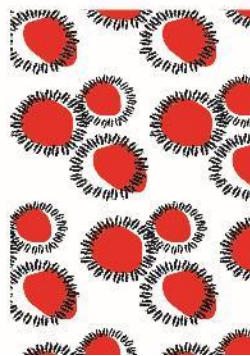

б)



в)



г)

Рисунок 3.3 – Варіанти оформлення форзаців



Варіант ідей з оформленням додатків (рис. 3.5) також містить у своєму дизайні ілюстрацію пера яке гармонійно поєднується з варіантами розділів представлених вище на (рис. 3.4).



Рисунок 3.5 – Варіанти оформлення додатків

Варіанти представлення змісту в підручнику показані в різних дизайнерських рішеннях, у першому варіанті виділено лише номер розділу і відтворено в кольорі самої сторінки розділу, у другому варіанті використання кольору було розміщено як на літерах так і на назві розділу, третій варіант був повністю відображений в кольорах розділу як номер і назва розділу. (рис 3.6).

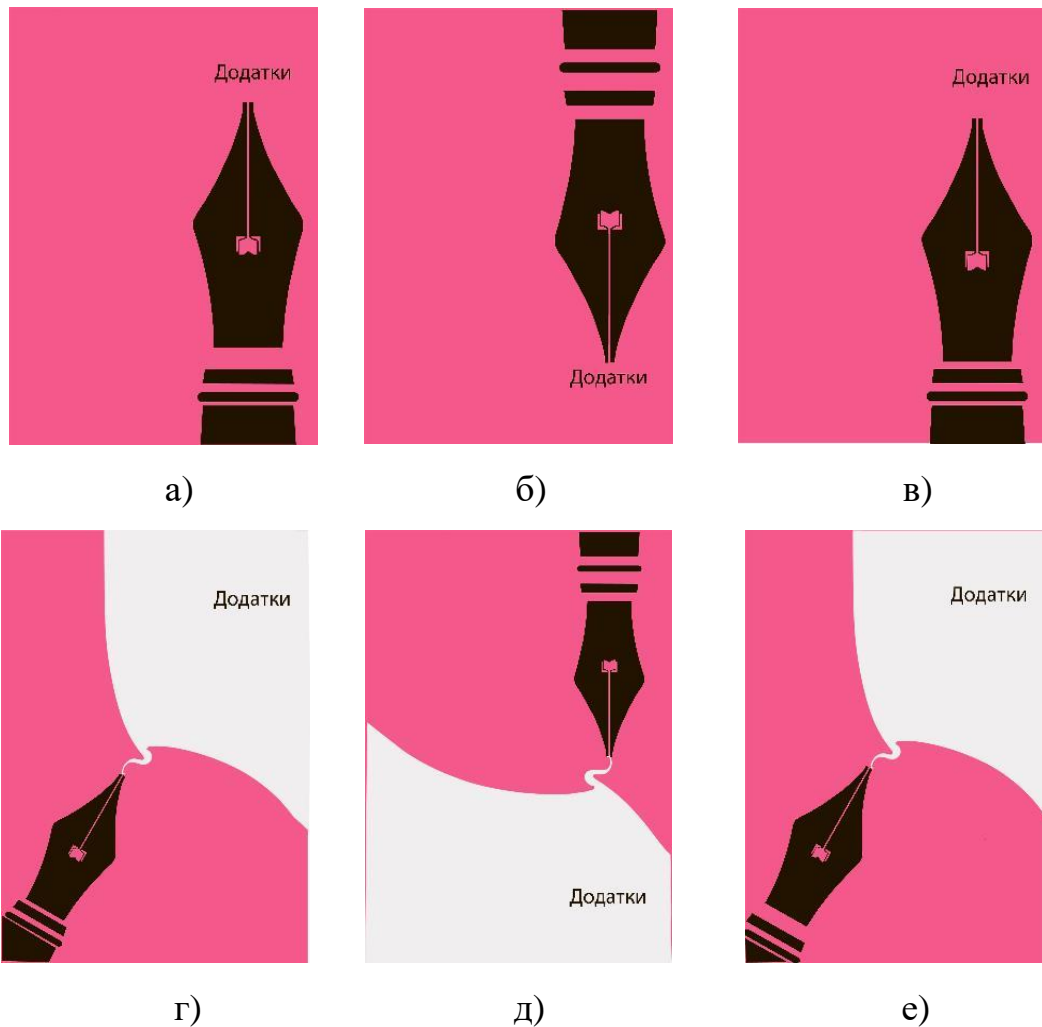

Після обраного формату почався підбір гротескних шрифтів для підтримки стилю. Одним із таких шрифтів став Франклін Готик Демі (англ. Franklin Gothic Demi) – це лінійна антикварна література без засічок . Він був розроблений в 1904 році американським інженером і дизайнером шрифтів Моррісом Фуллером Бентоном для американських засновників шрифтів (ATF), спочатку лише як напівжирний шрифт. У наступні роки ITC ( International Typeface Corporation ) додала більше стилів шрифтів. Особливістю Franklin Gothic Demi є відсутність зарубок букв і їхній збільшений розмір за рахунок зменшення міжрядкового інтервалу. Franklin Gothic Demi не має засічок, а літери збільшені за рахунок зменшення міжрядкового інтервалу, тому шрифт добре читається і при маленькому розмірі (рис. 3.7) [26].

Другим шрифтом став відомим шрифт Corbel – це гуманістичний шрифт без засічок , розроблений Джеремі Танкардом для Microsoft і випущений споживачам у 2007 році. Він є частиною колекції шрифтів ClearType — набору шрифтів від різних дизайнерів, випущених разом із Windows Vista (рис. 3.8) [27].

Третім із шрифтів, що розглядались, був шрифт Georgia – шрифт у категорії перехідної антикви, створений у 1993 році Метью Картером для Microsoft Corporation як засічковий компаньйон для Вердана, першого екранного гротеску Microsoft (рис. 3.9) [28].

Останнім із шрифтів, що розглядались для верстки книги, був Times New Roman – 1931 року Морісон написав статтю, у якій звинуватив газету The Times у неякісному друці. Він звернувся до Віктора Лердента, художника з рекламного відділу Times, з проханням допомогти йому створити новий зразок шрифту. Як зразок Морісон використав шрифт Plantin. Було вирішено змінити шрифт так, щоб підвищити зручність читання і заощадити більше простору. Отриманий шрифт отримав назву Times New Roman. Вперше був використаний у газеті Times 3 жовтня 1932, і вже через рік його використовували для комерційних продажів (рис3.10) [29].

**Аа Бб Вв Гг Дд Ее  
Єе Жж Зз Ии Іі Йй  
Кк Лл Мм Нн Оо Пп Рр Сс  
Тт Уу Фф Хх Цц Чч  
Шш Щщ Ъь Юю Яя  
1 2 3 4 5 6 7 8 9 0**

Рисунок 3.7 – Шрифт Franklin Gothic Demi

Аа Бб Вв Гг Дд Ее  
Єе Жж Зз Ии Іі Йй  
Кк Лл Мм Нн Оо Пп Рр Сс  
Тт Уу Фф Хх Цц Чч  
Шш Щщ Ъь Юю Яя  
1 2 3 4 5 6 7 8 9 0

Рисунок 3.8 – Шрифт Corbel

**Аа Бб Вв Гг Дд Ее  
Єе Жж Зз Ии Іі Йй  
Кк Лл Мм Нн Оо Пп Рр Сс  
Тт Уу Фф Хх Цц Чч  
Шш Щщ Ъь Юю Яя  
1 2 3 4 5 6 7 8 9 0**

Рисунок 3.9 – Шрифт Georgia

Аа Бб Вв Гг Дд Ее  
Єе Жж Зз Ии Іі Йй  
Кк Лл Мм Нн Оо Пп Рр Сс  
Тт Уу Фф Хх Цц Чч  
Шш Щщ Ъь Юю Яя  
1 2 3 4 5 6 7 8 9 0

Рисунок 3.10 - Times New Roman

Для набору основного тексту в навчальному посібнику обрано Times New Roman. Це шрифт вважається одним з найбільш зручних для друкованих багатосторінкових видань. Цей шрифт виглядає стриманим, офісним. Наявні засічки покращують читальність в різних розмірах шрифту. Шрифт Times New Roman має 4 види нарису, що дозволяє його використовувати, крім основного тексту, також для заголовків, так і для підзаголовків (напівжирний нарис). Нарис курсивом використовується для назв елементів інтерфейсу, палітр, сувоїв. Розмір основного тексту – 10пт.

В дизайні тексту дозволяється використовувати кілька гарнітур. Зокрема, в навчальному посібнику з комп'ютерної графіки є потреба виділити назви інструментів, які використовуються для створення рисунків. Для виділень використано гарнітуру без засічок – Arial (рис.3.11), яка має 9 нарисів. Для узгодження з основним текстом для виділень обрано шрифт Arial, Bold, 9пт.

**Аа Бб Вв Гг Дд Ее**  
**Єє Жж Зз Ии Іі Йй**  
**Кк Лл Мм Нн Оо Пп Рр Сс**  
**Тт Уу Фф Хх Цц Чч**  
**Шш Щщ Ъь Юю Яя**

Рисунок 3.11 – Шрифт Arial

Відповідно до всіх обраних параметрів розроблено макет посібника. На верхніх колонтитулах – назви підрозділів навчального посібника і підзаголовків, в нижньому колонтитулі – колонцифри в правому нижньому куті, щоб швидко шукати потрібну сторінку, зліва на колонтитулі – назви розділів (рис.3.12). Навчальний посібник має 380 сторінок.

					<b>ДРДЗ. 2018049.01.12.ПЗ</b>	Арк.
Змн.	Арк.	№ докум.	Підпис	Дата		65

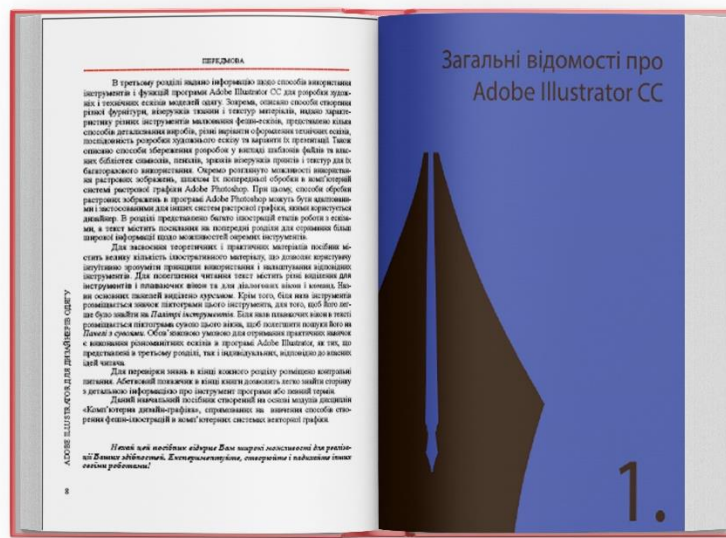

а)

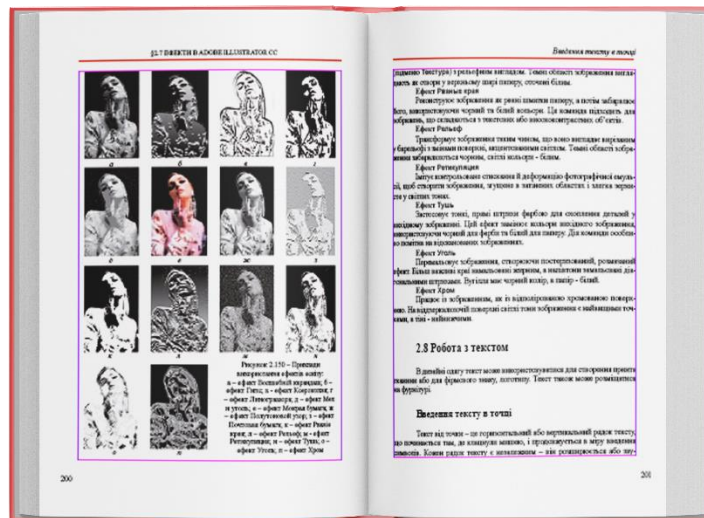

б)

Рисунок 3.12 – Розгортка сторінок навчального посібника

Отже, для навчального посібника з комп’ютерної графіки розроблено концепцію оформлення, розроблено дизайн палітурки з використанням фешн-ілюстрацій, розроблено рисунки для перших сторінок розділів і додатків.

					Арк.
					66
ЗМН.	Арк.	№ докум.	Підпис	Дата	ДРДЗ. 2018049.01.12.ПЗ

## ВИСНОВКИ

У ході виконання дипломного проекту з'ясовано, що сучасні навчальні посібники є носіями інформації і виконують такі функції: виховну, інформаційну, дидактичну, систематизуючу, інтегруючу, мотиваційну, координуючу, самоосвітню. Також посібник має відповідати сучасному рівню науки, забезпечувати потреби виховання, зв'язок теорії з практикою. Він має бути написаний простою і доступною мовою, чітко формувати визначення, ідею, містити ілюстрації, виділяти важливі матеріали шрифтами. Художнє оформлення має узгоджуватися з змістом навчального тексту.

В результаті аналізу форматів книг, типів паперу, типів зшивання для розробки дизайн-оформлення навчального посібника з комп'ютерної графіки обрано формат А5, офсетний папір та брошування швейно-клеєвим методом. Зважаючи на те, що видання містить багато сторінок, то для захисту блоку сторінок обрано палітурку, оскільки вона виготовляється з цупких матеріалів, буде виконувати захисну функцію для блоку книги і доволі довго матиме презентабельний вигляд.

Ретроспективний аналіз оформлення навчальних книг для дизайнерів одягу виявив, що на обкладинках книг для дизайнерів одягу найчастіше використовують відображення модних стилізованих ілюстрацій одягу. Це обумовлено потребою легкістю пошуку спеціалізованої літератури відповідною цільовою аудиторією.

Аналіз сучасних тенденцій в оформленні поліграфічних видань виявив в 2022 році актуальним використання новітніх технологій, візуальні деформації традиційних ілюстрацій, а також використання елементів бруталізму та фантастики.

Оскільки в літературі, призначеній для дизайнерів одягу, характерне використання стилізованого зображення одягу, модних образів, то було проаналізовані сучасні тренди в фешн-ілюстрації. Основними рисами фешн-ілюстрації є створення образу, відображення стилю, характеру, настрою. З'ясовано,

					<b>ДРДЗ. 2018049.01.12.ПЗ</b>	Арк.
Змн.	Арк.	№ докум.	Підпис	Дата		67

що в фешн-ілюстраціях уникають реалістичності, стилізація відбувається за рахунок використання плоских заливок, активних графічних ліній, кольорових плям.

На основі аналізу вимог до навчальних видань, сучасних поліграфічних трендів, зручних і зрозумілих для користувача візуальних елементів була сформована концепція оформлення навчального посібника. Ця концепція передбачає наявність на палітурці ілюстрацій одягу: на фігурі, манекені або окремо. Серед різних напрямків фешн-ілюстрацій для навчального посібника, що розробляється, перевага надається фешн-ілюстраціям одягу, виконаним в редакторах векторної графіки, без натуралізму.

На основі сформованої концепції розроблено 18 варіантів оформлення палітурки, по 4 варіанти оформлення розділів ( для додатків – 6 варіантів), 4 варіанти оформлення форзаців, 3 варіанти оформлення змісту посібника.

Серед розроблених варіантів оформлення палітурки, форзаців, розділів обрано кінцеві варіанти, які використані при виготовленні посібника в матеріалі.

					<i>ДРДЗ. 2018049.01.12.ПЗ</i>	Арк.
Змн.	Арк.	№ докум.	Підпис	Дата		68

## ПЕРЕЛІК ДЖЕРЕЛ ПОСИЛАНЬ

1. НІСД [Електронний ресурс] : [веб-сайт]. – Електронні данні – НІСД, 2011. – С. 60 Режим доступ: <https://niss.gov.ua/publikacii/poslannya-prezidenta-ukraini/modernizaciya-ukraini-nash-strategichniy-vibir-schorichne> (дата звернення 12.05.2022) – Модернізація України – наш стратегічний вибір: Щорічне послання Президента України до Верховної Ради України.

2. Верховна Рада України [Електронний ресурс] : [веб-сайт]. – Електронні данні Верховна Рада України, 2013. – Режим доступу: <https://zakon.rada.gov.ua/laws/show/344/2013#Text> (дата звернення 12.05.2022.) – Національна стратегія розвитку освіти в Україні на 2012-2021 рр.

3. Українська бібліотечна енциклопедія [Електронний ресурс] : [веб-сайт] – Електронні данні – Українська бібліотечна енциклопедія, 2018 – Режим доступу: <https://ube.nlu.org.ua/article/%D0%9D%D0%B0%D0%B2%D1%87%D0%B0%D0%BB%D1%8C%D0%BD%D0%B8%D0%B9%20%D0%BF%D0%BE%D1%81%D1%96%D0%B1%D0%BD%D0%B8%D0%BA>. (дата звернення 25.04.2022.) – Навчальний посібник.

4. Studfile. [Електронний ресурс] : [веб-сайт] – Електронні данні – // Studfile, 2016. – Режим доступу: <https://studfile.net/preview/5189303/page:5/>. (дата звернення 05.05.2022) – Елементи книги.

5. Studwood [Електронний ресурс] : [веб-сайт] – Електронні данні – // Studwood, 2017. – Режим доступу: [https://studwood.net/1425736/buhgalterskiy\\_uchet\\_i\\_audit/zovnishni\\_elementi\\_knigi](https://studwood.net/1425736/buhgalterskiy_uchet_i_audit/zovnishni_elementi_knigi). (дата звернення 05.05.2022) – Зовнішні елементи книги.

6. Українська бібліотечна енциклопедія [Електронний ресурс] : [веб-сайт] – Електронні данні – Українська бібліотечна енциклопедія, 2018 – Режим доступу: – Режим доступу: <https://ube.nlu.org.ua/article/%D0%A2%D0%B8%D1%82%D1%83%D0%BB%D1%8C>

					<b>ДРДЗ. 2018049.01.12.ПЗ</b>	Арк.
						69
Змн.	Арк.	№ докум.	Підпис	Дата		

%D0%BD%D0%B8%D0%B9%20%D0%B0%D1%80%D0%BA%D1%83%D1%88,%20%D1%82%D0%B8%D1%82%D1%83%D0%BB. (дата звернення 05.05.2022) – Титульний аркуш, титул.

7. Копі Бум [Електронний ресурс] : [веб-сайт] – Електронні данні – // Копі Бум, 2020. – Режим доступу – <https://kopibum.com/papir-dlia-druku-polihrafi-80/>. (дата звернення 06.05.2022) – Папір для друку поліграфії.

8. Паперовий рай [Електронний ресурс] : [веб-сайт] – Електронні данні – // ТМ "Паперовий рай", 2019. – Режим доступу – <https://xn----7sbbgothc3bhbnf.xn--j1amh/uk/bumaga-gazetnaya>. (дата звернення 11.05.2022) – Бумага газетная.

9. Studfile [Електронний ресурс] : [веб-сайт] – Електронні данні – // Studfile, 2016. – Режим доступу – <https://studfile.net/preview/7787484/page:17/>. (дата звернення 08.05.2022) – Вибір та розрахунок паперу для книжкового видання.

10. Shark [Електронний ресурс] : [веб-сайт] – Електронні данні – // Shark, 2018. – Режим доступу – <http://shark.uz.ua/pdf/requirements.pdf>. (дата звернення 06.05.2022) – Вимоги до друку.

11. Буки Веди [Електронний ресурс] : [веб-сайт] – Електронні данні – // Буки Веди полиграфический комплекс, 2022 – Режим доступу – <https://bukivedi.com/blog/broshyurovka-knig/>. (дата звернення 08.05.2022) – Брошюровка книг: основные способы скрепления страниц.

12. Вікіпедія : вільна енциклопедія [Електронний ресурс] : [веб-сайт] – Електронні данні – // Українська вікіпедія, 2004. – Режим доступу – [https://uk.wikipedia.org/wiki/%D0%93%D0%BB%D0%B8%D0%BD%D1%8F%D0%BD%D1%96\\_%D1%82%D0%B0%D0%B1%D0%BB%D0%B8%D1%87%D0%BA%D0%B8](https://uk.wikipedia.org/wiki/%D0%93%D0%BB%D0%B8%D0%BD%D1%8F%D0%BD%D1%96_%D1%82%D0%B0%D0%B1%D0%BB%D0%B8%D1%87%D0%BA%D0%B8) (дата звернення 30.05.2022) – Глиняні таблички.

13. Калайдинцівська ЗШ I-III ст. імені генерал-майора Ф.Д. Рубцова [Електронний ресурс] : [веб-сайт] – Електронні данні – // Шкільна бібліотека. – 2009. – Режим доступу – <http://kalajdynsi.pl.ua/shkilna-biblioteka.html>. (дата звернення 30.05.2022) – Цікаве з життя книг.

					<i>ДРДЗ. 2018049.01.12.ПЗ</i>	Арк.
						70
Змн.	Арк.	№ докум.	Підпис	Дата		

14. Культурно-просвітницький блок [Електронний ресурс] : [веб-сайт] – Електронні данні – // Бібліотека ВДПУ, 2021. – Режим доступу – [https://library.vspu.edu.ua/html/ist\\_kn.htm](https://library.vspu.edu.ua/html/ist_kn.htm). ( дата звернення 05.05.2022) – Історія книг та бібліотек.

15. Studexpo [Електронний ресурс] : [веб-сайт] – Електронні данні – // Studexpo, 2017. – Режим доступу – [https://studexpo.net/298621/kulturologiya/pervinniy\\_vidavnichiy\\_material\\_pershi\\_knigi](https://studexpo.net/298621/kulturologiya/pervinniy_vidavnichiy_material_pershi_knigi). (дата звернення 30.05.2022) – Первинний видавничий матеріал. Перші книги.

16. Вікіпедія вільна енциклопедія [Електронний ресурс] : [веб-сайт] – Електронні данні – // Українська вікіпедія, – 2004. – Режим доступу – <https://uk.wikipedia.org/wiki/%D0%9F%D0%B5%D1%80%D0%B3%D0%B0%D0%BC%D0%B5%D0%BD%D1%82>. ( дата звернення 30.05.2022) – Пергамент.

17. Подорож у часі – історичний сайт [Електронний ресурс] : [веб-сайт] – Електронні данні – // Мандрівки часом – Режим доступу – <https://travel-in-time.org/uk/istoriya-vinahodiv/istoriya-knigi-vid-davnini-do-nashih-dniv/>. (дата звернення 30.05.2022) – Історія книги: від давнини до наших днів.

18. Krivoyroglife [Електронний ресурс] : [веб-сайт] – Електронні данні – // [krivoyroglife](https://sites.google.com/site/krivoyroglife/home/z-cogo-use-rosinalosa) – Режим доступу – <https://sites.google.com/site/krivoyroglife/home/z-cogo-use-rosinalosa>. (дата звернення 05.06.2022) – З чого усе починалося.

19. Slideshare.net [Електронний ресурс] : [веб-сайт] – Електронні данні – // [slideshare.net](https://www.slideshare.net/nbkidskiev/ss-39511019), 2014. – Режим доступу – <https://www.slideshare.net/nbkidskiev/ss-39511019>. (дата звернення 30.05.2022) – Від папірусу до книги.

20. Читомо [Електронний ресурс] : [веб-сайт] – Електронні данні – // Читомо, 2010. – Режим доступу – <https://chytomo.com/evoliutsiia-formativ-vid-hlyniano-i-tablychky-do-elektronnoi-knyzhky/>. (дата звернення 05.06.2022) – Еволюція форматів від глиняної таблички до електронної книги

21. Print multimedia s web [Електронний ресурс] : [веб-сайт] – Електронні данні – // Print multimedia s web – Режим доступу –

					<i>ДРДЗ. 2018049.01.12.ПЗ</i>	Арк.
						71
<i>Змн.</i>	<i>Арк.</i>	<i>№ докум.</i>	<i>Підпис</i>	<i>Дата</i>		

<https://openarchive.nure.ua/bitstream/document/16777/1/KorniezVov.pdf>. (дата звернення 14.05.2022) – Сучасні прийоми верстки та дизайну як засоби підвищення ефективності сприйняття навчального матеріалу.

22. Азбука [Електронний ресурс] : [веб-сайт] – Електронні данні – // Друкарня Азбука, 2022. – Режим доступу – <https://azbyka.com.ua/uk/tendentsii-v-dizajne-oblozhek-knig-na-2022-god/>. (дата звернення 24.05.2022) – Тенденції у дизайні обкладинок книг на 2022 рік.

23. КАПМ [Електронний ресурс] : [веб-сайт] – Електронні данні – // ВНЗ "КАПМ", 2022. – Режим доступу – <https://kapi.com.ua/courses-fashion-illustration> (дата звернення 11.05.2022) – Курси Фешн-ілюстрація.

24. MUZA [Електронний ресурс] : [веб-сайт] – Електронні данні – // MUZA, 2014. – Режим доступу – <https://vylavcha.wordpress.com/2014/10/22/%D1%96%D1%81%D1%82%D0%BE%D1%80%D1%96%D1%8F-fashion%D1%96%D0%BB%D1%8E%D1%81%D1%82%D1%80%D0%B0%D1%86%D1%96%D1%97-%D0%BC%D0%BE%D0%B4%D0%B0-%D1%86%D0%B5-%D0%BC%D0%B8%D1%81%D1%82%D0%B5%D1%86> (дата звернення 11.05.2022) – Історія fashion-ілюстрації: мода – це мистецтво / History of fashion-Illustration.

25. Slideshare [Електронний ресурс] : [веб-сайт] – Електронні данні – // slideshare, 2016. – Режим доступу – <https://www.slideshare.net/ssuser5f1018/ss-63239016>. (дата звернення 14.05.2022) – Дизайн книги.

26. Вікіпедія : вільна енциклопедія [Електронний ресурс] : [веб-сайт] – Електронні данні – // Українська вікіпедія, 2004. – Режим доступу – [https://de.wikipedia.org/wiki/Franklin\\_Gothic](https://de.wikipedia.org/wiki/Franklin_Gothic). (дата звернення 06.06.2022) – Franklin Gothic.

27. Вікіпедія : вільна енциклопедія [Електронний ресурс] : [веб-сайт] – Електронні данні – // Українська вікіпедія, 2004 – Режим доступу –

					ДРДЗ. 2018049.01.12.ПЗ	Арк.
						72
Змн.	Арк.	№ докум.	Підпис	Дата		

[https://en.wikipedia.org/wiki/Corbel\\_\(typeface\)](https://en.wikipedia.org/wiki/Corbel_(typeface)). (дата звернення 06.06.2022) – Корбель (гарнитура).

28. Вікіпедія : вільна енциклопедія [Електронний ресурс] : [веб-сайт] – Електронні данні – // Українська вікіпедія, 2004. – Режим доступу – [https://ru.wikipedia.org/wiki/%D0%94%D0%B6%D0%BE%D1%80%D0%B4%D0%B6%D0%B8%D1%8F\\_\(%D1%88%D1%80%D0%B8%D1%84%D1%82\)](https://ru.wikipedia.org/wiki/%D0%94%D0%B6%D0%BE%D1%80%D0%B4%D0%B6%D0%B8%D1%8F_(%D1%88%D1%80%D0%B8%D1%84%D1%82)). (дата звернення 06.06.2022) – Джорджия (шрифт).

29. Вікіпедія : вільна енциклопедія [Електронний ресурс] : [веб-сайт] – Електронні данні – // Українська вікіпедія, 2004 – Режим доступу до ресурсу: [https://uk.wikipedia.org/wiki/Times\\_New\\_Roman](https://uk.wikipedia.org/wiki/Times_New_Roman). (дата звернення 06.06.2022) – Times New Roman.

					<i>ДРДЗ. 2018049.01.12.ПЗ</i>	Арк.
Змн.	Арк.	№ докум.	Підпис	Дата		73

ДОДАТОК А  
ВАРІАНТИ ДИЗАЙНУ ПАЛІТУРКИ

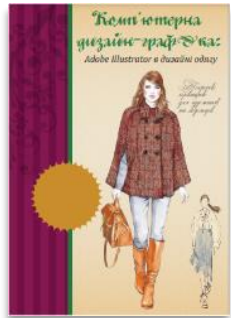

а)



б)



в)



г)



д)



е)



є)



ж)



з)



и)

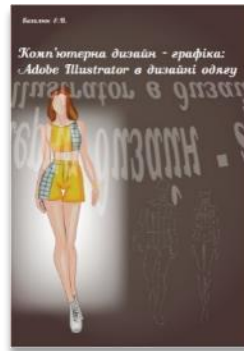

і)



ї)



й)

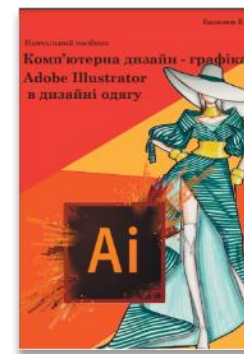

к)

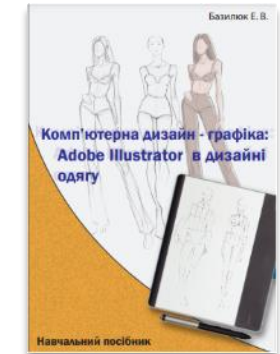

л)



м)



н)



о)

Рисунок А.1 – Розроблені варіанти дизайну палітурки

# ДОДАТОК Б

## ОБРАНА ПАЛІТУРКА НАВЧАЛЬНОГО ПОСІБНИКА



а)



б)



в)

Рисунок Б.1 – Макет обкладинки навчального посібника

ДОДАТОК В  
ОБРАНІ ВАРІАНТИ ОФОРМЛЕННЯ РОЗДІЛІВ І ДОДАТКІВ

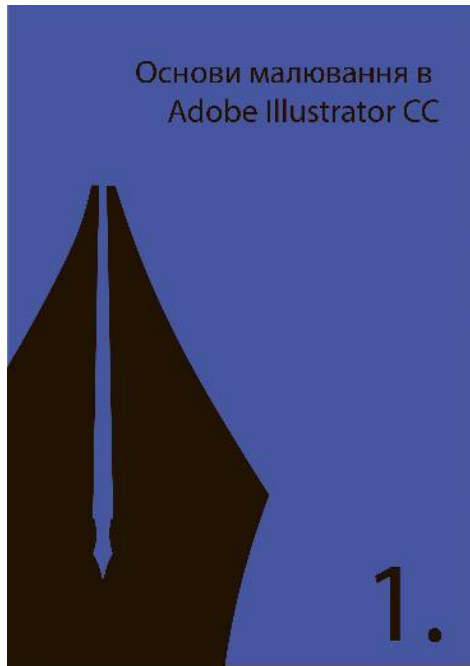

а)

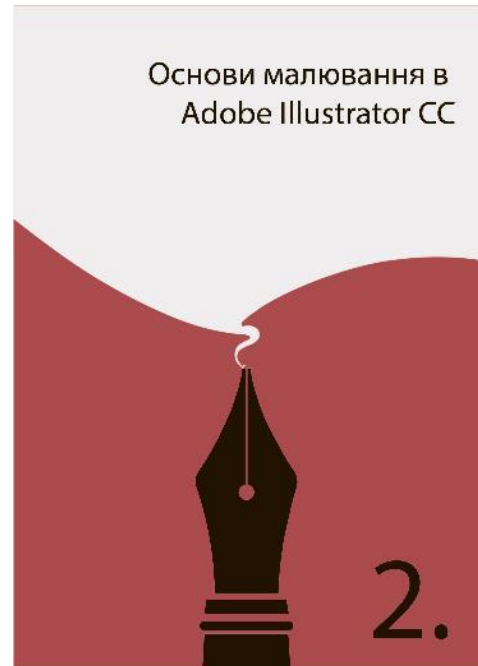

б)

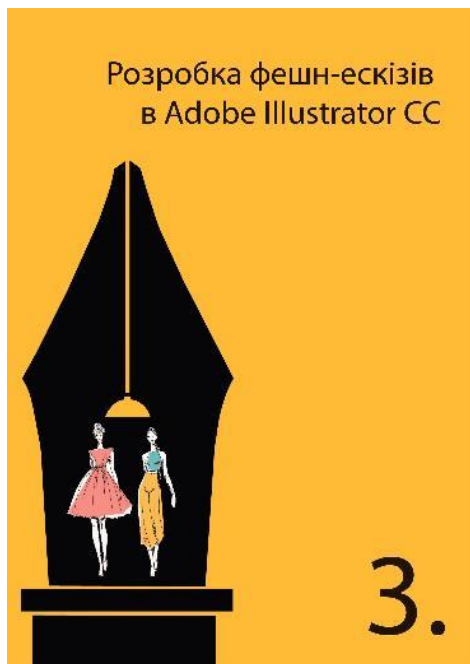

в)



г)

Рисунок В.1 – Макет розділів і додатків



