

ХМЕЛЬНИЦЬКИЙ НАЦІОНАЛЬНИЙ УНІВЕРСИТЕТ  
Факультет технології і дизайну  
Кафедра дизайну

КВАЛІФІКАЦІЙНА РОБОТА

ДИЗАЙН-ПРОЄКТ ІНТЕР'ЄРУ КАФЕ-КНИГАРНІ «СЮЖЕТ»  
(М.ХМЕЛЬНИЦЬКИЙ, ВУЛ. ОЗЕРНА, 20)

Рівень вищої освіти \_\_\_\_\_ Перший (бакалаврський) \_\_\_\_\_  
Галузь знань \_\_\_\_\_ 02 «Культура і мистецтво» \_\_\_\_\_  
Спеціальність \_\_\_\_\_ 022 «Дизайн» \_\_\_\_\_  
Предметна область/спеціалізація \_\_\_\_\_  
Освітня програма \_\_\_\_\_ «Дизайн» \_\_\_\_\_

КвР ДЗ. 2022071.02.09.03.ПЗ

Виконав: здобувач(ка) 4 курсу, гр. ДЗН-22-2

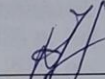
  
Підпис

Дана ГОНЧАР

Керівник: Старший викладач

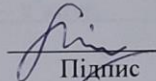
  
Підпис

Сергій МІЛЬ

Нормоконтролер: канд. техн. наук,

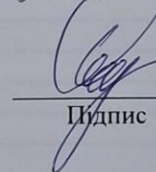
  
Підпис

Оксана СТРИЖОВА

До захисту допускаю:  
Завідувач кафедри дизайну

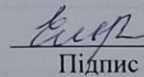
  
Підпис

Ельвіра БАЗИЛЮК

11 червня 2026 р.

Хмельницький 2026

ХМЕЛЬНИЦЬКИЙ НАЦІОНАЛЬНИЙ УНІВЕРСИТЕТ

Факультет \_\_\_\_\_ технологій і дизайну  
Кафедра \_\_\_\_\_ дизайну  
Рівень вищої освіти \_\_\_\_\_ перший (бакалаврський)  
Галузь знань \_\_\_\_\_ 02 «Культура і мистецтво»  
Спеціальність \_\_\_\_\_ 022 «Дизайн»  
Предметна спеціальність/спеціалізація \_\_\_\_\_ ----  
Освітня програма \_\_\_\_\_ «Дизайн»

ЗАТВЕРДЖУЮ

Завідувач (ка) кафедри дизайну

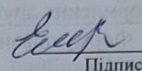
  
Підпис

Ельвіра БАЗИЛЮК

21 червня 2026 р.

**ЗАВДАННЯ НА КВАЛІФІКАЦІЙНУ РОБОТУ**

Гончар Дані Олександрівні

Прізвище, ім'я, по-батькові здобувача освіти

1. Тема роботи: «Дизайн-проект інтер'єру кафе-книгарні «Сюжет» (м. Хмельницький, вул. Озерна, 20)»

Керівник роботи \_\_\_\_\_ Міль Сергій Володимирович ст. викладач

Затверджено наказом ректора університету від 20 січня 2026 р. №7

2. Термін подання студентом роботи на кафедру 1 червня 2026 р.

3. Вихідні дані до роботи: об'єкт проектування – інтер'єр кафе-книгарні «Сюжет» що розташований у м. Хмельницькому вул. Озерна, 20; загальна площа приміщення 92,73 м<sup>2</sup>; джерело творчості – книги, кава, камерність; стиль – х'югге.

4. Зміст кваліфікаційної роботи

Вступ

розділ 1 – Дослідження об'єкт проектування

розділ 2 – Розробка проектно-творчих рішень

Висновки

Додатки

5. Перелік графічного матеріалу

Банер художнього проекту (1200 мм x 900 мм) альбом технічної документації (формат А3)

6. Консультанти розділів кваліфікаційної роботи

Етап роботи	Прізвище, ініціали та посада консультанта	Підпис, дата	
		Завдання видав	Завдання прийняв
-	-	-	-
-	-	-	-
-	-	-	-

7. Дата видачі завдання \_\_\_\_\_ 21 січня 2026 р.

## КАЛЕНДАРНИЙ ПЛАН

Назва розділу кваліфікаційної роботи	Термін виконання	Примітка
1. Затвердження теми та визначення мети роботи	18.01.- 20.01.2026	
2. Обґрунтування методології та формування концепції дослідження	21.01.- 25.02.2026	
3. Аналіз джерел та оформлення першого розділу пояснювальної записки	26.02.- 24.03.2026	
4. Розробка проектно-творчих рішень, виконання креслеників	25.03.- 08.04.2026	
5. Розробка візуалізацій об'єкта дослідження та оформлення другого розділу пояснювальної записки	09.04.- 23.04.2026	
6. Формулювання висновків, остаточне оформлення кваліфікаційної роботи з урахуванням зауважень керівника	24.04.- 10.05.2026	
7. Підготовка графічних матеріалів, проходження передзахисту та отримання допуску до захисту	11.05.- 29.5.2026	
8. Проходження нормоконтролю, перевірки на плагіат, а також отримання відгуків керівника, рецензента та допуску завідувача кафедри до захисту	30.05.- 10.06.2026	
9. Підготовка супроводжувальної доповіді та ілюстративної презентації за результатами проекту	11.06.- 15.06.2026	
10. Публічний захист кваліфікаційної роботи перед екзаменаційною комісією	16.06.2026	

Здобувач (ка)

  
Підпис

**Дана ГОНЧАР**  
Ім'я, ПРІЗВИЩЕ

Керівник кваліфікаційної роботи

  
Підпис

**Сергій МІЛЬ**  
Ім'я, ПРІЗВИЩЕ

№	Після консультації	Підпис

## АНОТАЦІЯ

до кваліфікаційної роботи першого (бакалаврського) рівня вищої освіти  
на тему: Дизайн-проект інтер'єру кафе-книгарні «Сюжет»  
(м. Хмельницький, вул. Озерна, 20)»

Здобувачка освіти групи ДЗН-22-2 Дана ГОНЧАР  
керівник – старший викладач, Сергій МІЛЬ

Обсяг пояснювальної записки – 73 сторінки, 38 рисунків, 3 таблиці, 4 додатка, 34 джерел.

Обсяг графічної частини – альбом технічної документації (А3)

ВІЗУАЛІЗАЦІЯ, ЗАТИЩОК, КАМЕРНІСТЬ, КАФЕ, КНИГА, КРЕСЛЕННЯ,  
МУДБОРД, ТРЕТЄ МІСЦЕ, ХЮГТЕ.

У кваліфікаційній роботі охарактеризовано (узагальнено, розроблено, визначено, експериментально підтверджено) дизайн-проект інтер'єру кафе-книгарні «Сюжет» у м. Хмельницький. Метою було створення затишного функціонального простору для відпочинку та усамітнення. Було проаналізовано об'єкт проектування та сучасні аналоги та вимоги. Велику увагу приділено зонуванию, проєкуванню та нормативним документам. Створення комфортних умов для перебування та психологічній стабільності.

5.06.2026  
Дата



Підпис

## ЗМІСТ

Вступ.....	6
1. ДОСЛІДЖЕННЯ ОБ'ЄКТА ПРОЄКТУВАННЯ.....	9
1.1 Характеристика об'єкта проєктування.....	9
1.2 Дослідження екологічних вимог до дизайну об'єкта.....	14
1.3 Початкові етапи розвитку об'єктів обраного напрямку.....	20
1.4 Сучасні напрацювання по темі дослідження.....	24
2. РОЗРОБКА ПРОЄКТНО-ТВОРЧИХ РІШЕНЬ.....	31
2.1 Вибір та обґрунтування концепції дизайну об'єкта.....	31
2.2 Розробка та обґрунтування творчих ідей.....	35
2.3 Розробка проєктної.....	42
2.3.1 Планувальні рішення.....	42
2.3.2 Розгортки об'єкта.....	48
2.3.3 Візуалізація об'єкта.....	53
2.3.4 Кошторис робіт.....	56
ВИСНОВОК.....	68
ПЕРЕЛІК ДЖЕРЕЛ ПОСИЛАННЯ.....	70
ДОДАТОК А MoodBoard.....	74
ДОДАТОК Б Плакат авторської меблі Полички-годинник.....	75
ДОДАТОК В Візуалізації .....	76
ДОДАТОК Г Художній композиційний банер .....	81

## ВСТУП

Сьогодні проектування громадського простору це дуже розвинений напрямок на ринку нерухомості. Громадський простір це місце де люди проводять свій вільний час. В залежності від того, якої якості це місце формується настрої людини. Сучасні архітектурні та дизайнерські рішення спираються на широко профільні заклади, де об'єднується декілька напрямків проведення часу. Завдяки цьому така територія стає платформою для відпочинку, дозвілля та спілкування і формує баланс між практичністю та красою.

Актуальність теми кваліфікаційної роботи частково пов'язана із швидким розвитком гібридних міських локацій. Така площа часто поєднує в собі сферу обслуговування, соціалізацію та культурний відпочинок. Показовим прикладом такої локації є кафе книгарня. Це багатофункціональний простір, де кав'ярня та книжковий магазин перетворюється на майданчик самоосвіти та неформального спілкування. Організація таких об'єктів відповідає концепції «третього місця» що пропонує альтернативу між приватним житлом і робочим середовищем. Такий простір зберігає атмосферу психологічного затишку та творчого самовираження. [1]

На психологічний стан відвідувачів впливає утворення комфортного середовища у новітніх інтер'єрах. Воно передбачає гармонійне об'єднання ергономічних та естетичних чинників. Використання екологічних матеріалів, кольорової палітри, гармонійного світла та раціональне планування є основою для створення зручного простору. Філософія «HYGGE» заслуговує особливу увагу у цьому контексті. Вона націлена на досягнення лаконічності, душевного спокою та абсолютної гармонії [2]. Напрямо цього стилю перетворює інтер'єр з утилітарного об'єкта на джерело позитивних емоцій.

Практична цінність дослідження полягає у створенні громадського простору що об'єднує в собі різні локації від технологічної зони кав'ярні до місця для

читання та коворкінгу. Під час дослідження було взято до уваги сучасні напрямки в дизайні інтер'єру, такі як: ергономічні, технічні та екологічні вимоги [3].

Об'єктом дослідження є створення інтер'єру функціонального громадського простору кафе-книгарні у житловому комплексі «Sprase» який будується в м. Хмельницький.

Предметом дослідження є методи формування інтер'єру середовища громадських закладів нового типу у стилі Nuggе із урахуванням необхідних вимог.

Мета кваліфікаційної роботи – створення Кафе-книгарні «Сюжет». Ціллю було створити атмосферне та комфортне місце для культурного відпочинку, емоційного відновлення, та соціальної взаємодії. Такий простір стає дедалі популярнішим на тлі сучасних проблем та психологічних тисків. Він поєднує у собі домашній затишок та практичність.

Щоб досягнути поставленої мети було визначені такі завдання:

1. Дослідити об'єкт проєктування та актуальність теми,
2. Вивчити сучасні аналоги та тенденції розвитку а також вимоги до дизайну громадських закладів;
3. Визначити та обґрунтувати вибір концепції дизайн проєкту;
4. Розробити функціональне зонування інтер'єру та художню концепцію простору;
5. Створити альбом проєктно-технічної документації та виконати візуалізацію інтер'єру використовуючи такі програми: ArchiCAD, 3ds Max та Corona Render;
6. Розробити орієнтовний кошторис виконання дизайн-проєкту.

Було досліджено та проаналізовано історію виникнення кафе-книгарень, нормативні підґрунтя та літературні джерела. Саму ж ідею та стиль було затверджено під час розробки концепції, планувальних рішень на етапі

модельовання. Завершальну картинку інтер'єру створено за допомогою 3D-модельовання та render.

Структура та обсяг кваліфікаційної роботи складається зі вступу, двох розділів основного тексту, висновків, переліку джерел посилання та додатків. У першому розділі досліджується теоретичні, історичні та нормативні аспекти проектування кафе-книгарень. В другому розділі розкривається процес розробки концепції, творчих ідей, проектної документації, візуалізації та кошторису. Загальний обсяг пояснювальної записки становить 73 сторінки основного тексту, що містить 38 рисунків, 3 таблиці, 34 джерела посилання та 4 додатки.

## 1. ДОСЛІДЖЕННЯ ОБ'ЄКТА ПРОЄКТУВАННЯ

### 1.1 Характеристика об'єкта проєктування

Проєктування громадського закладу вимагає детального дослідження вихідних характеристик об'єкта. Його розташування, архітектурно-планувальні особливості та функціональні можливості стають ключем до успішного інтер'єру. Проаналізувавши об'єкт отримуємо головну складову кваліфікаційної роботи. Це дає змогу визначити ключові технічні параметри приміщення.

Вони впливають на подальше формування проєктних рішень і організацію внутрішнього середовища. В підрозділі описується місце розташування кафе-книгарні «Сюжет» та особливості будівлі в якій вона знаходиться. Також розглядаються основні характеристики приміщення та принципи організації простору [4].

Об'єктом проєктування виступає інтер'єр кафе книгарні «Сюжет». Воно має знаходитися на третьому поверсі житлового комплексу ЖК «Space» на вулиці Озерна, 20, у місті Хмельницький. Комплекс зводиться будівельною компанією «ПЛАТИНУМБУД» і являє собою сучасну 15-поверхову будівлю з виразним архітектурним рішенням.

Споруда вирізняється заокругленим фасадом, панорамним склінням нижніх поверхів, темним оздобленням із ритмічно-розташованими вертикальними елементами. Вздовж другого поверху розміщено широкий золотистий козирок та відкритими терасами на третьому поверсі. Ці особливості архітектури вирізняють цю будівлю серед міських будівель [4]. (рисунок 1.1).



Рисунок 1.1 – Фасад житлового комплексу Space

Комплекс знаходиться у північно-західній частині міста що активно розбудовується. Навколо розташована значна кількість навчальних закладів, житлових будівель, торгівельних об'єктів та зон відпочинку. Поряд є «ДЕНДРОПАРК», зупинки громадського транспорту та інші складові міської інфраструктури. Таке розміщення сприяє постійному потоку потенційних відвідувачів різних вікових та соціальних груп. Локація надає сприятливі умови для громадського закладу призначеного для спілкування, читання, відпочинку, навчання та роботі (рисунок 1.2) [5].

Завдяки поданим зображенням ми отримуємо більш детальну інформацію про об'єкт проектування, з яким будемо працювати. Ці зображення є офіційними та розміщені на сайті забудовника, на них можна спиратися при плануванні концепції та сценаріїв поведінки відвідувачів. Оскільки зовнішній вигляд та локація є тією особливістю за якою відвідувачі вибирають місце проведення свого часу. Та повертаються якщо цей час був проведено приємно та продуктивно.



Рисунок 1.2 – Місце розташування ЖК SPACE

Третій поверх комплексу призначений для розміщення комерційних і громадських функцій. У його структурі передбачена ресторанна зона, конференц-зал, приватна клініка, дитяча кімната, переговорні приміщення та рецепція. Подібне наповнення створює динамічне середовище, орієнтоване на робочу діяльність, відпочинок і професійну взаємодію [5]. Кафе-книгарня знаходиться у правій частині поверху, в приміщенні з панорамним заокругленим склінням, яке виходить на зовнішній фасад будівлі (рисунок 1.3).



Рисунок 1.3 – План третього поверху «ЖК Space»

Кафе-книгарня являє собою авторський дизайн-проект громадського інтер'єру. На етапі розробки проекту житловий комплекс ще перебуває в процесі будівництва, тому приміщення не має завершеного оздоблення, інженерних систем та плану меблювання. Це дає можливість створити проєктний об'єкт з початкового етапу. Немає потреб у демонтажі наявних конструкцій та непотрібно підлаштовуватися під вже сформований інтер'єр. Загальна площа приміщення складає 92,73 м<sup>2</sup>, а висота від підлоги до стелі сягає 3000 мм.

Особливістю об'єкта є складна геометрія планувального рішення. Це поєднує в собі прості та складні елементи. З боку технічних приміщень простір обмежений капітальними стінами. Фасадна частина має заокруглену форму з панорамним склінням розташований вздовж двох суміжних стін. Високий рівень денного світла забезпечують віконні конструкції які поділені на одинадцять секцій. За скління починається на висоті 700 мм від підлоги та сягає до стелі. Ця особливість дозволяє ефективно використовувати простір біля вікон для облаштування функціональних зон без обмеження денного світла [6].

У внутрішньому просторі розташовані конструктивні елементи які впливають на організацію планувальних рішень. Цими елементами є: несуча балка в зоні основного залу та центральні несучі стіни із трьома прорізами шириною 1000 мм та висотою 3000 мм. В приміщенні також передбачено технічний вихід до вентиляційної шахти. Ця можливість використовується для виведення вентиляційних каналів та прокладання інженерних мереж. Інженерні та конструктивні елементи є незмінними та були враховані під час розробки проєкт. Вони є важливими при створенні планування приміщення.

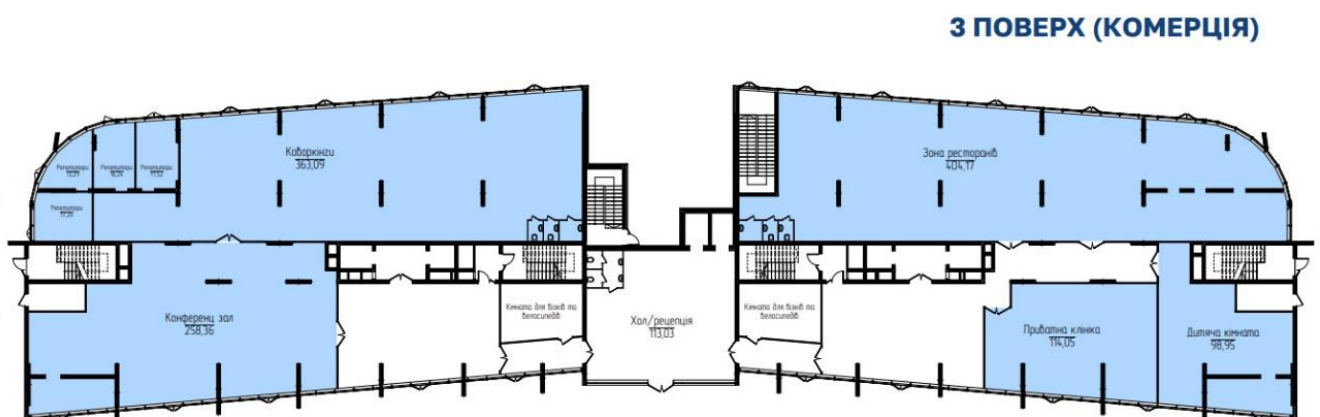
Вихідний стан приміщення представлено на обмірному плані (рисунок 1.4). Даний план відображає існуючі розміри нашого об'єкту та став основою для подальших планувальних рішень. Подане зображення показує деталі приміщення та дає змогу візуально оцінити обсяг роботи.



Рисунок 1.4 – Обмірний план приміщення Кафе-книгарні

Приміщення передбачає декілька входів із середини будівлі які не виступають в якості дверей а слугують проходами між приміщеннями. Головний же вхід нашого об'єкта розміщений з боку фасаду будівлі та облаштований подіумом для зручності та сходами висотою 700 мм. Оскільки приміщення знижені на 700 мм від рівня підлоги ззовні Розміри дверного прорізу складають 1420 мм завширшки та 2200 мм заввишки та починаються із висоти 700мм від підлоги.

Отримавши функціональне репланування простору було отримало п'ять основних зон перебування. Основний зал площею 47,3 м<sup>2</sup>, тиху залу площею 30,3 м<sup>2</sup>, коридор із доступом до допоміжних приміщень має площу 6,7 м<sup>2</sup>, складське приміщення площею 3,7 м<sup>2</sup> та санвузол площею 2,8 м<sup>2</sup> адаптований для всіх груп відвідувачів. Таке зонування є ефективним використанням внутрішнього простору. Також воно відповідає вимогам кафе книгарні як функціонального громадського закладу.

Отже, об'єкт проектування вирізняється вдалим розташуванням в перспективному житловому комплексі. Має достатню квадратуру для організації

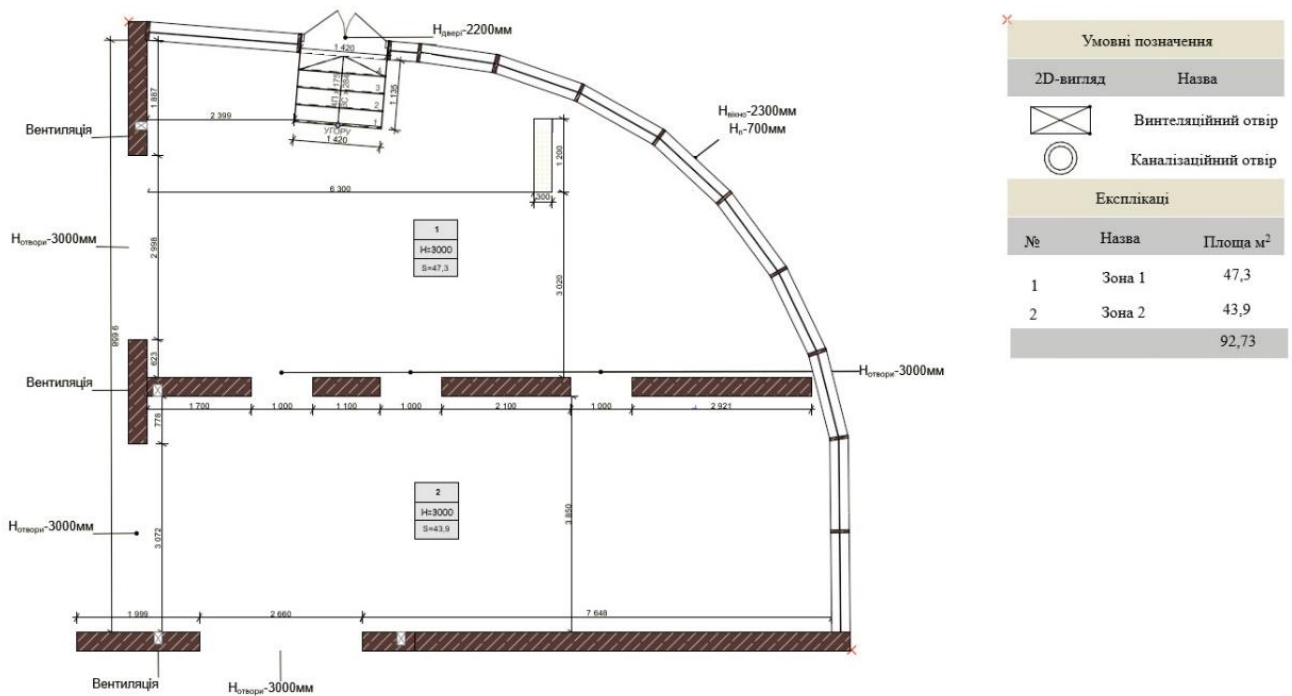
різних функціональних зон та володіє характеристиками архітектурно-планувальними особливостями. Наявність вбудованих конструкцій які необхідно інтегрувати в дизайн інтер'єр відігравали важливу роль при формуванні концепції. Високий рівень денного освітлення завдяки заокругленому панорамному скління створюють умови для комфортного перебування всередині.

## 1.2 Дослідження екологічних вимог до дизайну об'єкта

Створення громадських просторів сьогодні, вимагає дотримання вимог різних напрямків, що передбачає отримання функціонального, комфортного та безпечного середовища. В місцях де люди проводять тривалий час, працюють та шукають умов для зняття психологічного навантаження – це особливо важливо. Саме кафе книгарня це місце яке поєднує в собі потрібні елементи використання, включаючи відпочинок, читання, роботу та спілкування. Під час створення схожих просторів особливу увагу слід звертати на екологічні потреби. Слід приділити увагу не лише безпечним умовам відвідувачів, але й формуванню оптимального мікроклімату, використанню природних ресурсів та збалансувати інтер'єр [7].

Книгарня-кав'ярня як сучасний простір поєднує в собі кафе, читання, відпочинок, роботу, спілкування та культурне дозвілля. Оскільки відвідувачі в подібних закладах проводять тривалий час, то вимоги до організації середовища підвищенні. Для таких місць потрібні умови які сприяють концентрації уваги, психологічного комфорту та тиші. Саме тому важливу роль відіграють саме екологічні вимоги, вони націлені на збереження потрібного мікроклімату а не лише на створенні картинки [8].

Підтримування мікроклімату в приміщенні є однією з важливих умов управління закладів такого типу. В середовищі де постійно перебувають люди та зберігаються книги по вимогах показник температури повинен перебувати в межах 18-22 С° а рівень вологості повітря 40-55% [9]. Забезпечення вимог є важливим як

для комфорту персоналу так і для відвідувачів які проводитимуть там час. Також підвищена вологість негативно вплине на збереження книжкову продукцію. Вона може спричинити появу грибка, зіпсувати книги, та привести до деформації паперу. Натомість занадто сухе повітря, крім того що пошкодить структуру паперу, негативно вплине на загальний стан усіх осіб які будуть перебувати в приміщенні [10] (рисунок 1.5).



Рисунок 1.5 – Схема організації мікроклімату та вентиляції приміщення

Для підтримання даних параметрів доречним стає використання припливно-витяжної вентиляції. Завдяки такій системі ми отримуємо постійний кругообіг повітря в приміщенні, це допоможе видаляти вологу та підтримувати комфортні умови перебування в закладі. Що стосується робочої зони із приготуванням напоїв то там доцільно використати локальну витяжну систему. Вона дозволить обмежити вплив вологого повітря до книг та нестійких до вологи об'єктів [11].

Забезпечення акустичного комфорту та зниження шуму в приміщенні – є важливим пунктом для закладів. Відповідно до вимог ДБН В.1.1-31:2013 «Захист територій, будинків і споруд від шуму» необхідно створити середовище що не буде викликати дискомфорт у відвідувачів [12]. Задля покращення акустики в залах передбачено дерев'яні рейки які не поглинають шум повністю але хоча б розсіюють його. Книжкові стелажі краще поглинають і розсіюють звуки.

Громадський простір необхідно планувати безпечним для людей. Потрібно врахувати вимоги до пожежної безпеки та запобігти виникненню та розповсюдженню вогню. Відповідно до вимог ДБН В.1.1-7:2016 «Пожежна безпека об'єктів будівництва. Загальні вимоги». Даний документ описує заходи про обмеження поширення пожежі та надає план евакуації людей при необхідності. Застосовуючи системи протипожежного захисту та використовувати матеріали які дозволяють вимоги ми підвищуємо рівень безпеки та мінімізуємо ризики створення надзвичайних ситуацій [13]

При створенні комфортного громадського приміщення важливим етапом є дотримання вимог до природного та штучного освітлення. Проектування локацій що використовуються для читання та проведення там тривалого часу, має відповідати нормативним показникам та створювати умови для здорового відчуття. Відповідно до вимог ДБН В.2.5-28:2018 «Природне і штучне освітлення», у громадських закладах рівень освітлення має забезпечувати зручне використання без надмірного навантаження на органи зору [14].

Використання принципів що застосовуються в бібліотеках та читальних залах є необхідними для створення безпечного приміщення [15]. Якщо в приміщенні недостатньо світла або воно розподілене хаотично це може зашкодити зору та викликати втоми очей, особливо при тривалому читанні. Такий простір знижує концентрацію, викликає дискомфорт та погіршує настрій відвідувачів. При проектуванні сучасних закладів які мають функцію читання та відпочинку, важливим є створення м'якого та рівномірного освітлення [16].

При розробці кафе книгарні було звернено велику увагу на значну кількість природного освітлення. Оскільки вздовж двох сторін об'єкта проходить заокруглене панорамне скління що забезпечує рівномірне потрапляння денного світла в приміщення. Завдяки великій площі потрапляння світла, виникає візуальний зв'язок із внутрішнім приміщенням кафе та зовнішнім світом.



Рисунок 1.6 – План освітлення простору

На підставі того що було використано стиль «Nuggo» у проєкті також передбачається застосування енергоефективних LED-джерел теплого світла. Завдяки їх використанню було створено візуальну комфорт з економним споживанням електроенергії [17]. Залучивши локальні світильники, підвісне декоративне освітлення та гірлянди ми створили відчуття затишку та тепла без надмірного світлового навантаження.

Переходячи далі ми зупиняємось на використанні матеріалів які відповідають вимогам проєктування громадських просторів. Важливим аспектом для місць із скупченням людей є експлуатаційні, екологічні та санітарно-гігієнічні вимоги. Відповідно до вимог ДБН В.2.2-9:2018 «Громадські будинки та споруди» матеріали що були використані при оздобленні поверхонь мають бути безпечними для здоров'я, переносити механічні навантаження, бути простими у догляді та довговічним в експлуатації [6].

Для вибору покриття у публічний простір слід звертати увагу насамперед на зносостійкість, так як на нього буде йти інтенсивне навантаження. Що стосується

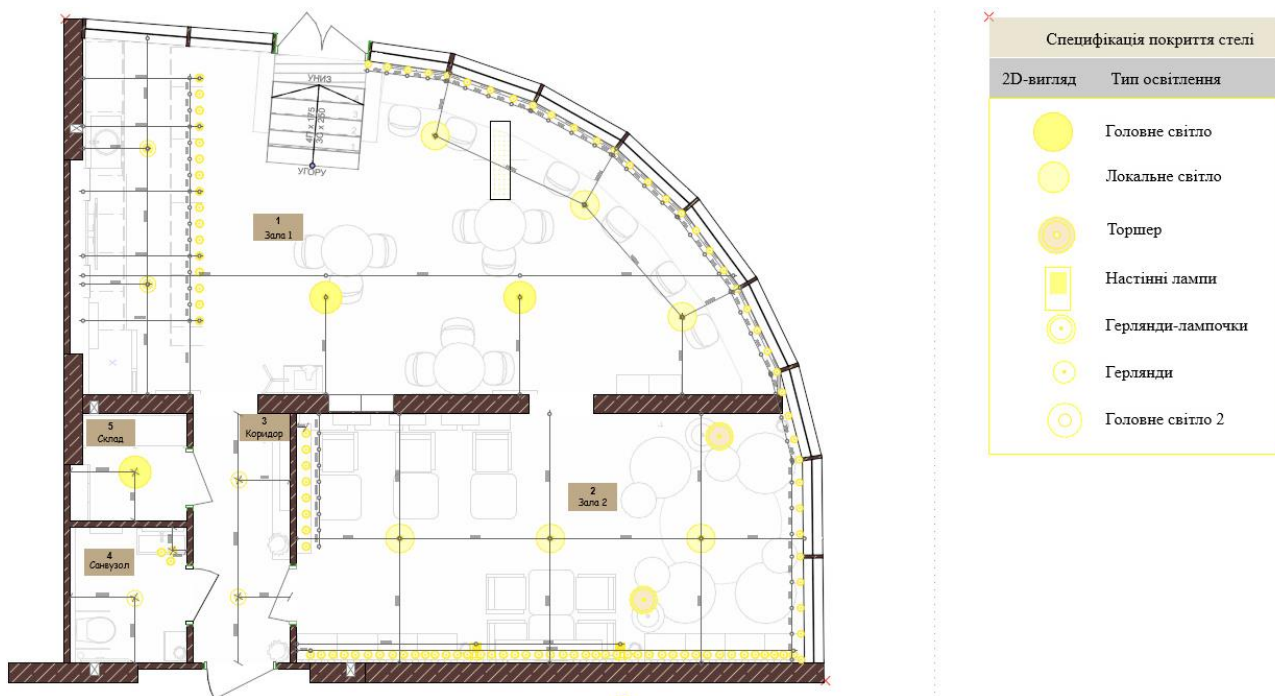
нашого закладу, то для основних приміщень було використано паркетну дошку з підвищеним показником стійкості до стирання та зовнішнього впливу. Щоб зберегти тепле та комфортне середовище для текстури покриття було обрано тепле дерево (рисунок 1.7). Таке покриття відповідає стилю «Nugge» що використовує натуральні, напівнатуральні та практичні матеріалу.



Рисунок 1.7 – План підлоги

В проєкті для оздоблення стін було використано декоративну штукатурку із м'якою зернистою фактурою. Матова поверхня що не відволікає увагу відвідувачів та легко вливається в інтер'єр. Відповідно до вимог ДБН В.1.2-8:2021 «Основні вимоги до будівель і споруд. Гігієна, здоров'я та захист довкілля» Натуральні дерев'яні рейки та декоративні пластини для оформлення стін є екологічними та безпечними для використання та декорування приміщення. [18]

Наповнення внутрішнього середовища природними елементами відіграє важливу роль. Використання рослин в приміщенні позитивно впливає на психологію людини, забирає втому та наповнює інтер'єр повітрям. Спираючись на

книгу автора « Корес D. «Environmental Psychology for Design» озеленення стає не лише декоративним елементом воно покращує настрій та формує сприйняття приміщення [19]. Також виключено використання занадто екзотичних рослин в інтер'єрі щоб запобігти виникненню негативних наслідків.

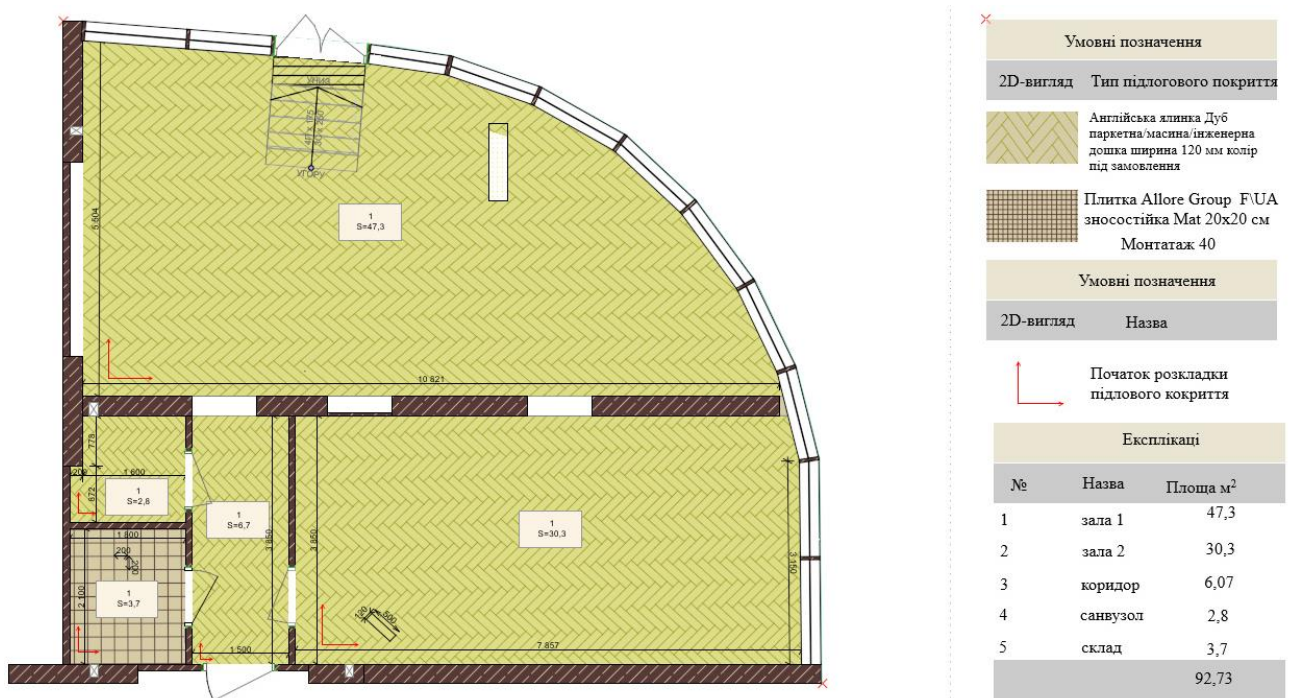
Оскільки для обраного стилю характерними є наближення до природи, було обрано використати для оздоблення будівельної балки вертикальне озеленення. Таке рішення пом'якшує конструктив елемента й робить його частиною загального задуму. Відповідно до вимог ДБН Б 2.2-2019 «Благоустрій територій» вертикальне озеленення надійно кріпиться до колони яка являє собою нерухомий об'єкт та не несе загрози, навпаки врівноважує собою решту матеріалів [20].

При дослідженні громадських вимог особливу увагу приділяється ергономічним вимогам та принципу доступності середовища для різних груп населення. Відповідно до вимог ДБН В.2.2-40:2018 «Інклюзивність будівель і споруд», громадський простір зобов'язаний забезпечити безпечне та зручне використання для усіх груп незалежно від фізичних можливостей [21].

В проєкті розроблено санвузол який одночасно відповідає вимогам як інклюзивності так і стандартному використанню. Завдяки ухваленню такого рішення було забезпечено комфортні умови для усіх відвідувачів закладу та використано раціонально площу. Також було спроектовано додатковий вхід у приміщення через внутрішній простір комплексу для створення доступного входу для інклюзії (рисунок 1.8) [22].

Враховуючи принципи інклюзивності при проєктуванні створено комфортне, безпечне та доступне середовище для всіх категорій відвідувачів. Застосування безбар'єрних рішень підвищує функціональність простору.



Рисунок 1.8 – Схема інклюзії в санвузлі

Отже, використовуючи вищезгадані проєктні рішення та дослідивши вимоги отримуємо можливість створити функціональне приміщення. Воно буде відповідати ергономічним, інклюзивним, психологічним, та будівельним вимогам громадських просторів.

### 1.3 Початкові етапи розвитку об'єктів обраного напрямку

Кафе книгарні виникли в результаті тривалого розвитку соціальних закладів. В різні часи схожі місця виконували функції які були потрібні на той період. Такі об'єкти не з'явилися в такій формі одразу. Вони пройшли довгий шлях щоб трансформуватися в ті, які представлені сьогодні. Від перших кав'ярень та читальних залів, вони дійшли до просторів культурного спрямування, що об'єднує в собі комбінацію кожного з пунктів. Такі місця набули своєї популярності коли суспільству стало необхідне місце щоб відпочити від роботи та домашніх зобов'язань. Таким місцем стали кав'ярні та читальні зали, а в подальшому вони об'єдналися щоб надати людям місце для відпочинку, спілкування, інтелектуальних вражень та нових знань. [1].

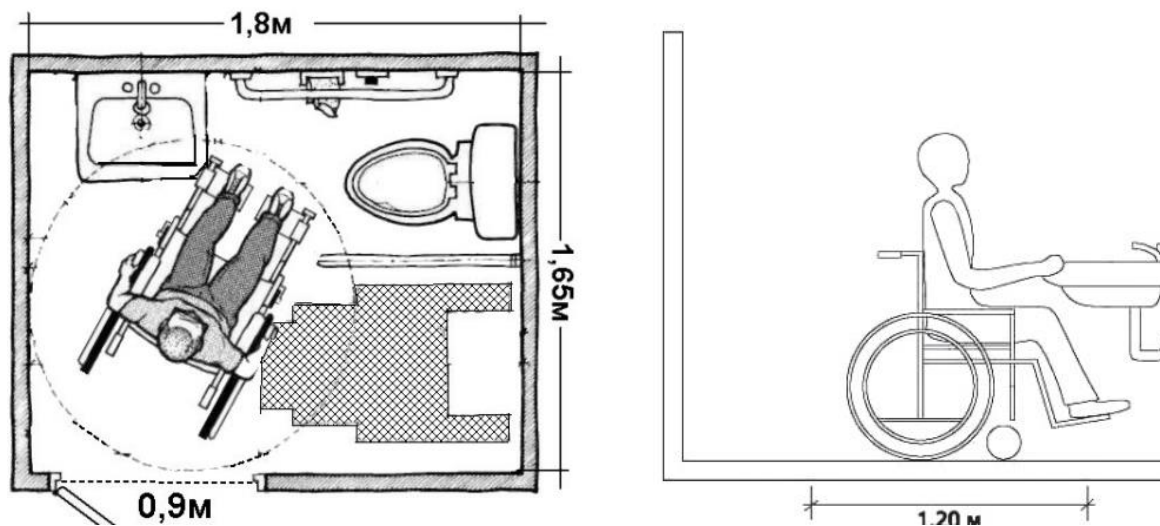
Перші кав'ярні виникли у XV–XVI століття на території Османської імперії та країн Близького Сходу (рисунок 1.9). Насамперед вони виконували функцію місць для споживання напоїв але згодом вони набули більшого значення в суспільному житті. Заклади такого типу ставали осередками зустрічей де обговорювались політичні події, література, мистецтво та новини. Цим вони сформували новий тип громадської взаємодії.



Рисунок 1.9 – Перші кав'ярні XV–XVI

Культура кав'ярень починає активно поширюватися Європейськими країнами у XVII столітті. Зокрема цими країнами були: Велика Британія, Франція та Англія. У цей період такі заклади стають місцем де письменники, філософи, митці та громадські діячі збиралися для інтелектуального спілкування за чашечкою чаю чи кави. Сприйняття такого простору поступово змінювалось і набуло вигляду середовища для культурного відпочинку та обміну думками [23].

В містах такі заклади набувають популярності о XVI–XIX століттях, та стають центром громадського життя. Саме тут виникли літературні течії, нові ідеї та мистецькі напрямки. Кав'ярні забезпечували більш відкритий доступ до суспільних дискусій. Та сприяли поширенню інформації яка була актуальна у той період часу (рисунок 1.10) [24].



Рисунок 1.10 – Перших кав'ярні XVI–XIX

Поняття «Літературна кав'ярня» з'явилася завдяки попиту на заклади де люди проводили час разом за спілкуванням, газетою, книгою, та дискусіями. Такі заклади були перехідним етапом між класичними кав'ярнями та майбутніми культурними середовищами [25].

В XIX столітті важливу роль почали відігравати бібліотеки. Поступово із закритих архівних бібліотек вони почали трансформуватись у відкритий публічний простір. Таке місце проведення стало популярним для освіти та самоосвіти

населення. В той же час почали масово формуватися читальні зали для всіх охочих. І саме так формувалися вимоги до ергономіки в бібліотеці, рівня освітлення, акустичного комфорту та планування простору [26].

В той час значну увагу приділяли природному освітленню, оскільки при читанні із поганим світлом мав негативні наслідки для зору. Архітектори того часу знайшли рішення, вони активно використовували великі віконні прорізи, схожі на церковні вітражі, для потрапляння достатніх сонячних променів.

Книжкові магазини почали змінюватися о ХХ столітті із звичайної торгівлі перетворилися на культурні середовища. Тут можна було не лише купити книгу а й оглянути новинки літератури, відпочити та відвідати тематичні заходи та івенти. І саме тоді почали ширитися спроби об'єднати книжковий світ із кав'ярнями та наблизитися до сучасного формату «safe bookstore» [27].

З розвитком суспільства змінюються й потреби що й сталося із кав'ярнями. Де далі більше популярності стали набувати універсальні простори які б поєднували в собі відпочинок та навчання, роботу та соціальну взаємодію.

Наступним етапом в розвитку сучасних просторів стало виникнення концепції «Third Place» запропонована американським соціологом Ray Oldenburg у 1989 році [1]. Ця концепція стала провідною для подальшого формування ідеї проектування в кваліфікаційній роботі. Відповідно до цієї теорії окрім дому та роботи людям була необхідна нейтральна територія для спілкування, створення нових зв'язків та відпочинку.

За теорією дані середовища повинні бути доступними та відкритими щоб сприяти неформальному спілкуванню та бути комфортними для взаємодії між людьми. В основі формування сучасних кафе книгарень, коворкінгу та культурних центрів лежать саме ці принципи [1].

Від класичних кав'ярень до культурного середовища змішаного типу стоїть поступовий перехід історичного розвитку громадських приміщень. Кожний

історичний етап добавляв щось своє що ставало основою для наступного періода в формуванні кафе книгарень.

Сьогодні заклади нового типу можуть поєднувати в собі: історичні традиції кав'ярень минулого, основи облаштування бібліотечних інтер'єрів та особливості книжкових магазинів, налаштовуючи їх до сучасних користувачів. Отже, історичні особливості сформували умови для нових підходів до громадського середовища, що будуть розглядатися в наступному пункті.

#### 1.4 Сучасні напрацювання по темі дослідження

Сучасний дизайн інтер'єру громадського простору спрямований на забезпечення комфортного та позитивного досвіду користувача. У ХХІ столітті громадські заклади все частіше поєднують декілька функцій одночасно: відпочинок та роботу, спілкування та навчання та культурне дозвілля. Самим розповсюдженим прикладом такого підходу є кафе-книгарня – простори що поєднують в собі заклади харчування, книжкові магазини, зону читання та місце для проведення культурних подій. Сучасна людина потребує простору інтегрованого під інтелектуальний розвиток, творчу діяльність чи спокійний відпочинок. Саме тому, що люди це потребують такі заклади й набувають популярності.

Вибираючи із міжнародних прикладів то найвідомішим аналогом таких закладів є «Tsutaya Books Daikanyama T-Site», що був відкритий у 2011 році в Токуо (рисунок 1.11). Він поєднує в собі книгарню, кав'ярню, зону роботи та відпочинку. В формуванні інтер'єру використовували натуральні матеріали, нейтральні кольори, м'яке освітлення та продумане планування. Все це створює спокійну та натхненну атмосферу для тривалого перебування [28].



Рисунок 1.11 – Кафе книгарня «Tsutaya Books Daikanyama T-Site» в Токуо

Також важливим прикладом є «Foyles Bookstorw Charing Cross Road у London (рисунок 1.12). Переживши реконструкцію книгарня отримала сучасний продуманий інтер'єр з функціональним зонуванням для читання та кав'ярні. Особливу роль в цьому аналогу приділяється ергономіці, навігації, акустичному комфорт та освітленню [39].



Рисунок 1.12 – Кафе-книгарня «Foyles Bookstorw Chairng Cross Road»

Також серед зарубіжних прикладів варто відзначити «Livreria lello» у Porto (рисунок 1.13). Дана книгарня вже побачила історію, але все ще демонструє архітектурну особливість та індивідуальну атмосферу. А ще може стати складовою інтелектуального простору, поєднуючи камерність, емоційний вплив, функціональність та привабливість [30].



Рисунок 1.13 – Кафе книгарня «Livreria lello» у Porto

Формат кафе-книгарень розвивається не лише за кордоном а й в Україні. Вони поєднують в собі книжкові магазини, читацькі зали, кав'ярні та локацію для творчих зустрічей у культурному оточенні.

Один із найуспішніших закладів є «Книгарня Сенс» що знаходиться в Києві (рисунок 1.14). Тут об'єднано продаж книг та кави, а також простір для проведення подій. Інтер'єр має стриману кольорову палітру, натуральні матеріали, мобільними меблями та атмосферою [31].



Рисунок 1.14 – «Книгарня Сенс» в Києві

Локальним прикладом схожих локацій слугує «Book.ua» що на Хмельниччині (рисунок 1.15). Системи відкритих стелажів, натуральні матеріали, тепле освітлення та м'яке меблювання створює невимушене середовище для читання та проведення часу. Побувавши там ти надихаєшся на створення чогось незвичного оскільки також там проводять івенти по малюванню, настільним іграм та майстер класам [32].

Книгарня Book.ua являє собою затишне приміщення майже в центрі міста, воно є популярним місцем серед поціновувачів смачної кави та популярної літератури. Воно виконує як функцію кав'ярні та книгарні так і місцем для майстер класів що проводять запрошені гості. Воно також має продумане зонування та планування.



Рисунок 1.15 – «Book.ua» в місті Хмельницький

Також неможливо не згадати такий приклад як Книгарня-кав'ярня «Видавництва Старого Лева» що розташована у Львові та розширилося до Києва. Найперша кав'ярня-книгарня Львову живе на ринку вже понад 11 років та створена «Видавництвом Старого Лева» (рисунок 1.16).

Перший заклад було відкрито у Львові, а ось у Києві відкриття було вже потім коли вони розвилися достатньо, і на даний період в Києві вони базуються вже 8-9 років (рисунок 1.17). Простір тут поєднує в собі книжкову експозицію та комфортні куточки для читання. Використання дерева, теплого освітлення та декорацій формують особливу атмосферу [33].

Хоч ці книгарні і знаходяться в різних містах України вони залишаються цілісним просторами з спільною історією та стилем. За допомогою представлених зображень ми можемо переглянути обидві книгарні і Львову і Києва.



Рисунок 1.16 – Кав'ярня-книгарня «Старого Лева» в м. Львів



Рисунок 1.17 – Кав'ярня-книгарня «Старого Лева» в м. Києві

Представленні зображення несуть в собі візуальне представлення інтер'єру сучасних аналогів. Проаналізувавши приклади визначаються основні принципи проєктування схожих приміщень. Було показано чітке універсальне зонування, використання різних матеріалів, теплу кольорову палітру в інтер'єрі та об'єднання природного та штучного освітлення. Також показано гнучкість меблів, які дають змогу робити простір адаптивним як для читання так і спілкування, проведення невеличких культурних заходів.

Проєктування кафе-книгарень сьогодні демонструє тенденцію до проєктування універсальних просторів що поєднують комерційні, культурні та соціальні функції. Знання що ми отримали при дослідженні зарубіжних та українських закладів дає змогу визначитися з принципами для розробки проєкту. Отже розробка авторської концепції створення інтер'єру кафе-книгарні «Сюжет» повинно мати: комфортне зонування, ергономічність, тепле освітлення, натуральні матеріали та затишну атмосферу.

## 2 РОЗРОБКА ПРОЄКТНО-ТВОРЧИХ РІШЕНЬ

### 2.1 Вибір та обґрунтування концепції дизайну об'єкта

В попередньому розділі було проведено детальний аналіз об'єкта проектування. Далі було сформовано базу знань для проєктних та творчих рішень для розробки кафе книгарні «Сюжет». Було вивчено історичні аспекти та нормативні вимоги, розвиток громадські споруди та сучасні тенденції. Метою було створення універсального закладу що об'єднуватиме в собі зони для читання, роботи, спілкування та відпочинку. В проєкті багато уваги було приділено плануванню зон, щоб створити максимально раціональне розподілення простору. Завдяки проведеній роботі було створено концепцію інтер'єру що поєднує в собі данні принципи запити та вимоги.

Створення концепції є важливим творчим етапом створення гармонійних інтер'єрів. Вона є частиною розробки проєкту, оскільки об'єднує в собі бачення дизайнера та його ідеї, та створює головний напрямок подальшої роботи. Якщо детальніше це вибір творчих рішень, ідей та спосіб їх використання в інтер'єрі. Коли готова концепція то стає легше приймати подальші рішення щодо планування, вибору матеріалів, кольорової гамми, стилю, меблів, освітлення та решту. Також концепція розробляється індивідуально під замовників тому стає унікальною через смаки, інтереси, приміщення, ціль експлуатації, місце розташування, бюджет, перспективи усе це може вплинути та створити щось нове.

Основою концепції для кафе книгарні став стиль «Nugge» що народився в Данії. Термін «Nugge» буквально описує стан комфорту, спокою та емоційного балансу. Для Данії це не лише стиль, він охоплює цілу філософію життя отримувати задоволення від оточення, у них прийнято мислити позитивно, і це сприяє високому рівню життя.

Історія виникнення стилю «Nugge» не проста він виник в результаті потреби створення максимального тепла та атмосфери навколо людини. В країнах Північної Європи, конкретно Данії зима довга та холодна через що місцеві частіше перебували в приміщенні. Недостатня кількість сонячного світла призводить до дефіциту вітаміну D, що негативно впливає на організм та пригнічує психологічний стан. Ось тут виникла потреба в створенні нового стилю, що зробив перебування в приміщенні приємним, теплим та став приносити задоволення.

Важливу роль в формуванні стилю є його складові, та грамотне дотримання принципів стилю «Nugge» таких як: природні матеріали, емоційний комфорт, м'яке освітлення, простота та емоції (рисунок 2.1).



Рисунок 2.1 Дошки натхнення стилю Nugge

Вибір стилю «Hygge» саме для кафе-книгарні «Сюжет» обґрунтовується функціональним призначенням закладу. При розробленні проєкту була ціль створити простір для комфортного проведення часу куди хотілося б повертатися. Місце де люди можуть в тиші відпочити на почитати улюблені книги повинно бути естетичним та приємним зовні, тому вибір стилю був важливим етапом. За вибраною концепцією це місце повинно стати своєрідним острівцем між рутинною життям.

Аудиторія закладу дуже впливає на створення концепції, оскільки потрібно враховувати інтереси, хобі, психологію різних категорій відвідувачів. При створенні «Сюжет» було проаналізовано які відвідувачі будуть активно відвідувати заклад. Люди які насамперед люблять та цінують книги, свій час, тишу камерність та затишну атмосферу. Також простір би набував популярності у фрілансерів, студентів, людей творчих професій, поціновувачів літератури, та людей які працюють із дому. Цей простір може стати місцем де людина зможе посидіти в громадському середовищі без надмірної соціальної активності. Може створювати локації для різних подій вечори літератури, культурні та розважальні заходи, вечори настільних ігор та просто знайомства з однодумцями.

Концепція кафе книгарні також будувалася навколо принципу «Третього місця» що вже було декілька разів згадано але не пояснювалося. Цей принцип запатентував «американський соціолог Ray Oldenburg». Теорія базується на тому що людині для життя необхідний простір окрім дому та роботи де вона змогла б відпочити та поспілкуватися в неформальній атмосфері. Такі простори набувають популярності для саморозвитку та психологічного комфорту користувачі [1].

Головна ідея створення інтер'єру що об'єднає публічний простір із домашнім затишком. Концепція дає змогу користувачу самому обрати сценарій використання приміщення чи то читання, навчання, робота та проведення часу в компанії чи відпочинок в тиші та наодинці (рисунки 2.2).



Рисунок 2.2 – Концептуальна схема простору кафе-книгарні «Сюжет»

У формуванні атмосфери інтер'єру важливу роль відіграє кольорова гамма. В проєкті використані природні відтінки: переважно теракотові, пісочні, оливкові, та дерев'яні кольори (рисунок 2.3). Така палітра допомагає уникнути монотонності приміщення та викликає відчуття тепла та візуального задоволення. Акцентні елементи дозволяють створювати емоційне насичення та підсилюють виразність приміщення.

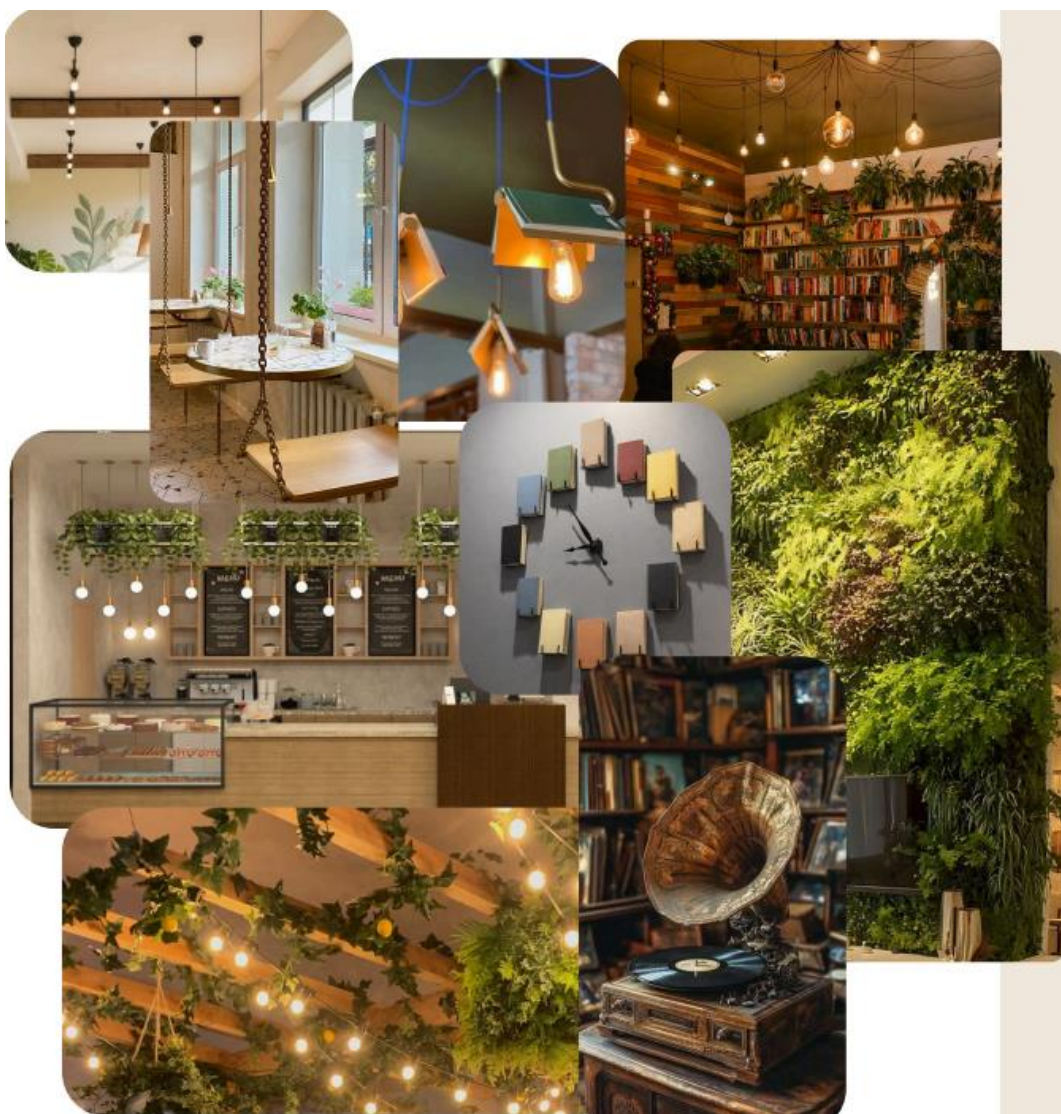

Рисунок 2.3 – кольорова палітра

Щоб завершити концепції було також використано різноманітні оздоблювальні матеріали. Основними матеріалами слугує декоративна штукатурка, деревина, текстиль та металеві елементи. Природні фактури які підсилюють комфорт в просторі також підтримують загальний стиль концепції інтер'єру.

Отже концепція кафе-книгарні «Сюжет» основана на стилі Нугге, камерності, тиші, багатофункціональності та комфорту. Поєднує естетику, психологічні аспекти та функціональність. Обрані рішення дозволяють нам зпроектувати гармонійне середовище для читання, кави, відпочинку, роботи та спілкування.

## 2.2 Розробка та обґрунтування творчих ідей

В дипломній роботі було виконано ряд проєктних та творчих завдань що несли в собі ціль сформувати унікальний простір «Кафе-книгарні Сюжет». Першим творчим рішенням було обрати тему та саму назву. «Сюжет» являє собою об'єднання книжкової тематики та казки в сюжеті якої відвідувачі виступають головним героєм. Наша кав'ярня це також об'єднання ряду ідей які були задіяні для створення необхідної нам атмосфери та емоційному комфорту.

Наш простір з самого початку мав перспективу на створення безлічі ідейних рішень. В просторі були за проєктованні несучі стіни та колона що не давало

повністю чистого місця для планування було необхідно інтегрувати ці стіни у наш інтер'єр.

Детальніше зупинимося на колонні яка знаходиться в першій залі приміщення. Вона має розміри 1000 мм на 300мм та висоту 3000, пересунути чи знести колону недопустимо, тому було рішення обіграти її та перетворити на композиційний елемент (рисунок 2.4). Таким чином вона буде не заважати а приваблювати клієнтів, композиція була вибрана в стилі нашої книгарні. Вертикальне озеленення являє собою ідею об'єднання краси функціональності та безпеки. Конструкція надійно прикріплена до колони, має охайний вигляд, оживляє простір, слугує фотозоною та пом'якшує конструктив жорсткої колони. Колона стає частиною інтер'єру та доповнює його.



Рисунок 2.4 – Авторське рішення озеленення несучої колони

Також в інтер'єрі присутня авторська розробка. Яка була створена щоб приєднатися та доповнити інтер'єр та ідею простору. А саме проаналізувавши тему та обдумуючи меблеві аспекти проєкту, було прийнято рішення створити

«Поличку-годинник». Ця поличка виконана в круглій геометрії та доповнена практичним годинником, насамперед було розроблено три варіанта кольорової палітри, але зупинилися на дерев'яних матеріалах та центральна композиція в зелених тонах так як зелений колір являє собою заспокійливі візуальні властивості.

Цей годинник не просто гарно доповнює інтер'єр, він слугує символом того як швидко плине час, а за читанням у сприятливій атмосфері цей час плине приємно (рисунок 2.5). Також це може допомогти гостям не забути в книжкових світах, та не забувати просто жити адже час дуже швидко летить. Немало важливою є і практична частина, а саме поличка, вона виконання для книг та декору, не дивлячись на незвичну форму вона спокійно виконує свою функцію.



Рисунок 2.5 – Авторська поличка-годинник

Для забезпечення емоційної стабільності та приємної атмосфери в приміщенні було використано різноманітне освітлення. Між іншим для стилю Нугге освітлення відіграє важливу роль, так як створює затишну та казкову атмосферу. Було розроблено декілька сценарій освітлення для денного та

вечірнього часу, сумарно при денному світлі та за його відсутності. Якщо пройтися по усім джерелам освітлення то краще починати з основного.

В головному приміщені роль основного освітлення відіграють масивні мінімалістичні світильники звисаючого типу. Над робочою зоною бару також розташовані локальні світильники вже іншої форми. Також якщо говорити за локальне освітлення то над барним столом біля вікна для забезпечення робочого простору достатньою кількістю світла розташовані звисаючі люстри на достатній відстані один від одного. Також є локальні світильники, тобто світильники які створюють затишок та естетику. На вікнах розташовані енергозберігаючі гірлянди, на столиках розташовані декоративний елемент в вигляді свічок які також являються лампами, над зоною бару також гірлянди але вже більш схожі на світильники незвичних форм.

В наступні кімнаті, місці для читання, справи з освітленням не сильно відрізняються. Основні звисаючі світильники, гірлянди та торшери. В коридорі у нас дві основні люстри та гірлянди аналогічно справи з освітленням відбуваються і в санвузлі та складі.

Простір кафе-книгарні був створений багатфункціональним та адаптивним до різних ситуацій. Після перепланування приміщення було створено декілька функціональних зон.

Зона один – активна зала із головним входом, ця зала слугує активному спілкуванню, проведенню часу в компанії, та використання простору на максимум. Також тут знаходиться робоча зона біля вікон із зручним столом в якого було вбудовано необхідні електричні виходи для експлуатації. В залі також знаходиться зона каси, барна стійка яка оснащена вітринами та декораціями.

Зона два – тиха зала куди можна потрапити із головної зали та коридору. Дане приміщення розроблене для тихо та камерного проведення часу. Стелажі з книгами зручні крісла, м'яке освітлення та тиша сприяють позитивному настрою та

емоційній гармонії. Тут хочеться залишатися та проводити час відпочиваючи від соціального навантаження.

Що не мало важливе це адаптивність цієї зали тому що вона може трансформуватися із камерного простору для проведення часу на одинці до зали для проведення різних заходів та зустрічей. Завдяки багатофункціональним меблям можна виставляти невеличкі островки так і великий стіл, оскільки меблі дозволяють. В таких закладах та за даних умов можна проводити різноманітні культурні заходи. івенти, вечори ігор, культурні зустрічі, інтелектуальні вечірki та низку різних подій (рисунок 2.6).



Рисунок 2.6 – Меблювання приміщення для проведення групових зустрічей

Зона три – коридор, який виконує функцію об'єднання простору. З його допомогою ми потрапляємо в головні локації кафе книгарні: у залу один, два а також в санвузол та склад. Коридор виконаний в простому стилі без навантаження простору, він оздоблений вазонами різних типів та декоративною полицкою

трикутної геометричної форми. Також в коридорі розміщено високу поличку із прикріпленою балкою для вазонів що гармонійно вписується в стиль Nuggе.

З коридору ми потрапляємо в санвузол який облаштований для людей з інклюзивними потребами та звичайних. Таке рішення допомогло вимоги та функціонально використати простір. Приміщення задекороване дерев'яними рейками та широкою виконаною під кераміку плитою біла унітазу. Також в санвузол оснащений лампами-гірляндами для гармонійного об'єднання з іншими приміщеннями. В приміщенні розташовано полички із декоративними статуетками та цікавими буклетами. Інтер'єр розбавлений рослинами.

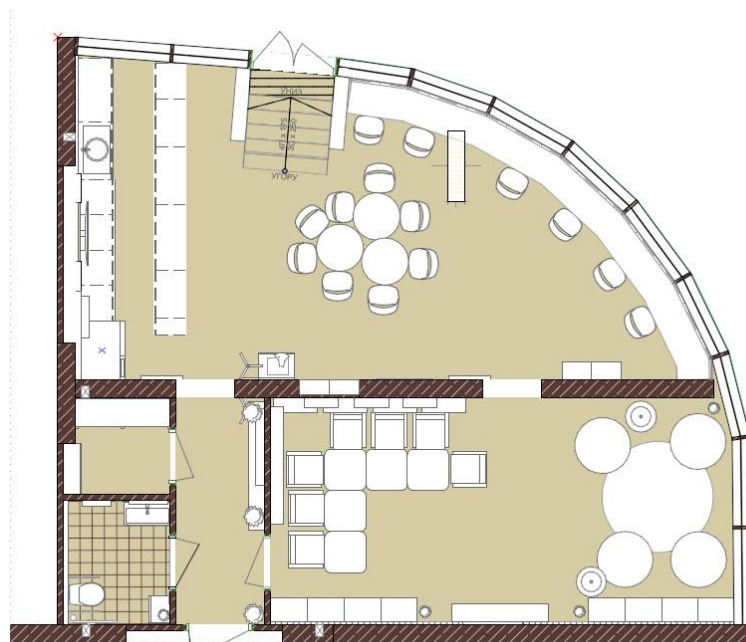
І останнє приміщення яке було зпроектоване в кафе книгарні це склад. Технічне приміщення для зберігання необхідних допоміжних предметів таких як засоби прибирання які не слід виставляти до відвідувачів, зберігання запасів наприклад для приготування напоїв тощо. Коли випускаються новинки книг вони прихавши в заклад для продажу можуть чекати поки їх виставлять. Ось тут також використовується службове приміщення. Воно оснащено вентиляцією для комфортного перебування та зберігання вологості приміщення щоб не пошкодити книжкову продукцію. Це приміщення слугує ще кімнатою для персоналу, оскільки наприклад, барист не можуть весь час проводити за прилавком. Людині необхідний простір де вона змогла б залишати свої речі, працювати чи проводити час.

Для доповнення концепції було прийнято ряд декоративно-композиційних рішень. Такі рішення створюють запам'ятовуючі елементи та ситуації для відвідувачів. В нашому закладі клієнт проводить тривалий час тому важливо зробити цей час приємним розбавивши інтер'єр та атмосферу. Для створення атмосфери спокою та затишку було обрано композиційне рішення як класичний грамофон із відтворенням фонового ненав'язливого та чистого звуку. Він допомагає розслабитися або сконцентруватися на чомусь.

Для того щоб відвідувачі звертали увагу на заклад, на одну із стін яка чітко проглядається було розміщено дзеркала різної довільної форми одразу над

грамофоном. При вході гість подивившись вперед натикатиметься на дзеркала в яких буде бачити себе. Психологічно люди коли бачать себе в дзеркалі звертають на це увагу, чи то вітринна в магазині чи дзеркало в санвузлі очі знайдуть відображення. В громадському середовищі цим активно користуються.

В інтер'єрі використали текстиль оскільки для затишку Nuggе важливу роль відіграють теплі пледи та подушки. У нас це було використане і для оформлення вікон та проходів всередині приміщення. Вхід у коридор та залу 2 – прикрашають об'ємні штори на запах в акцентному кольорі хакі. Також цим же матеріалом було оформлено головні вікна та добавлено декоративними подушками. Це все надає інтер'єру завершеності та тепла.

Слід звернути увагу на оформлення закритого проходу в несучих стінах. До перепланування було передбачено три проходи між залами, після перепланування було прийнято рішення забудувати середній вхід так як в ньому не було потреби. Ніша яка виникла була обіграна інтегруванням в нішу вітрину для демонстрації книг.

Рослини це частина концепції оскільки вони оживляють інтер'єр, наповнюючи його повітрям як в переносну так і буквальному сенсі. Декоративні та кімнатні рослини були розставленні майже по усіх кімнатах в якості оздоблення. Також композиційне рішення було прийнято і до декорування стін, зокрема про декоративне стіну в залі два. Стіна була оформлення дерев'яними рейками які сягали 3000мм, від підлоги то стелі та оздоблена фарбою оливкового кольору.

В результаті використання творчих ідей було сформовано унікальний простір нашого проєкту. Перечисленні рішення були інтегровані в Кафе-книгарню як концептуальні та слугують вдалими ідеями для зберігання необхідної атмосфери та функціональності.

## 2.3 Розробка проєктної документації

### 2.3.1 Планувальні рішення

Графічна частина є необхідною складовою будь якого дизайн проєкту. Вона дозволяє показати з технічну частину сторону розробки простору, бо інтер'єр це не лише гарна картинка після ремонту а довга продумана робота під час якого аналізують кожную сторону ремонту. Зазвичай така праця виконується в Archicad, 3D Max, Revit та решті схожих програм (рисунок 1.7).



Рисунок 2.7 – Програми які частіше використовуються в архітектурі та дизайні

Дана документація дає змогу детально побачити функціонал приміщення концепцію якої дотримувалися, та стиль виконання. Використовуючи такі плани: обмірів, монтажу, освітлення, зонування, підлоги, стелі, сантехніки електрики, розгортки а також меблювання формується чітке розуміння простору. Це дає шанс оцінити ергономічні, естетичні та практичні етапи реалізації проєкту. В подальшому технічна документація використовується в будівельних та оздоблювальних робіт для точності реалізації.

Після отримання об'єкта для проєктування його потрібно проаналізувати, обдумати, побачити та зрозуміти. Приміщення має несучі стіни та балки що уже формує простір який не можна змінювати. Отже у нас на початковому етапі є умовно два приміщення і три проходи. Засклені панорамні вікна вигнуті дугою що дає м'яку геометрію. В сам комплекс ведуть три отвори які з'єднують приміщення із сусідами (рисунок 1.4).

Було проведено перепланування приміщення для створення ергономічного та комфортного користування простором. Головний вхід було переплановано в праву частину крайнього вікна на 500 мм ця відстань хоч і не велика зіграла свою роль в облаштуванні приміщення. Також був добавлений подіум для сходів для ергономічного та безпечного користуванням.

Далі ми працювали із проходами до комплексу, було прийнято рішення влаштувати перегородки товщиною 100 мм та 40 мм для формування санвузла, складу та коридор. За допомогою перегородок для кав'ярні добавила декілька ніш які були використані в різних приміщеннях. Зала один - для формування вбудованих полицок в зоні бару, на складі - що добавило простору та дало можливість встановити стелажі та підвісні шафи, та в санвузлі що дало можливість збільшити простір на 200 мм і допомогло з дотриманням вимог. Із наявних трьох проходів між залами було залишено два, а середній було облаштовано нішами для стелажа (рисунок 2.8).

Далі хотілося б зазначити добавлення входу із комерційних приміщень. Оскільки наші сходи не оснащені пандусами та ліфтами було спроектувано додатковим входом на протилежній стороні. Оскільки для кафе книгарні необхідні технічні приміщення була створена зона санвузла та складу. А щоб потрапляти туди із двох основних залів приміщення було розділене коридором, що ергономічно направляв відвідувачів в потрібні зали без зайвої ходьби.

На наступному зображенні представлено план монтажу який показує рішення планування приміщення (рисунок 2.8).



Рисунок 2.8 – План монтажу

План оздоблення підлоги було детально розглянуто в підрозділі 1.2 під час аналізу оздоблювальних матеріалів (рис. 1.7). На кресленні показано розташування покриття та призначення приміщення. У залі один та два а також на складі та коридорі використовувалася інженерна дошка типу «англійська ялинка» із високою зносостійкістю. Для санвузла зносостійка геометрична плитка, яка відповідає вимогам експлуатації та вологостійкості.

План освітлення був розглянутий у підрозділі 1.2 під час аналізу вимог до штучного освітлення громадських просторів. На плані відображено розташування основних, локальних та додаткових освітлювальних приладів. Об'єднання усіх приладів створює необхідне для концепції освітлення (рисунок 1.6).

На плані стелі представлено розподіл типів стельових конструкцій у приміщенні. Основна площа стелі оздоблена гіпсокартоном, що дозволяє створити рівну поверхню для освітлювальних приладів та інженерних комунікацій. У санвузлі передбачено встановлення вологостійкого гіпсокартону який відповідає вимогам приміщення з підвищеною вологістю (рисунок 2.9).

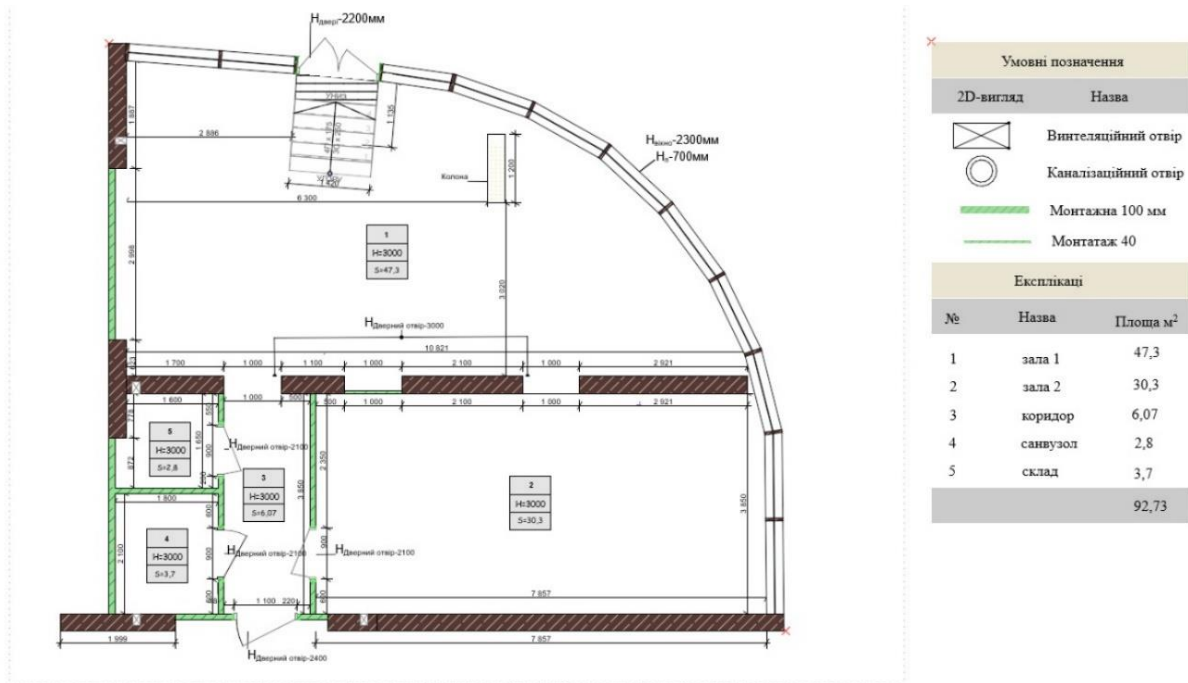

Рисунок 2.9 – План стелі

За допомогою стійких матеріалів оздоблення стелі ми уникнемо ряду проблем в майбутньому. Вологостійким матеріал не буде псуватися в приміщенні із підвищеною вологістю як наприклад в санвузлі. Також використання гіпсокартону полегшує майбутній монтаж освітлювальних приладів. Візуально ця стеля для кафе книгарні буде виглядати естетично та доглянуто.

На плані електрики показано місце розташування розеток, вимикачів та спеціалізованих електричних елементів. Кожна з них розміщена згідно призначенню в приміщенні, що дає змогу зручно користуватися обладнанням, освітленням, як відвідувачів, так і для персоналу. В приміщенні використовувалися такі розетки: звичайні розетки на чотири та два виводи, та розетки вологостійкі два та один вивід. Вимикачі розміщені на дві клавіші та на три функціональні вимикачі. Також санвузол згідно вимогам ДБН В.2.2-40:2018. Інклюзивність будівель і споруд. [21], має оснащення кнопкою виклику допомоги «SOS». Таким чином було розроблене креслення із поясненням електричних мереж (рисунок 2.10).

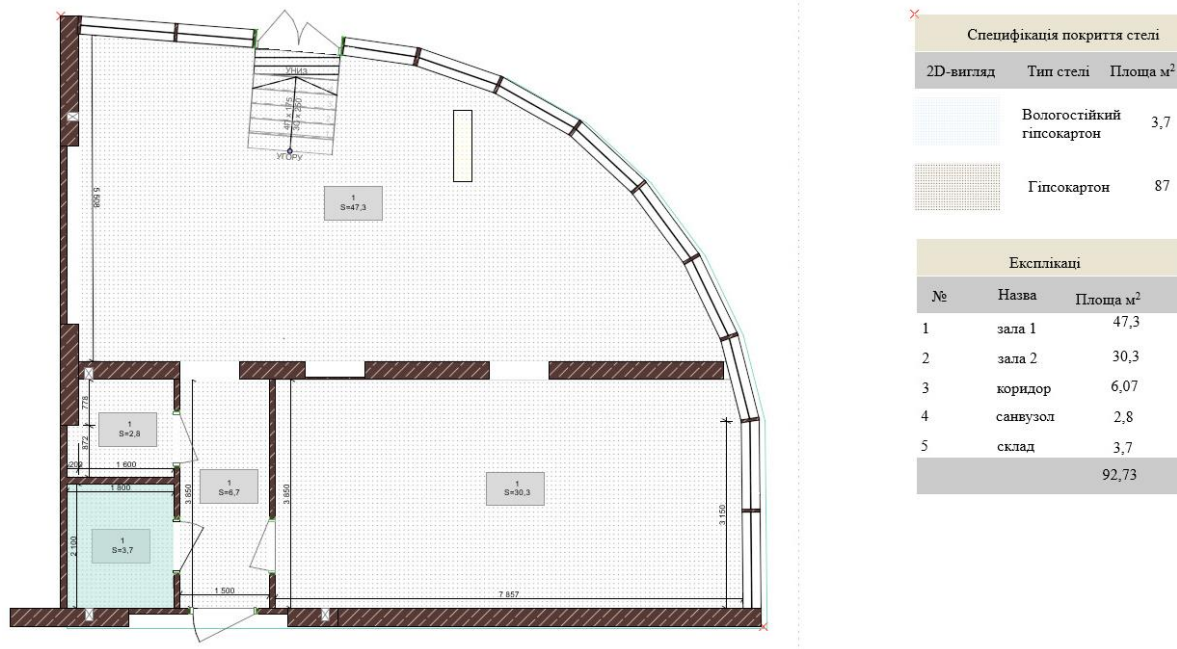

Рисунок 2.10 – План електрики

План сантехніки пояснює розміщення сантехнічних відведення та підведення води. Якщо точніше – схеми відведення холодної та гарячої води та каналізаційні відводи. Основна комунікація знаходиться у санвузлі та біля барної зони. Це дозволяє полегшити проведення інженерних труб та зберегти ефективне планування в закладі (рисунок 2.11).

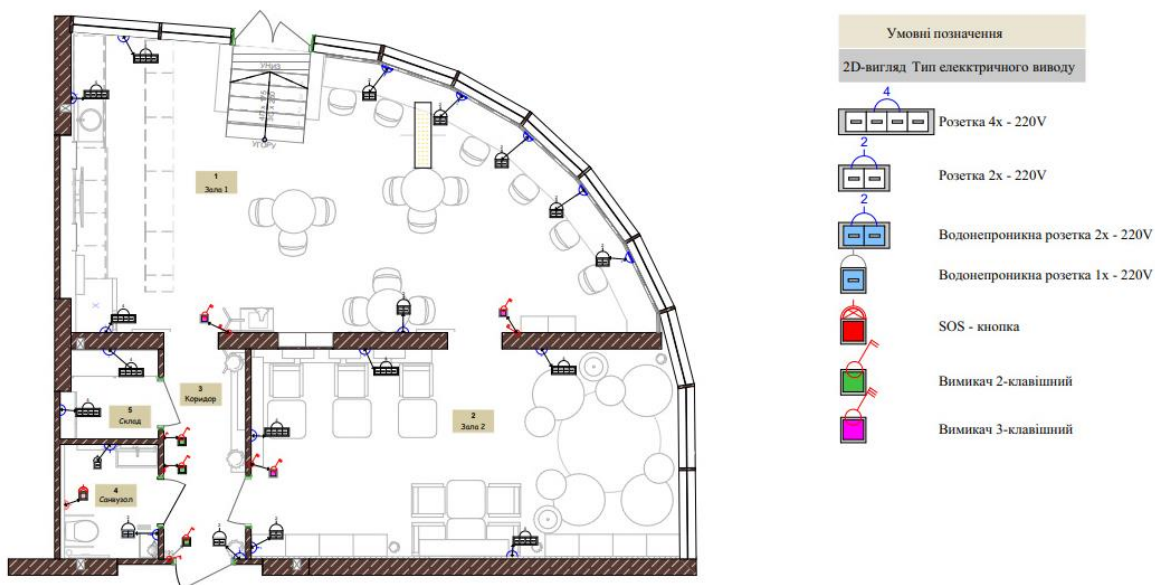

Рисунок 2.11 – План сантехніки

В наступному креслену представлений план меблювання приміщення який і використовувався як основний. Дане розміщення меблів виявилось найвдалішим, красивішим та ергономічним (рисунок 2.12). Тут передбачено умеблювання бару, місця для читання та відпочинку, столики для компаній, робочі столи із розетками, книжкові стелажі вздовж стін а також ергономічне меблювання допоміжних приміщень таких як: склад, коридор та санвузол. Таке розміщення меблів надає зручне пересування в приміщенні як для відвідувачів так і для персоналу. Воно створює комфортне середовище для тривалого проведення часу.

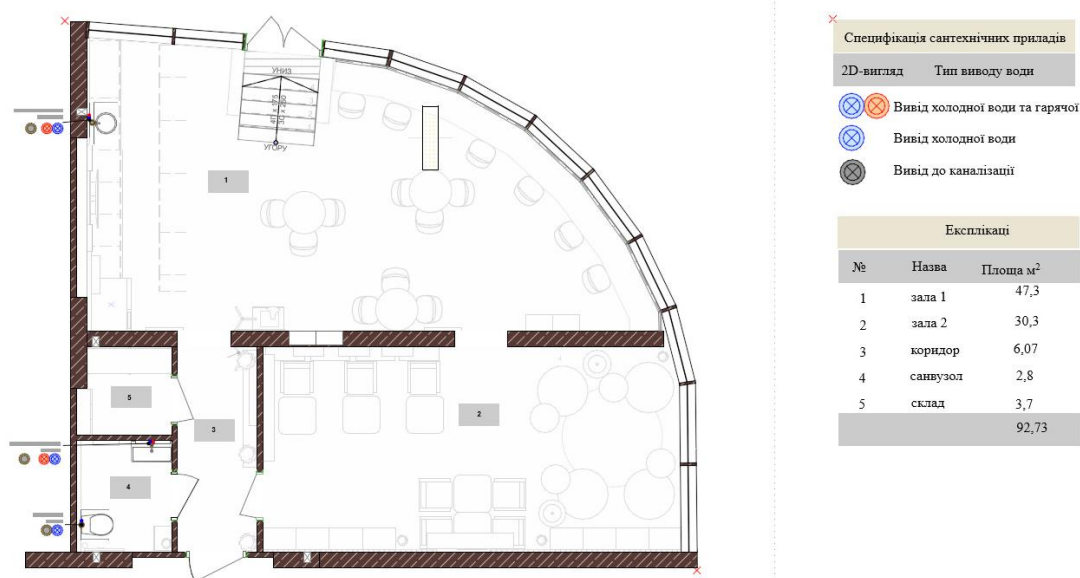

Рисунок 2.12 – План меблювання

Зонування показує нам розділення приміщення на функціональні зони, кожна з яких виконує своє призначення. У проєкті виділено барну, активну, робочу, музичну зону, тиху та м'яку зону, а також складське приміщення, санвузол, коридор та сходи. Представлене планування дозволяє об'єднати деякі види діяльності в одному просторі та зберегти комфорт та акуратність приміщення (рисунок 2.13).

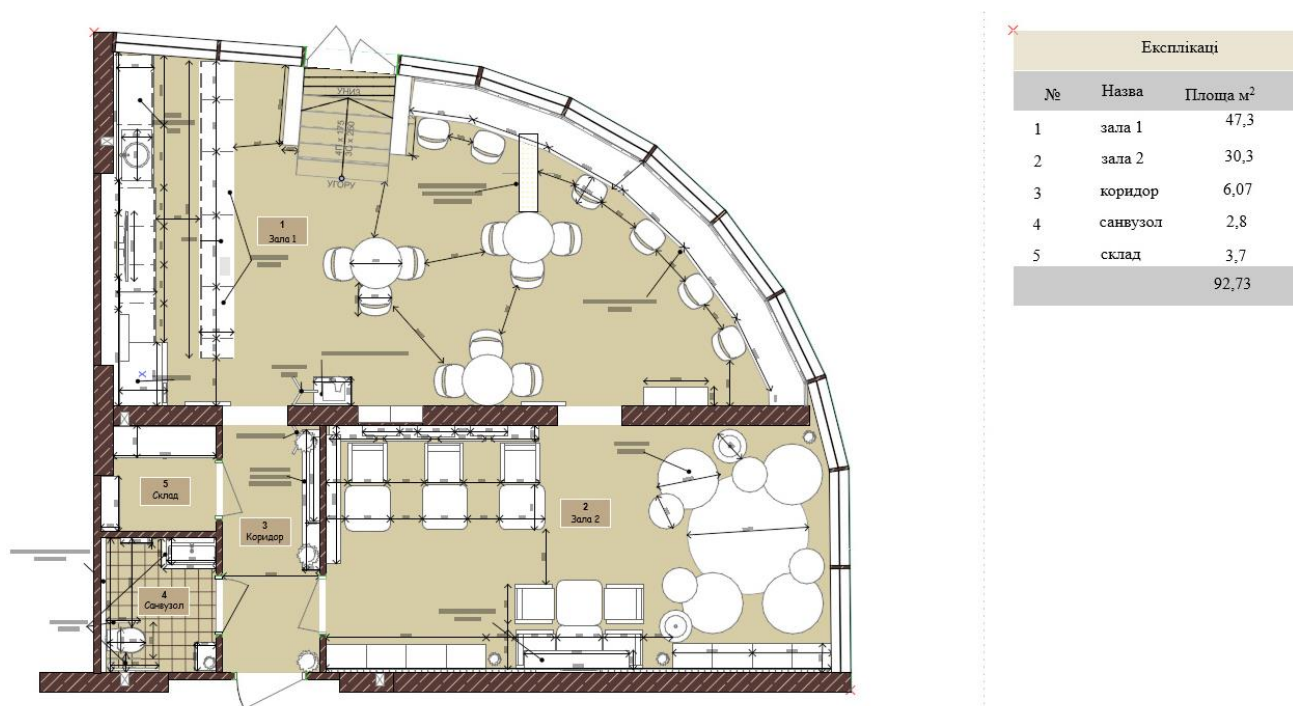

Рисунок 2.13 – План зонування

### 2.3.2 Розгортки об'єкта

Значну частину графічних документації займають розгортки, оскільки вони детально показують оформлення кожної стіни проєкту. Розгортки на відміну від планів, відображають вигляд вертикальних поверхонь з оздобленням, декором та звичайно меблів. Завдяки ним можна переглянути майбутній вигляд приміщення та дізнатися деталі композиційних елементів.

Розгортки являють собою важливий робочий інструмент при реалізації об'єкту. Вони показують демонструють ту інформацію яку фізично не можуть передати плани. Розташування та висоти дверних отворів, показують де розетки, яке оздоблення стін, як виглядають наприклад декоративні рейки у цьому проєкті. Також можуть візуально показати вигляд меблів, полиць, освітлювальних приладів та допомагає уникати помилок під час будівельних робіт.

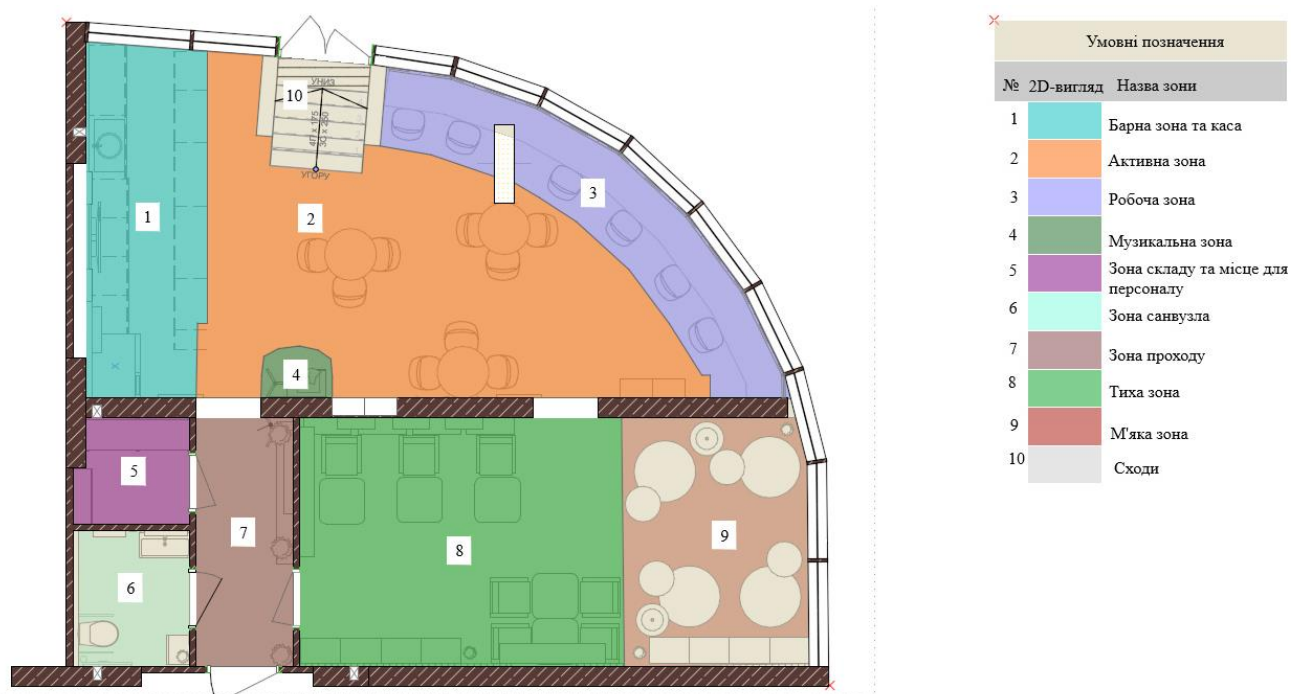
У проєкті кафе-книгарня «Сюжет» розгортки створенні для усіх приміщень. Вони відображають деталі концептуальних рішень, оздоблювання стін, декоративні особливості та чітке розташування меблів та їх висоти. За допомогою них можна детально розглянути кожен стіну в інтер'єрі, а саме залу один, два, коридор, санвузол та склад. І візуально оцінити рішення які були прийняті при роботі з проєктом.

На розгортці зали один розміщено інтер'єрні елементи та оздоблення кожної стіни. Центром композиції тут виступає зона скління з барною стійкою вздовж вікон. Також для затишку передбачено текстильне оформлення вікон за допомогою порт'єр кольору хакі та декоративні гірлянди (рисунок 2.14).

Протилежна стіна оформлена за допомогою книжкових стелажів що підкреслюють основну функцію кафе книгарні. Також інтер'єр доповнюють столики для проведення часу в компанії. Стіни ж оздоблені декоративним покриттям природних кольорів що поєднується із деревом та текстилем.

Нижня частина розгортки демонструє барну зону (рисунок 2.14). Тут розміщена робоча поверхня для приготування напоїв. Кольорове поєднання природних матеріалів дерева та оливкові допоміжні пластини відповідають стилістиці Nugga.



Рисунок 2.14 – Розгортка стін зали 1

На наступних розгортках показано оформлення зали два, тихої зали призначення якої читання, навчання та відпочинок (рисунок 2.15). Центральним елементом тут, слугує акцентна декоративна стіна із вертикальними рейками та полицкою в вигляді годинника. По обидва боки розташовані книжкові шафи, що демонструє тематику закладу й виконує функцію зберігання літератури.

Окремий куточок біля вікна відведено місцю для відпочинку та усамітнення. Біля панорамного вікна розташовані м'які крісла-мішки, декоративні рослини та столики. Вікно оформлене шторами blackout кольору хакі та оздоблене гірляндами.

Розгортки які залишилися показують місця для індивідуальної роботи чи читання. Відкриті стелажі та полиці оздоблені декором рослинами та книгами, а підвісні конструкції на стінах чудово доповнюють стіну своєю незвичністю. Все це створює комфортний простір для тривалого перебування та усамітнення.

Розгортка 4

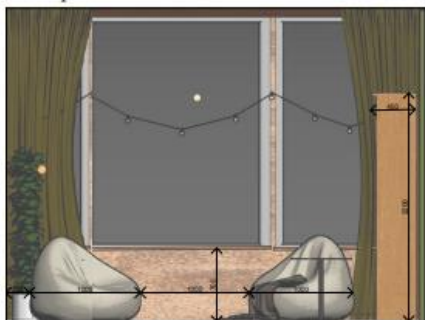

Розгортка 5

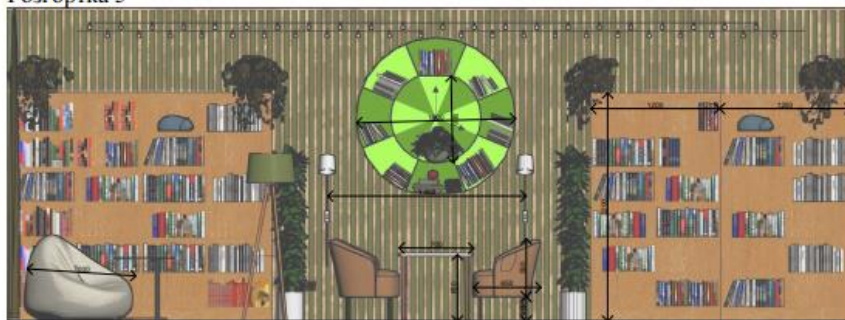

Розгортка 6

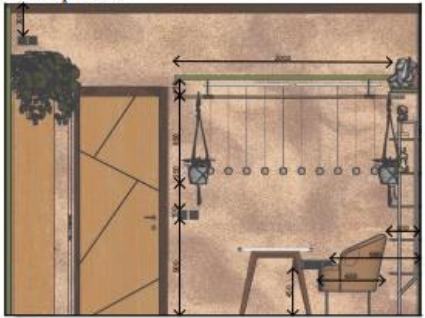

Розгортка 7



Рисунок 2.15 – Розгортка стін зали 2

Наступна розгортка про оформлення прохідної зони, вона об'єднує основні та допоміжні приміщення закладу. Крім функції об'єднання коридор виконує роль додаткового громадського простору.

Для оздоблення стін коридору використовувалася світло-сіре декоративне покриття що дає нейтральний вигляд та не напружує візуально. Центральним елементом композиції саме цієї кімнати є геометричні полички та оздоблення рослинами. Також тут передбачено кондиціонер, декоративне та основне освітлення.

На розгортці також представлено розміри та розміщення дверних отворів. Отже використовуючи текстури, матеріали, геометричні форми та оздоблення, було створено цілісний інтер'єр прохідної зони (рисунок 2.16).



Рисунок 2.16 – Розгортка стін коридору

Розгортка стін санвузла показує оздоблення та розташування сантехнічного обладнання. Інтер'єр виконано в світлих нейтральних тонах та підсилено декоративним покриттям однієї із стін дерев'яними рейками та керамічною плитою. Це дозволило візуально збільшити невеликий простір приміщення та зберегти тематику стилю.

Для комфорту та вимог приміщення було обладнано поручнями біля унітазу та раковини та сигнальною кнопкою. Це покращує умови користування для різних

груп населення. Приміщення обладнано унітазом, умивальником, дзеркалом та тумбою. Також має відкриті полиці для декору, декоративне та основне освітлення, озеленення, та декоративні елементи. Це все створює інтер'єр в якому комфортно перебувати та користуватися (рисунок 2.17).



Рисунок 2.17 – Розгортка стін санвузла

Далі іде розгортка складу що виконує роль допоміжного приміщення та місця для персоналу. Тут представлено розміщення шаф та полиць для зберігання продукції, інвентарю та обладнання необхідного для роботи. Незважаючи на те що це технічне приміщення, його оформлення відповідає загальному стилю інтер'єра.

Щоб забезпечити зручне зберігання та використання простору було передбачено систему відкритих полиць, навісних шаф та закритих модулів. Це дозволить раціонально використати маленьку площу приміщення та не навантажувати його.

Основна увагу приділена ергономіці та практичності простору. Велика кількість зон зберігання забезпечує швидкий доступ до необхідних предметів та допомагає зберігати чистоту та акуратність в решті приміщень. Все це сприяє ефективній роботі персоналу та внутрішніх процесів роботи (рисунок 2.18).



Рисунок 2.18 – Розгортка стін складу

Отже, виготовлені розгортки дають змогу детально опрацювати кожну стіну приміщень, визначити розташування меблів, декору та оздоблення. Також це важлива складова проєктної документації, оскільки забезпечує точність та якість реалізації майбутнього проєкту.

### 2.3.3 Візуалізація об'єкта

Одним із завершальних етапів розроблення дизайн-проєкту є візуалізація. Вона дозволяє проаналізувати майбутній вигляд інтер'єру ще до початку реалізації. Дизайнер може створити реалістичне зображення простору завдяки сучасним технологіям. Візуалізація відображає підбрані матеріали, меблі, декоративні елементи та освітлення. За допомогою нього показують композицію інтер'єру, кольорову палітру та якість світла на реалістичному зображенні.

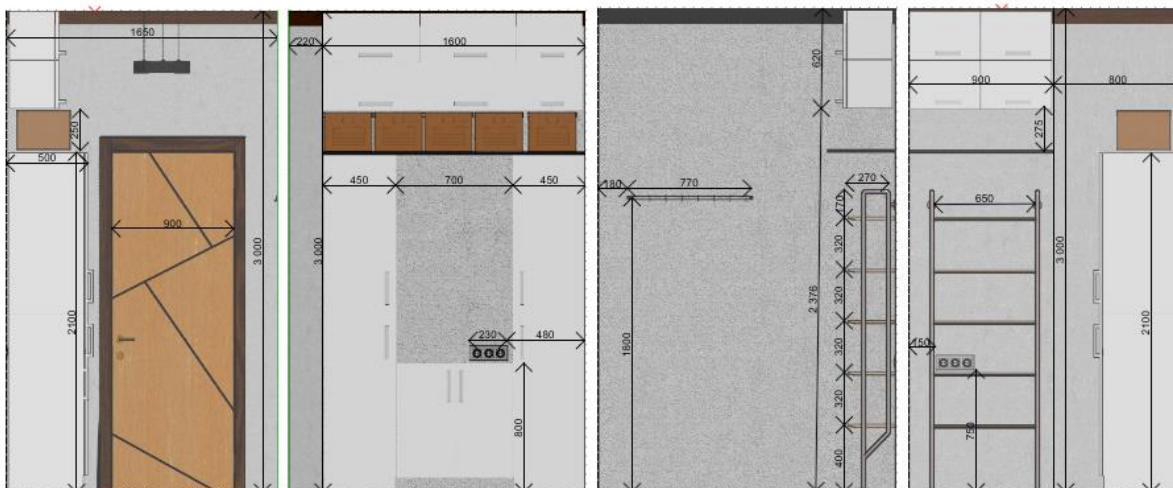
Процес створення візуалізацій починається з побудови 3д моделі приміщення. Вона базується на кресленнях і планувальних рішеннях. Далі підбирається матеріал, меблі, аксесуари та освітлення. Далі додаються фактура, текстура, налаштовується світло все це робиться щоб приблизити фінальне

зображення до реальності. Завершальним етапом є створення якісного рендера та подальша обробка в таких програмах як Photochop та Illustrator.

Для проєкту було використано такі програми: Archicad, 3DMax, Corona. В Archicad було розроблено основні креслення об'єкта. 3DMax використовувався для створення тривимірної моделі на основі креслень та подальшого налаштування матеріалів та текстур, підбору потрібних меблів які будуть створювати затишок та пасувати до навколишнього простору.

Тобто ми створюємо повноцінний простір який потім реалізуємо у візуалізаціях Corona render. Завдяки цим програмам нам вдалося продемонструвати наочно проєктні рішення які були використані. А також підвищити сприйняття простору не як уявного приміщення а як більш реалістичного.



Рисунок 2.19 – Візуалізація зали 2



Рисунок 2.20 – Візуалізація м'якої зони



Рисунок 2.21 – Візуалізація зали один



Рисунок 2.22 – Візуалізація зони бару

Решту візуалізацій можна переглянути в (додаток В). Там представлені візуалізації коридору, складу, санвузла та додаткові візуалізації головної та тихої зали.





#### 2.3.4 Кошторис робіт

Кошторис потрібен для підрахунку можливих матеріалів та економічного порядку. Для оцінювання будівельних та оздоблювальних робіт використовують суцільний підрахунок вартості матеріалів на м<sup>2</sup>, будівельні роботи та терміни їх виконання, отримавши в кінці суму замовник може орієнтуватися в фінансових аспектах власного ремонту.





Для вирахування орієнтовної вартості оздоблювальних матеріалів було складено першу частину кошторису «Специфікація оздоблювальних матеріалів підлоги, стелі та стін». Це дозволить організувати інформацію про застосовані

матеріали, визначити їх кількість та ціну а також покаже де їх можна придбати (табличка – 2.1)





Таблиця 2.1 – Специфікація оздоблювальних матеріалів підлоги, стелі та стін

№	Тип матеріалу	Зображенн я	Кількіст ь	Вартість	Примітка
1	2	3	4	5	6
1.	Англійська ялінка дуб паркетна інженерна 120 мм		87,37 м <sup>2</sup>	2475 грн/м <sup>2</sup>	<a href="http://Triplanki.com/ua/">Triplanki.com/ua/</a>
2.	Плитка Peronda Brixton геометрична		2,8 м <sup>2</sup>	1290 грн/м <sup>2</sup>	<a href="http://Epicentrk.ua/">Epicentrk.ua/</a>
3.	Клей для плитки. Ceresit CM 117		1 мішок	800 грн	<a href="http://Epicentrk.ua/">Epicentrk.ua/</a>
4.	Затирка для плитки Peronda.		1 штука	351 грн	<a href="http://Epicentrk.ua/">Epicentrk.ua/</a>
5.	Ґрунтовка універсальна Polimin AC-8 10л		31 л	325 грн	<a href="http://Epicentrk.ua/">Epicentrk.ua/</a>

Продовження таблиці 2.1

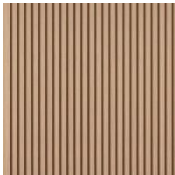
1	2	3	4	5	6
6.	Шпаклівка фінішна Dufa Acryl- Spachtel Dufa		~10-12	100 грн	Epicentrk.ua/
7.	Фарба Інтер'єрна Теракот 3040-Y70R		~130- 135 м <sup>2</sup>	1280 грн	Skyfard.com/
8.	Фарба Інтер'єрна Світло-сіра 1510-R20B Припилена		15л	981 грн	Skyfard.com/
9.	Фарба для стелі Інтер'єрна глибоко- Матова BIORA BALANCE TEKNOS		~18 л	2346 грн	Farby – ucolir.com.ua/
10.	Гіпсокартон стельовий KNAUF 9,5X1200x12 00мм		87 м <sup>2</sup>	261 грн	Prom.ua/

Кінець таблиці 2.1

1	2	3	4	5	6
11.	Вологостійкий гіпсокартон		3.7 м <sup>2</sup>	410 грн	Prom.ua/
12.	Декоративна стінова рейка 3000X160X23 SW-00001855 Sticker Wall		8-9 м <sup>2</sup>	600 грн	Pbay-market.com.ua
13	Декоративні рейки та пластини		5 м <sup>2</sup>	600 грн	Pbay-market.com.ua
14.	Фарба Акрил-латекс Skyline Фасадна 3030-G40Y оливка		~25 м <sup>2</sup>	981 грн	Pbay-market.com.ua/
15.	Декоративна ПВХ плита Sticker wall		12-15 м <sup>2</sup>	2350 грн	Budsektor.com.ua/
					~354 511 грн

Для реалізації дизайн-проєкту було складено список основних будівельних робіт. До кошторису включено: розрахунок, монтажні роботи, оздоблення стін, підлоги, стелі а також декоративних елементів. Розрахунок вівся включно до ринкових цін актуальних для міста Хмельницький станом на 2026 рік.

Таблиця 2.2 – Розроблення кошторису вартості робіт

№	Назва роботи	Одиниця виміру	Кількість	Вартість~
1	2	3	4	5
1	Встановлення монтажу стін 100мм	м <sup>2</sup>	14,4	300-400 грн/м <sup>2</sup>
2	Встановлення монтажу стін 40мм	м <sup>2</sup>	5,4	275-400 грн м <sup>2</sup>
3	Вкладання підлогового покриття (інженерна дошка)	м <sup>2</sup>	89,93	600 грн м <sup>2</sup>
4	Укладання керамічної плитки	м <sup>2</sup>	2,8	750 грн м <sup>2</sup>
5	Монтаж гіпсокартон стелі	м <sup>2</sup>	87	350 грн м <sup>2</sup>
6	Монтаж вологостійкого гіпсокартону	м <sup>2</sup>	3,7	450 грн м <sup>2</sup>
7	Шпаклівка стін та стелі	м <sup>2</sup>	280	300 грн м <sup>2</sup>
8	Ґрунтування поверхонь	м <sup>2</sup>	280	40 грн м <sup>2</sup>
9	Фарбування стін	м <sup>2</sup>	190	75 грн м <sup>2</sup>
10	Фарбування стелі	м <sup>2</sup>	92,73	220 грн м <sup>2</sup>
11	Монтаж декоративних рейок	м. п.	25	300 грн за 1 м. п.
12	Монтаж декоративних стінових пластин	м <sup>2</sup>	15	314 грн м <sup>2</sup>
13	Нанесення декоративної штукатурки	м <sup>2</sup>	24	250 грн м <sup>2</sup>
14	Монтаж дверних блоків вхідні двері	шт.	1	2200 грн/шт.
15	Монтаж дверних блоків	шт.	4	1800 грн/шт.
16	Монтаж електрики	комп.	1	Формується за домовленості

## Кінець таблиці 2.2







1	2	3	4	5
17	Монтаж освітлення	компл.	1	Формується за домовленості
18	Монтаж сантехніки	компл.	1	25000 грн.
19	Монтаж вентиляційних мереж	компл.	1	Формується за домовленості
20	Умеблювання простору	компл.	1	600 м <sup>2</sup>
21	Прибирання та підготовка приміщення до експлуатації	год.	-	350 грн/год
				~384 596 грн

Було розроблено кошторис меблювання та декору приміщення. Для розуміння вартості виробів та кількості предметів а також для легшого пошуку для покупок.







Таблиця 2.3 – Розроблення кошторису меблів та декору

№	Назва	Фото	Кількість	Вартість	Примітка
	1	2	3	4	5
1	Барна стійка		1 шт.	Під замовлення	Ціна за запитом
2	Барна зона		компл.		
3	Барний напівкруглий стіл		1 шт.	Під замовлення	Ціна за запитом







## Продовження таблиці 2.3

1	2	3	4	5	6
4	Стіл круглий Soul mimi		3 шт.	4375 грн/шт.	Banketnimebli.com.ua
5	Журнальний столик Soul mini		4 шт.	4930 грн/шт.	Kupistul.ua
6	Стіл квадратний BS-450 700x700 мм		5 шт.	5890 грн/шт	Feshmebel.com.ua
7	Безкаркасне крісло Mad Valoo		4 шт.	3000 грн/шт.	Kupistul.ua
8	Стелаж геометричний для декору		2 шт.	Під замовлення	Ціна за запитом
9	Холодильник		1 шт.	36 140 грн/шт.	a-g-ua/shop







## Продовження таблиці 2.3

1	2	3	4	5	6
10	Раковина для бару		1 шт.	10 000 грн/шт.	Santehliks.com.ua
11	ТВ в зоні бару		1 шт.	12 999 грн/шт.	Rozetka
12	Тумба під музику		1 шт.	4 758 грн/шт.	Leitos.com.ua
13	Вішаки		2 шт.	5599 грн/шт.	Answer.ua
14	Антикварний грамофон НМV		1 шт.	13 784 грн /шт.	Ebay.com
15	Кругле настінне дзеркало різних форм		4 шт.	3 482 грн/шт.	Facet.in.ua
16	Стілець KRYLBO		9 шт.	7 930	Rozetka.com.ua





## Продовження таблиці 2.4

1	2	3	4	5	6
17	Стілець напівбарний Aim Light Brown		6 шт.	9030 грн/шт.	Takeandlive.com.ua
18	Стелажі- вітрини для книг		4 шт.	19 999/шт.	Rozetka.com.ua
19	Jysk фіранка blackout		11 шт.	859 грн/шт.	Jysk.ua/
20	Крісла одномісні		7 шт.	10 378 грн/шт.	Richmangroup.com.ua
21	Авторська поличка годинник		1 шт.	Під замовлення	Ціна за запитом
22	Подушки декоративні		7 шт.	250 грн/шт.	Jysk.ua/

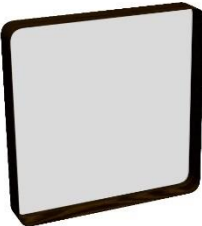

## Продовження таблиці 2.3

1	2	3	4	5	6
23	Шафи для книг		4 шт.	3969 грн/грн	Mytato.com.ua
24	Стелаж для книг та декору		5 шт.	2800 грн/шт.	Loft-creative.com.ua
25	Полички під фарбу підвісні		4 шт.	816 грн/шт.	Temu.com
26	Підтримуюча конструкція для кімнатних рослин		2 шт.	Під замовлення	Ціна за запитом
27	Геометрична поличка на стіну		1 компл.	Під замовлення	Ціна за запитом
28	Вхідні двері		2 шт.	11 120	Gipermarket-gorod-dverij.ua
29	Міжкімнатні двері		3 шт.	7699 грн/шт.	Terminus.ua

Продовження таблиці 2.3

1	2	3	4	5	6
30	Комплект для унітазу grohe Rapid SL		1 шт.	12 699	Sancity.com.ua
31	Поручні стаціонарні із укріпленням у стіну–УП2		1 компл.	4713/компл.	Perila.dp.ua
32	Раковина підвісна Artceram Blend		1 шт.	16 932 грн/шт.	Imperiia-santehniki.com.ua
33	Дзеркало для санвузла		1 шт.	2 698 грн/шт.	Epicentrk.ua
34	Поличка для санвузла		1 шт.	1760 грн/шт.	Ebay.com/

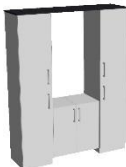
Закінчення таблиці 2.3

1	2	3	4	5	6
35	Тумбочка «Ліон» з водостійкого матеріалу під дерево		1 шт.	8 580 грн/шт.	Prom.ua
36	Шафи для складу		1 компл.	11 330 грн	Epicentrk.ua
37	Модуль верхніх полиць Roko under the order		3 шт.	3 247 грн/шт.	Rozetka.com.ua
38					~850 000 грн

Підсумовуючи результати виконаного кошторису ми отримали такі орієнтовні суми: таблиця 2.1 коштує 384 596 грн. таблиця 2.2 коштує 354 511 грн. таблиця 2.3 являє собою ціни меблювання, і являється найдорожчою вонба коштує 850 000 грн. Разом інтер'єр кафе книгарні оцінюється в 1 589 107 грн. Таким чином ми маємо уявну повну суму проекту.

В результаті було розроблено кошторис який дозволяє побачити орієнтовну вартість реалізації проекту кафе-книгарні «Сюжет». В кошторисі було розроблено три таблиці різної направленості: Оздоблювальні матеріали стін стелі та підлоги, будівельні роботи, меблі та декор. Даний кошторис допомагає оцінити економічну складову об'єкту та сформувані загальне уявлення про майбутні витрати на втілення проекту.

## ВИСНОВКИ

В результаті виконання кваліфікаційної роботи було розроблено дизайн-проект інтер'єру кафе-книгарні «Сюжет». Він розташований в житловому комплексі Space у місті Хмельницький вулиця Озерна 20. Метою було створити багатофункціональний простір для тривалого проведення часу. Було спроектовано місце для читання, роботи, навчання, відпочинку, усамітнення чи проведення часу в компанії друзів.

Під час роботи було досліджено сучасні громадські заклади типу кафе книгарень, особливості їх функціонування, вимоги, ергономічні частини та екологічні аспекти. Також було проведено дослідження стилю Hygge, його особливості принципи та практичне застосування в проекті. Було проаналізовано психологічний вплив простору на людину, як впливає навколишнє середовище на настрій та самопочуття відвідувачів. Цей аналіз допоміг у створенні комфортного та затишного місця спокою та усамітнення у цьому швидкому та шумному світі.

На основі теоретичної частини було створено концепцію кафе-книгарні, вона базується на створенні простору що дарує комфорт, тишу, тепло та затишок. Тут люди можуть відчувати себе в безпеці із улюбленою книгою. Така атмосфера була створена за допомогою природних матеріалів, теплих нейтральних кольорів, озеленення що створює контраст та функціональне зонування. Концепція об'єднує у собі місце де відвідувачі можуть не лише придбати книгу або напій, а й приємно провести час.

При роботі з альбомом було створено приміщення з урахуванням усіх конструктивних особливостей та потреб закладу. У нас є раціональне планування яке має дві основні зали, барну зону, санвузол, складське приміщення та коридор. Особливу увагу приділено інклюзивним вимогам для створення без бар'єрного закладу для всіх охочих.

В рамках завдання було створено комплект графічної документації що включає в себе: обмірний план, план монтажу, план оздоблення підлоги, план оздоблення стелі, плани освітлення, електрики, сантехніки, меблювання та зонування. Також були створені розгортки стін усіх приміщень.

Для візуалізації було використане програмне забезпечення таке як Archicad, 3D-Max, Corona, Photoshop та Illustrator. Завдяки ним було створено тривимірну модель простору майбутньої кав'ярні. Візуалізація показує фінальний зовнішній вигляд нашої концепції.

Окремою роботою було створення підpunkту про кошторис. Було зібрано три основних таблиці про основне оздоблення стін, стелі та підлоги, про будівельні роботи та про меблі та декор. Це дозволило оцінити орієнтовну ціну реалізації проекту.

Отримані результати від проробленої роботи показують що поставлена мета була досягнута, тобто було отримано створене приміщення яке відповідає поставленим цілям. Кафе-книгарня «Сюжет» тепер є багато функціональним простором що поєднує естетичність, ергономічність, безпеку та сучасні вимоги до організації громадського приміщення.

## ПЕРЕЛІК ДжЕРЕЛ ПОСИЛАННЯ

1. Oldenburg R. The Great Good Place : навч. посіб. / R. Oldenburg. – Нью-Йорк : Marlowe & Company, 1989. – 338 с.
2. Wiking M. The Little Book of Hygge: навч. посіб. / M. Wiking. Лондон : Penguin Books, 2016. – 288 с.
3. ДБН В.2.2-25:2009. Підприємство харчування (заклади ресторанного господарства); чинний від 1 вересня 2010 року. – Київ : УкрНДНЦ, 2010. – 81 с.
4. ЖК Space. [Електронний ресурс] // Space : Офіційний сайт. – Режим доступу: <https://spacekhm.com> (дата звернення: 01.05.2026).
5. SPACE : Multifunctional City Complex : презентація проєкту / Platinum Bud. – Хмельницький, б. р. – 20 с.
6. ДБН В.2.2-9:2018 «Громадські будинки, споруди. Основні положення»; чинний від 01 червня 2019 року. – Київ : УкрНДНЦ України, 2019. – 43 с.
7. ДБН В.2.2-25:2009. Підприємство харчування; чинний від 01 вересня 2010 року. – Київ : УкрНДНЦ, 2019. – 177 с.
8. ДБН В.2.6-31:2021. «Теплова ізоляція та енергоефективність будівель»; чинний від 01 вересня 2022 року. – Київ : УкрНДНЦ, 2022. – 31 с.
9. ДСТУ Б EN 15251: 2011. Розрахункові параметри мікроклімату приміщень для проєктування та оцінки енергоефективності будівель; чинний від 01 січня 2013 року. – Київ : УкрНДНЦ, 2012. – 71 с.
10. Еко Простір. Вентиляція і кондиціонування повітря офісних приміщень. [Електронний ресурс]. – Режим доступу: <https://eko-prostir.com.ua/ventyliatsiia/> (дата звернення 01.04.2026).
11. ДБН В.2.5-67:2013. Опалення, вентиляція та кондиціонування; чинний від 01 січня 2014 року. – Київ : УкрНДНЦ, 2013. – 149 с.

12. ДБН В.1.2-10:2021. Захист від шуму та вібрації; чинний від 01 вересня 2021 року. – Київ : УкрНДНЦ, 2021. – 31 с.
13. ДБН В.1.1-7:2016 Пожежна безпека об'єктів будівництва. Загальні вимоги; чинний від 01 червня 2017 року. – Київ : УкрНДНЦ, 2017. – 41 с.
14. ДБН В.2.5-28:2018. Природне і штучне освітлення; чинний від 01 березня 2019 року. – Київ : УкрНДНЦ, 2018. – 137 с.
15. ДБН В.2.2-3:2018. Будинки і споруди. Заклади освіти; чинний від 01 вересня 2018 року. – Київ : УкрНДНЦ, 2018. – 57 с.
16. ДСТУ EN 12464-1:2016. Світло та освітлення. Освітлення робочих місць. Частина 1. Робочі місця в приміщеннях; чинний від 01 жовтня 2017 року. – Київ : УкрНДНЦ, 2016. – 108с.
17. ДБН В.1.2-8:2021. Основні вимоги до будівель і споруд. Енергозабезпечення та енергоефективність; чинний від 01 вересня 2021 року. – Київ : УкрНДНЦ, 2021. – 18 с.
18. ДБН В.1.2-8:2021. Основні вимоги до будівель і споруд. Гігієна, здоров'я та захист довкілля; чинний від 01 вересня 2022 року. – Київ : УкрНДНЦ, 2021. – 14 с.
19. Корес D. Environmental Psychology for Design : навч. посіб. / D. Корес. – New York : Fairchild Books, 2012. – 384 с.
20. ДБН Б.2.2-5:2011. Благоустрій територій; чинний від 01 вересня 2012 року. – Київ : УкрНДНЦ, 2012. – 61 с.
21. ДБН В.2.2-40:2018. Інклюзивність будівель і споруд. Основні положення; чинний від 01 квітня 2019 року. – Київ : УкрНДНЦ, 2018. – 64 с.
22. Безперешкодний доступ людей з інвалідністю та маломобільних груп населення: принципи та рекомендації. – Режим доступу:

<http://www.pervomaissk.mk.ua/userfiles/безперешкодний%20доступ%20людей%>  
(дата звернення: 04.04.2026).

23. Coffeehouse. [Електронний ресурс] // Encyclopaedia Britannica. – Режим доступу: <https://www.britannica.com/topic/coffeehouse> (дата звернення 1.04.2026)

24. Криворучко Ю. І. Громадський простір міста : основи теорії та практики формування / Ю. І. Криворучко. – Львів : Видавництво Львівської політехніки, 2016. – 220 с.

25. Історія бібліотечної справи в Україні. [Електронний ресурс] // Національна бібліотека України імені В. І. Вернадського. – Режим доступу: <http://nbuv.gov.ua> (дата звернення 01.04.2026)

26. Black A. A. New History of the English Public Library : Social and Intellectual Contexts / A. A. Black. – London : Leicester University Press, 1996. – 288 с.

27. Поліщук О. В. Історія розвитку громадських просторів у міському середовищі / О. В. Поліщук // Теорія та практика дизайну. 2021. – № 24. – 92 с.

28. Coffeehouse [Електронний ресурс] // Tsutaya Books Daikanyama T-Site. – Режим доступу: <https://store.tsite.jp/daikanyama/> (дата звернення 1.04.2026).

29. Foyles Bookstore. [Електронний ресурс]. – Режим доступу: <https://www.foyles.co.uk> (дата звернення: 01.04.2026)

30. Livraria Lello [Електронний ресурс]. // Офіційний сайт Livraria Lello. – Режим доступу: <https://www.livrarialello.pt/en> (дата звернення: 01.04.2026).

31. Книгарня Сенс.[Електронний ресурс] // Офіційний сайт книгарні «Сенс». – Режим доступу: <https://sens.in/ua> (дата звернення 01.04.2026)

32. Book.ua. [Електронний журнал] // Офіційний сайт мережі Book ua. – Режим доступу: <https://book-ue.com.ua> (дата звернення: 01.04.2026)

33. Книгарні-кав'ярні Старого Лева [Електронний ресурс] // Видавництво Старого Лева. – Режим доступу: <https://starylev.com.ua> (дата звернення 01.04.2026)

34. Кваліфікаційна робота: методичні рекомендації до її виконання здобувачами першого (бакалаврського) рівня вищої освіти спеціальності 022 Дизайн. Г. С. Олійник, С. В. Міль. – Хмельницький : ХНУ, 2026. – 46 с.

## ДОДАТОК А

## Moodboard



Рисунок А1 – Мудборд кав'ярень в стилі х'югге

## ДОДАТОК Б

## Плакат авторської меблі Поличка-годинник

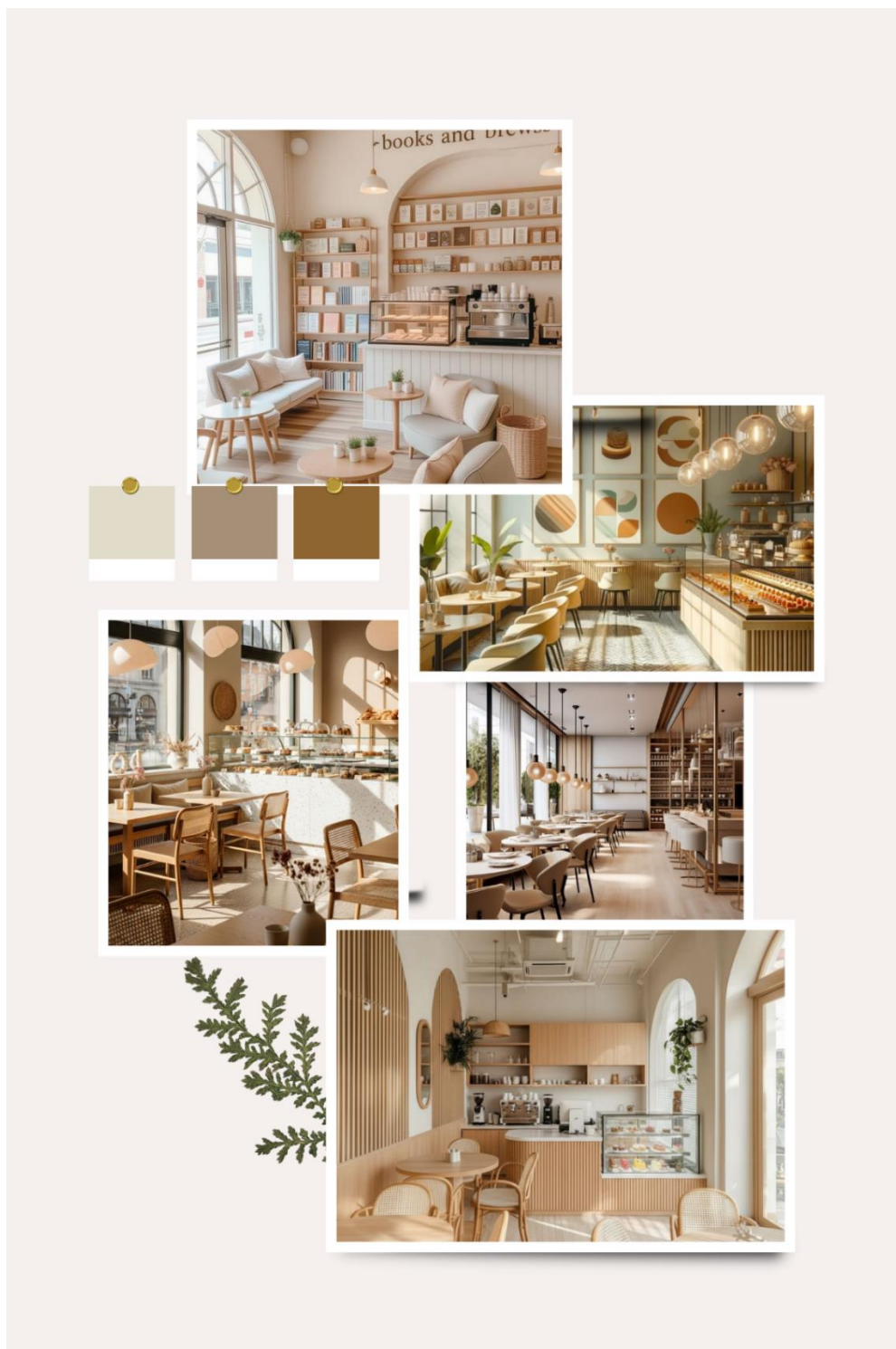

## Проектна графіка

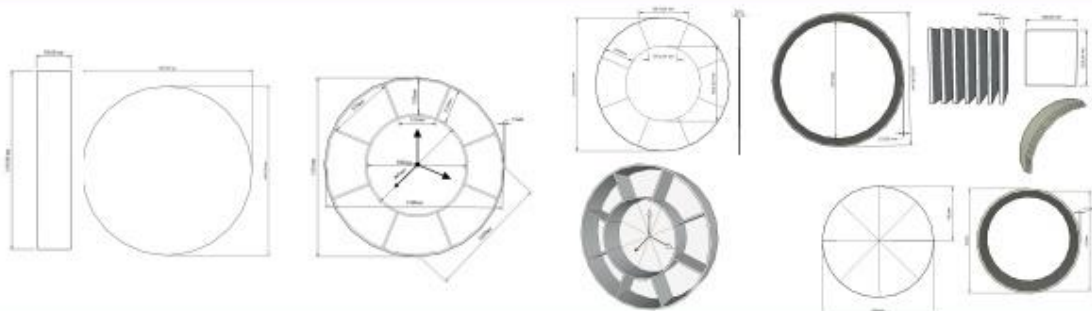

## «Час читати» Полиця-годинник

Концепція полиці-годинника для кафе-книгарні. Унікальна конструкція цього виробу поєднує в собі функціональність книжкової стележної системи та символізм годинника, де зовнішнє коло розділене на місткі сектори для літератури, а центр акцентований з годинниковими стрілками. Основа виготовлена з натурального дерева з вираженою текстурою, що підкреслює екологічність виробу та додає інтер'єру особливого затишку. Дизайн виконаний у сучасному мінімалістичному стилі, де основний акцент зроблено на градієнтних відтінках зеленого кольору, обраного для створення атмосфери спокою, гармонії та інтелектуальної концентрації в просторі книгарні. Окрім флагманського зеленого, розроблено ще два варіанти: стриманий монохром (чорно-білий) та яскравий спектральний (різнокольоровий) для різних інтер'єрних настроїв.

Виконала студентка гр. ДЗН22-2 ГОНЧАР Дана

Хмельницький 2026



Рисунок Б1 – Плакат авторської розробки «Полиця-годинник»

## ДОДАТОК В

### Візуалізація



Рисунок В1 – Візуалізація зали 2 частина одномісних місць



Рисунок В2 – Візуалізація зали 2 основний вид



Рисунок В3 – Візуалізація зали 2 зона з м'якими кріслами

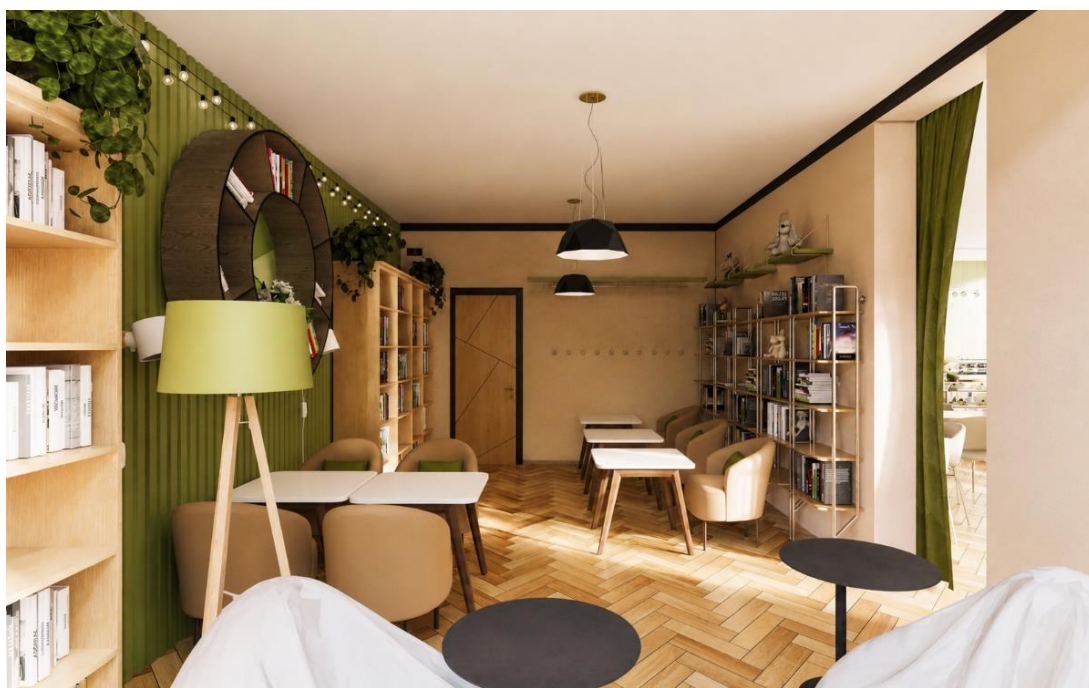

Рисунок В4 – Візуалізація зали 2 під час роботи

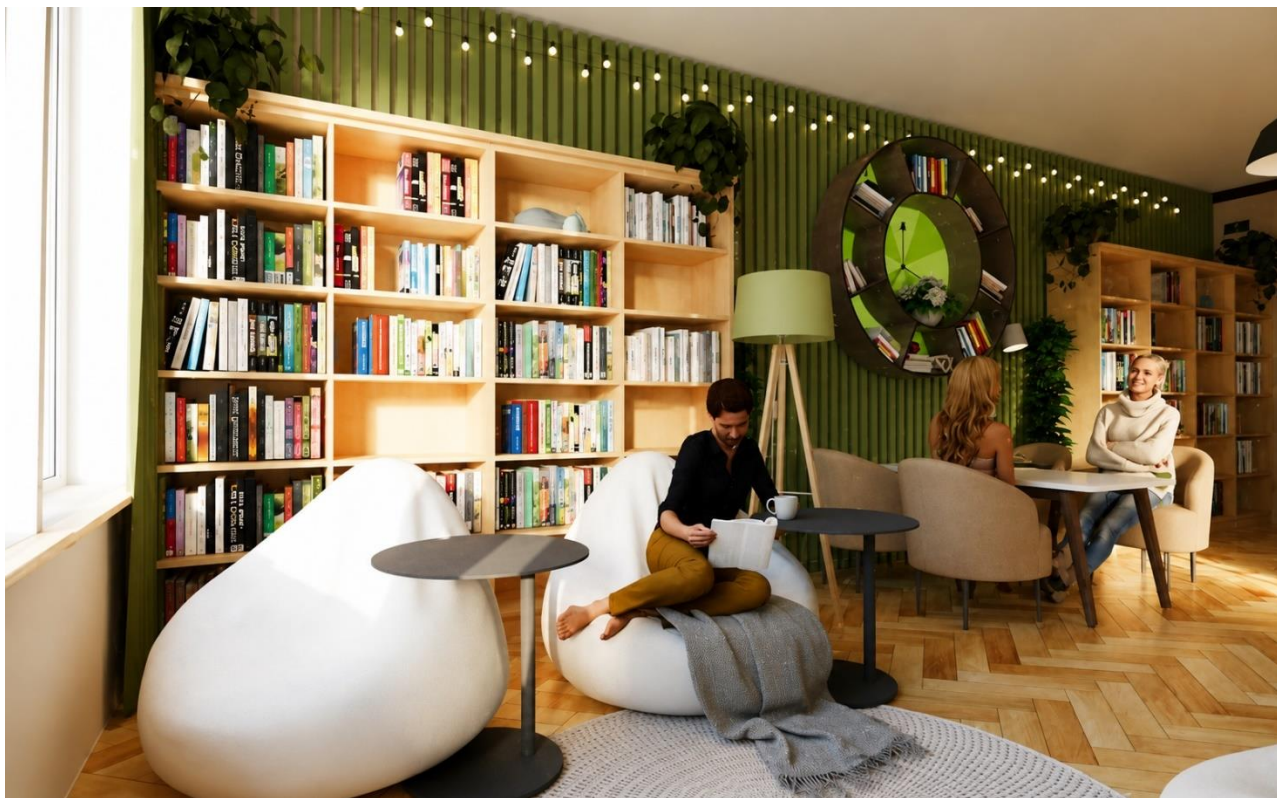

Рисунок В5 – Візуалізація зали 1 зона бару



Рисунок В6 – Візуалізація зали 1



Рисунок В7 – Візуалізація зали 1



Рисунок В8 – Візуалізація коридору



Рисунок В9 – Візуалізація санвузла



Рисунок В10 – Візуалізація складу

## ДОДАТОК Г

## Художній композиційний банер



Рисунок Г1 – Художній композиційний банер